

**ЎЗБЕКИСТОН РЕСПУБЛИКАСИ
ОЛИЙ ВА ЎРТА МАХСУС ТАЪЛИМ ВАЗИРЛИГИ
БУХОРО ДАВЛАТ УНИВЕРСИТЕТИ
ПЕДАГОГИКА КАФЕДРАСИ
ПЕШКУ ТУМАНИ 2-СОН КАСБ-ХУНАР МАКТАБИ**

**ПРОФЕССИОНАЛ ТАЪЛИМ МУАССАСАЛАРИДА
ДУАЛ ТАЪЛИМНИ ТАШКИЛ ЭТИШНИНГ
ЗАМОНАВИЙ ТЕНДЕНЦИЯЛАРИ ВА РИВОЖЛАНИШ
ОМИЛЛАРИ**

Республика илмий-амалий конференция материаллари



Бухоро-2021

Конференция Ўзбекистон Республикаси Вазирлар Маҳкамасининг 2021 йил 2 март 78-Ф-сонли фармоиши асосида ташкил этилди.

КОНФЕРЕНЦИЯНИНГ ДАСТУРИЙ ҚЎМИТАСИ

Б.К.Зарипов	-	Бухоро вилояти ҳоқими
М.М.Холмухаммедов	-	Олий ва ўрта махсус таълим вазири ўринбосари
Т. Р.Чориев	-	Ўзбекистон Республикаси Олий Мажлиси Қонунчилик палатаси депутати.
К.М.Муқимов	-	Ўзбекистон Республикаси Фанлар Академияси академиги
Ҳ. Ҳ.Қобилов	-	Бухоро вилоят касбий таълимни ривожлантириш ва мувофиқлаштириш ҳудудий бошқармаси бошлиғи:
З.Я.Худайбердиев	-	Педагогик инновациялар касб-хунар таълими бошқарув ҳамда педагог кадрларни қайта тайёрлаш ва уларнинг малакасини ошириш институти ректори
О.Х.Ҳамидов	-	Бухоро давлат университети ректори.
Н.Р.Баракаев	-	Бухоро муҳандислик технология институти ректори.
Ш.Ж.Тешаев	-	Бухоро давлат тиббиёт институти ректори.
Ш.Ж.Имомов	-	Тошкент ирригация ва меллиорация институти Бухоро вилояти филиали директори техника фанлари доктори профессор
Н.А.Нуралиев	-	Тиббиёт фанлари доктори, профессор
О.С.Қаҳҳоров	-	Бухоро давлат университети илмий ишлар ва инновациялар бўйича проректор
Б.Р.Адизов	-	Бухоро давлат университети ҳузуридаги ПКҚТ МО минтақавий марказ директори, п.ф.д.,профессор
М.З.Шарипов	-	Бухоро муҳандислик технология институти илмий ишлар проректори
Ш.Ш.Олимов	-	Бухоро давлат университети педагогика кафедраси мудири педагогика фанлари доктори профессор
Д.Р.Раҳматуллаева	-	Педагогик инновациялар институтининг “Таълимда бошқарув” кафедраси доценти, п.ф.ф.д
Я.Я.Раҳматов	-	Бухоро вилоят касбий таълимни ривожлантириш ва мувофиқлаштириш ҳудудий бошқармаси бошлиғи ўринбосари.
Ш.А.Ҳайитов	-	Бухоро давлат университети жаҳон тарихи кафедраси профессори, тарих фанлари доктори
Ҳ.Х.Ҳакимжонова	-	Педагогик инновациялар институти, “Таълимда бошқарув” кафедраси катта ўқитувчиси
М.Ҳ. Маҳмудов	-	Бухоро давлат университети профессори п.ф.д
Б.Х.Маҳмудов	-	Пешку туман 2-сон касб-хунар мактаби директори.
Б.Қ.Хўжаев	-	Бухоро давлат университети Педагогика кафедраси доценти, п.ф.н
Э.М.Мухторов	-	Бухоро давлат университети педагогика факултети декани психология фанлари номзоди
С.Қ.Қаҳҳоров	-	Бухоро давлат университети касаба уюшма қўмитаси раиси
Н.Бекова	-	Бухоро давлат университети Ўзбек филологияси кафедраси доценти, ф.ф.н.

КОНФЕРЕНЦИЯНИНГ ТАШКИЛИЙ ҚЎМИТАСИ

В.Ҳ.Қаххоров	–	Бухоро вилояти Пешку тумани ҳокими
А.Э.Холиев	–	Биалогия фанлари доктори профессор
Э.Д. Ниёзов	–	Бухоро Давлат университети Табиий фанлар факультети декани
Х.Т.Авезов	-	Кимё фанлари номзоди доцент
З.И.Нуриллоев	-	Бухоро муҳандислик-технология институти. Кимё кафедраси ўқитувчиси. техника фанлари фалсафа доктори(PhD)
С.А.Мухаммадов	–	Касбий таълимни ривожлантириш ва мувофиқлаштириш Бухоро вилоят ҳудудий бошқармаси Методик хизмат кўрсатиш бўлими бошлиғи.
С.Х.Имомова	-	Касбий таълимни ривожлантириш ва мувофиқлаштириш Бухоро вилоят ҳудудий бошқармаси бош методист маслаҳатчиси
Н.Ф. Норов	–	Пешку туман 2-сон касб-ҳунар мактаби ўқув ишлари бўйича директор ўринбосари.
Н.Саидов	–	Пешку лимончилик равнақи фермер хўжалиги раҳбари
С.Жумаева	–	Пешку туман “Малшояк” фермер хўжалиги раҳбари
М.Бозоров	–	Пешку туман қишлоқ хўжалиги бўлими бошлиғи
Қ. Р.Тўхсанов	–	Бухоро давлат университети доценти, филология фанлари номзоди.
Г. Ҳасанова	–	Бухоро муҳандислик технология институти доценти.
Б.Т.Жураев	-	Бухоро давлат университети педагогика кафедраси ўқитувчиси
Б.Эшонқулов	–	Пешку туман 2-сон касб-ҳунар мактаби ўқув ишлаб чиқариш таълими бўйича директор ўринбосари.
Ҳ. Адизова	–	Бухоро давлат университети ўқитувчиси.
Ш.Абдиев		Пешку туман 2-сон касб-ҳунар мактаби ЁБИБДМ
Ж.Мажидов	-	Бухоро давлат университети жаҳон тарихи кафедраси ўқитувчиси

Масъул муҳаррир:

Олимов Ш.Ш.,
педагогика фанлари доктори, профессор

Такризчилар:

Қ.Р.Тўхсанов
филология фанлари номзоди, доцент

Н.Бекова,
филология фанлари номзоди, доцент

1-ШЎЪБА. ПРОФЕССИОНАЛ ТАЪЛИМ МУАССАСАЛАРИДА ДУАЛ ТАЪЛИМНИ ТАШКИЛ ЭТИШНИНГ МЕТОДОЛОГИК АСОСЛАРИ

ЎРТА БЎҒИН КАДРЛАРНИ ТАЙЁРЛАШ ДАВР ТАЛАБИДИР

В.Ҳ.Қаххоров-Пешкў тумани ҳокими

Ўзбекистоннинг жаҳон ҳамжамиятига тутган ўрни унинг ижтимоий иқтисодий ривожлантириш маънавий маданий тарақиёти узликсиз таълим тизимининг истиқболи ва аҳамиятга боғлиқ . Таълим жамиятнинг маънавий ҳаёти ва иқтисодиётининг ривожлантирувчи омил сифатида намоён бўлади. Таълим тарақиёти эса узликсиз таълими тизимида таъсил олаётган ўқувчилар таълим мазмунини ўзлаштириш даражасига боғлиқдир.

Таълим тарақиётида таълим мазмуни жамият келажаги учун хизмат қилиши керак-у нафақат бизни ўраб турган ижтимоий иқтисодий соҳаларини ҳолати параметрлари ҳолида балки уларнинг истиқболдаги тарақиётининг ҳам ҳисобга олган ҳолда белгилаб берилиши лозим, бугунги кунда Пешкў туманимизда 2020 йил декабрда 96 та мактабгача таълим ташкилоти бўлиб 1413 та 3-7 ёшгача болаларни қамраб олган яна 10 та ОНМТТ оилавий нодавлат мактабгача таълим ташкилоти 3 та МТТ мактабгача таълим ташкилоти режалаштирилган ҳозирги кунда 66,9 % қамров бўлса 100% қамровга эришиши бўйича чора-тадбирлар режаси тузилмоқда. Бундан ташқари халқ таълимида 47 та мактаб мавжуд бўлиб, 21521 нафар ўғил қиз таълим олмоқда, 2019-2020 ўқув йилида ўқувчилар томонидан 24 та олтин, 14 та кумуш медаллари олган ОТМ ларига кириши туманда 215 тани ташкил қилади.

Ўзбекистон Республикаси Президентининг 2020 йил 11 августдаги “Камбағал ва ишсиз фуқароларни тадбиркорликка жалб қилиш, уларнинг меҳнат фаоллигини ошириш ва касб-ҳунарга ўқитишга қаратилган ҳамда аҳоли бандлигини таъминлашга оид қўшимча чора-тадбирлар тўғрисида” ПҚ-4804-сон қарори , ПФ-58-12 сон фармониға мувофиқ Пешкў туманимизда 2та касб-ҳунар мактаби ва 1-та Абу Али ибн Сино техникуми ташкил этилди. Бугунги кунда тиббий техникумида 450 нафар ўқувчи 11 синфни битириб ўз хошиш истаглари билан кантрак ва қисман гранд асосида ўқишга қабул қилинди. Касб-ҳунар мактабларида жами 8 та йўналиш бўйича 9-синф битирувчилари ҳисобидан жами 414 нафар ўқувчилар қабул қилинган ва тахсил олмоқда. Ўзбекистон Республикаси Вазирлар маҳкамасининг 29-март 163-сонли қарори айни вақтида чиқорилган деб ўйлайман . Чунки туманда бошланғич профессионал таълимга эҳтиёж жуда катта айниқса қишлоқ хўжалигида кичик аграном, тракторист , машинист, ошпаз-қандолатчи, қурувчилик, арихтектор, тикувчи, модиллер, Сартарошлик, Сварчик ва сантехник каби касб эгаларига эҳтиёж жуда ҳам катта бўлиб , дуал таълими шундай професионал касб эгаларини тайёрлаб беришда катта рол ўйнайди.

Дуал таълим ташкил этиладиган профессионал таълим муассасаларида корхонадаги ишлаб чиқариш шароитлари билан таълим муассасалари ўқув жараёнларини ўзаро боғлаш, ўқувчиларни меҳнат фаолияти иштирокчиларига айлантириш профессионал мутахассис бўлишига катта ёрдам беради.

Бунда мени таклифим шундан иборатки

1. Ўқувчиларни қабул қилишда иш берувчи ташкилотлар истагини инобатга олиш керак;

2. 9-синф ўқувчиларни хошиш иродасини инобатга олиш бунда туман ижтимоий масалалар бўйича ҳоким мовунларини, туман халқ таълим раҳбар директорлари, психологлари, профессионал таълими раҳбар ходимлари маъсулиятини ошириш лозим;

3. Таълим муассасаларини моддий техника баъзасини замонавий техника кампютер қурилмалари билан бойитиш;

4. Профессионал кадрларни топиш, саралаш ва танлов асосида қабул қилиш;

5. Профессионал таълим мутахассисларини малакасини ошириш доимий равишда назорат қилиб бориш ва ўтказиш.

6. Олий таълим муассасалари билан доимий устоз шогирд ананаларини давом этириш, ҳамда илмийликни йўлга қўйиш керак.

7. Ўқув режаларни ва дастурларни иш берувчи ташкилотлар билан келишган ҳолда тузган мақсадга мувофиқ.

8. Директор ва директор ўринбосарларини таълим муассасалари фаолиятига қараб, бошқарма тавсиясига асосан, мактаб директорлари қаторида туман кенгаш депутатлари тасдиқидан ўтказилса мақсадга мувофиқ бўлади .

ПРОФЕССИОНАЛ ТАЪЛИМ МУАССАСАЛАРИДА ДУАЛ ТАЪЛИМНИ ТАШКИЛ ЭТИШНИНГ ЗАМОНАВИЙ ТЕНДЕНСИЯЛАРИ ВА РИВОЖЛАНИШ ОМИЛЛАРИ.

Ҳ. Ҳ.Қобилов–Бухоро вилоят касбий таълимни ривожлантириш ва мувофиқлаштириш ҳудудий бошқармаси бошлиғи

Ўқувчини меҳнат қилишга ўргат, уни нафақат меҳнатни севишга, у билан шундай уйғунлашишга кўниктиргинки, токи меҳнат унинг вужудига сингиб кетсин, уни шунга ўргатки, унинг учун ўз кучи билан бирор-бир нарсани билиб ололмаслик ақлга сизмайдиган ҳолат ҳисоблансин; у мустақил ўйламоғи, изланмоғи, ўзини кўрсатмоғи, ўзининг уйғонмаган қобилиятларини ривожлантирмоғи, ўзини собитли инсон қилиб этиштирмоғи лозим.

А.Дистервег.

Ўзбекистон Республикаси Президенти Ш.М.Мирзиёевнинг 2019 йил 15 июлдаги узлуксиз профессионал таълим тизимини янада такомиллаштириш масалаларига бағишлаб ўтказилган 27-сонли йиғилиш баёнида мамлакат иқтисодиёти ва ижтимоий соҳани ривожлантириш ҳамда рақобатбардош

маҳсулот ишлаб чиқарилишини таъминлаш учун, биринчи навбатда, тармоқларга малакали кадрлар етказиб бериш бугунги куннинг энг долзарб масалаларидан бири ҳисобланиши такидлаб ўтилди.

Бугунги кунда касб ва лавозимлар классификаторида 9145 та мутахассислик мавжуд бўлиб, улардан 6282 таси бўйича ўрта махсус малака даражаси талаб этилади. Айниқса республикамнинг барча жабҳаларида қурилиш, енгил саноат, металга ишлов бериш, қишлоқ хўжалиги механизацияси, аҳолига хизмат кўрсатиш ва бошқа соҳалар бўйича кичик ўрта бўғин мутахассисларига ҳозирги вақтда жуда катта эҳтиёж мавжудлиги ҳеч кимга сир эмас.

Ушбу йўналишда республикада янги профессионал таълим тизими фаолиятини йўлга қўйиш, ўрта бўғин мутахассислар ва ишчи касблар бўйича кадрлар тайёрлашнинг самарали механизмларини шакллантириш мақсади Ўзбекистон Республикаси Президентининг “Профессионал таълим тизимини янада такомиллаштиришга доир қўшимча чора-тадбирлар тўғрисида” 2019 йил 6 сентябрдаги ПФ-5812-фармони қабул қилинди. Бунда ўрта махсус бўғинда таҳсил олган ҳар бир кадрда, ўз-ўзини ривожлантириш, шахснинг ўзида касбий тажриба, малака ва маҳоратни такомиллаштириш йўлида аниқ мақсад ва пухта ўйланган вазифалар асосида мустақил равишда амалий ҳаракатларни ташкил этиши асосий мақсад қилиб қўйилди.

Фармонга мувофиқ вилоятдаги 82 та касб-ҳунар коллежларидан 44 та касб-ҳунар коллежлари келгусида фаолият юритиши белгиланди.

Жумладан, 20 та “Касб-ҳунар мактаблари”, 5 та “Коллежлар”, 11 та “Техникумлар”, 8 та Мактабгача таълим вазирлигининг педагогика коллежлари қолган 38 та касб-ҳунар коллежлари умумий ўрта таълим мактаблари, олий таълим муассасалари ҳамда ижтимоий соҳани ривожлантириш мақсадида фойдаланиш учун берилди.

Профессионал таълим тизимини илғор хорижий тажрибалар асосида такомиллаштириш, бошланғич, ўрта ва ўрта махсус профессионал таълим босқичларини жорий қилиш орқали меҳнат бозори учун малакали ва рақобатбардош кадрлар тайёрлаш ҳамда мазкур жараёнга иш берувчиларни кенг жалб қилиш мақсадида 2020/2021 ўқув йилидан бошлаб таълимнинг халқаро стандарт таснифлагичининг 3-4-5-даражалари билан уйғунлашган янги бошланғич, ўрта ва ўрта махсус профессионал таълим тизими ҳамда табақалаштирилган таълим дастурлари жорий этиладиган таълим муассасалари тармоғи ташкил этилди.

Профессионал таълим муассасаларида ўқувчиларнинг касбий малакасини WorldSkills стандартлари асосида баҳолаш тартиби босқичма-босқич жорий қилиниши ва ишчи касблар бўйича” WorldSkills Ўзбекистан” мусобақалари ўтказилиши, профессионал таълим муассасаларига хорижий мамлакатлардаги таълим муассасалари билан ҳамкорликда қўшма таълим дастурлари асосида ўрта бўғин кадрларини тайёрлашни ташкил этиш ваколати берилиши бўйича мамлакатимизда жуда пухта ўйлаб чиқилган ислохотлар амалга оширилиб келинмоқда.

Сўзим исботи сифатида Ўзбекистон Республикаси Вазирлар Маҳкамаси томонидан 29.03.2021 йилда “Профессионал таълим тизимида дуал таълимни ташкил этиш чора-тадбирлари ҳақида”ги **163**-сонли қабул қилинган қарорни айтишим мумкин.

Маълумот ўрнида қайд этиш жоизки, Дуал таълим-таълим дастурининг назарий, ўқув-амалий қисми профессионал таълим муассасасида, малака ҳамда компетенцияларни шакллантириш бўйича ишлаб чиқариш билан боғлиқ амалий қисм корхона (ташкilot)да ташкил этиладиган ўқитиш тури ҳисобланади.

Дуал таълимни ташкил этиш учун ҳокимликлар ва манфаатдор вазирликлар томонидан ўрта бўғин кадрларига бўлган эҳтиёж аниқланади ва таклиф тайёрланади. Олий ва ўрта махсус таълим вазирлиги ҳар йили 1 июлгача дуал таълим бўйича кадрлар тайёрланадиган таълим муассасаларини белгилайди. Танланган таълим муассасалари белгиланган квоталар бўйича ўқувчиларни қабул қилади. Таълим муассасалари кадрларга эҳтиёжи бўлган ташкilotлар билан шартнома тузади. Шартнома ташкilot ва ўқувчи ўртасида ҳам тузилади. Бунда ўқувчи учун ташкilotда муайян иш ўрни ажратилади. Ўқувчилар бир ҳафтада камида икки кун таълим олади қолган кунлар ишлайди. Ўқувчига ишлаган кунлари учун ҳақ тўланади.

Вилоятда дуал таълимни ташкил этиш борасида, кўпгина ишлар амалга оширилмоқда. Жумладан, ҳар бир профессионал таълим муассасалари корхона ва ташкilotлар ўртасида ҳамкорлик шартномалари имзоланган. Ушбу шартномалар асосида ўқувчилар бириктириб қўйилган корхоналарда ўқув ва ишлаб чиқариш амалиётларини ўтаб келмоқда.

Касб-ҳунар мактабларида ўқишга қабул қилинган ўқувчиларнинг аксарият қисми ижтимоий ҳимояга муҳтож оила фарзандлари бўлганлигини инобатга олган ҳолда, ўқувчилар учун корхона ва ташкilotлар томонидан пластик карточкалар очиб берилган бўлиб, ушбу карточкаларга мунтазам равишда ўқувчининг бажарган иши, қилган меҳнати эвазига пул тўловлари тушиб турибди. Бу ўз-ўзидан “Темир дафтар”га киритилган ўсиб келаётган ёш авлодни камбағалликдан қутқариш ҳамда ўрганаётган касбига нисбатан муҳаббат, қизиқиш уйғотиш, тажриба орттириш, профессионал мутахассис бўлишга хизмат қилади десам, муболаға бўлмас.

ДУАЛ ТАЪЛИМИ ВА УНИ ТАКОМИЛЛАШТИРИШНИНГ ҲУҚУҚИЙ АСОСЛАРИ

***Т.Чориев- Ўзбекистон Республикаси Олий Мажлиси Қонунчилик
палатаси депутати, филология фанлари номзоди, профессор***

Мамлакатимизда ҳуқуқий демократик давлат қуриш ва фуқаролик жамияти асосларини ривожлантириш каби таълим соҳасида, айниқса профессиоанал муассасаларида дуал таълим ислоҳотлари изчил амалга ошириб келинмоқда. Ислоҳотлар натижаси ўлароқ, сўнгги уч йилда фаолияти тугатилган 340 та касб-ҳунар коллежлари негизида бошланғич профессионал

таълим босқичида кадрлар тайёрлайдиган таълим муассасалари, яъни касб-ҳунар мактаблари ташкил этилди (Қаранг: Ўзбекистон Республикаси Президентининг 2019 йил 6 сентябрдаги ПФ-5812-сон Фармони 1-илоvasи). Бугунги кунда кадрларга бўлган эҳтиёж туфайли профессиоанал муассасалар сони кунсайин ошиб бормокда.

Таълим соҳасида давлат сиёсатини амалга ошириш, таълим тизимини ислох қилишнинг таянч воситаси – таълимга оид меъёрий-ҳуқуқий ҳужжатлар бўлиб, уни қўллаш, амалиётга тадбиқ қилиш муҳим ҳисобланади. Таълим тизимидаги қонунчиликнинг ҳолати, бошқа соҳаларда бўлгани каби янги қонунлар қабул қилинаётганлиги ва уларнинг амал қилаётганлигидан гувоҳлик беради. Ушбу қонунлар йиғиндиси қонунчиликнинг янги тармоғи – таълим қонунчилигини ташкил этмокда. Давлатимизнинг таълим соҳасидаги амалий фаолияти унинг кўп қиррали фаолиятида муҳим ва мустақил функция сифатида намоён бўлмокда. Таълимга оид меъёрий-ҳуқуқий ҳужжатлар фуқаронинг таълим олишга оид конституциявий ҳуқуқини таъминлаш, таълим тизимини ҳуқуқий тартибга солиш, молиявий ва моддий-техник таъминлаш, таълим ва кадрлар тайёрлашнинг узлуксиз тизимини ривожлантиришга ёрдам беради.

Янгича ёндашув, янгича фаолият турларини ифодаловчи профессиоанал муассасалардаги дуал таълими, биринчи навбатда ҳуқуқий асосларини белгилаш, иккинчидан, илғор хорижий тажрибаларни ўрганишни тақозо этади. Шунга кўра, 2019 йил 6 сентябрь Ўзбекистон Республикаси Президентининг “Профессиоанал таълим тизимини янада такомиллаштиришга доир қўшимча чора-тадбирлар тўғрисида”ги 5812-сон Фармони, 2021 йил 29 март Вазирлар Маҳкамасининг “Профессиоанал таълим тизимида дуал таълимни ташкил этиш чора-тадбирлари ҳақида”ги 163-сон қарори ҳамда ушбу қарорнинг иловаси сифатида ҳавола этилган, яъни “Профессиоанал таълим тизимида дуал таълимни ташкил этиш тартиби тўғрисида”ги Низоми қабул қилинди. Шунингдек, 2020 йил 23 сентябрь Ўзбекистон Республикаси Президентининг 637-сон қарори билан тасдиқланган Ўзбекистон Республикасининг “Таълим тўғрисида”ги Қонунда профессиоанал муассасасининг дуал таълимига тегишли модда ва нормалар жорий этиш орқали кўзланган мақсадлар ўз ифодасини топган.

Ўзбекистон Республикаси Президентининг 2019 йил 6 сентябрдаги “Профессиоанал таълим тизимини янада такомиллаштиришга доир қўшимча чора-тадбирлар тўғрисида” 5812-сон Фармони қабул қилиниши профессиоанал таълим тизимини илғор хорижий тажрибалар асосида такомиллаштириш, бошланғич, ўрта ва ўрта махсус профессиоанал таълим босқичларини жорий қилиш орқали меҳнат бозори учун малакали ва рақобатбардош кадрлар тайёрлаш ҳамда мазкур жараёнга иш берувчиларни кенг жалб қилишга қаратилганлиги ҳам бу соҳадаги ишларни жадаллаштиришга асос бўлиб хизмат қилади.

Ҳар бир янги фаолиятни амалиётга жорий этиш, биринчидан, ички ва ташқи имкониятлар, иккинчидан, мавжуд шарт-шароитлар, учунчидан, хорижий мамлакатларнинг илғор тажрибасини ўрганишни талаб этади. Профессиоанал муассасаларда дуал таълимни тадбиқ этиш учун бир қатор хорижий

мамлакатлар, жумладан, Австрия, Болгария, Германия, Буюк Британия, Корея Республикаси, Филандия, Саудия Арабистони, Франция, АҚШ, Канаданинг илғор тажрибалари ўрганилган. Ўрганишлар жараёнида, мутахассислар томонидан Германия, Буюк Британияда бошланғич профессионал таълим дастурлари 9-10-синф битирувчиларига, Корея Республикаси, Фландия, Саудия Арабистонида 9-синф битирувчилари, шунингдек, Буюк Британия, Корея Республикаси, Саудия Арабистонда ўқувчилар 9-синф битирганидан сўнг ўз хоҳишига кўра академик таълимни ёки профессионал таълимни танлаш ҳуқуқига эга эканликлари эслатилган.

Бугунги кунда, айниқса меҳнат бозори талабларига мос кадрларни тайёрлашда таълим жараёнини бевосита амалиёт билан уйғунлаштирилган, иш берувчиларнинг эҳтиёжларини қондиришда энг самарали усуллардан бири бўлган профессионал муассасалардаги дуал таълими бошқа таълим турларига нисбатан афзаллик касб этмоқда. Дунёнинг кўплаб мамалактларида Германиянинг “дуал таълими” модели тажрибасидан фойдаланиб келинмоқда. Германияда жорий этилган “дуал таълим” модели бўйича ўқувчи ўқишга киришдан олдин иш беручи билан шартнома тузади. Шартномага мувофиқ ўқувчи ҳафтада 2 кун таълим муассасида ўқийди 3 кун корхонада ишлайди. Ишлаган даври учун унга иш ҳақи тўланади. Ўқиш тугаганидан сўнг ўқувчи ўз хоҳишига кўра ишни ўша корхонада, агар хоҳламаса бевосита бошқа бир корхонада давом эттириши мумкин.

Ўзбекистон Республикаси Президентининг “Профессионал таълим тизимини янада такомиллаштиришга доир кўшимча чора-тадбирлар тўғрисида”ги 5812-сон Фармонида мувофиқ, Ўзбекистонда шаклан ва мазмунан мутлақо янги, узлуксиз профессионал таълим тизими барпо этилиши, мақсад ва вазифаларидан келиб чиқиб 3 та тоифадаги таълим муассасалари тармоғи фаолият кўрсатиши белгиланган. Шунингдек, “Профессионал таълим тизимида дуал таълимни ташкил этиш тартиби тўғрисида”ги Низомда профессионал таълимнинг умумий қоидалари, дуал таълимнинг ташкил этиш босқичлари, ташкилот, профессионал таълим муассасаси ва ўқувчиларнинг вазифалари, ҳуқуқлари, мажбуриятлари ўз ифодасини топганлиги билан аҳамиятлидир. Шунингдек, Ўзбекистон Республикасининг “Таълим тўғрисида”ги Қонуннинг “Профессионал таълим” деб номланган 10-моддасида тегишли нормалар акс эттирилганлиги ушбу соҳадаги ҳуқуқий асосларини белгилаб берувчи таянч ҳужжатдир.

Таълим соҳасидаги муносабатларни тартибга солувчи Ўзбекистон Республикасининг “Таълим тўғрисида”ги Қонунининг ўзига хос хусусиятлари таълим соҳасига бир қатор янгиликлар киритилганлигида намоён бўлади. Хусусан, профессионал таълимни алоҳида модда ва нормалар билан ёритилганлиги жаҳон бозорида ўрта бўғин кадрларга бўлган эҳтиёж доимий мавжудлигидан келиб чиқиб, Ўзбекистон шароитида ҳам ўрта бўғин кадрларини тайёрлашда долзарб масала бўлишини кўрсатмоқда. Профессионал таълим

эгалланадиган касб ва мутахассислик бўйича бошланғич, ўрта, ўрта махсус профессионал таълим даражаларини ўз ичига олади.

Бошланғич профессионал таълим касб-хунар мактабларида IX синф битирувчилари негизида бепул асосда кундузги таълим шакли бўйича умумтаълим фанларининг ва мутахассислик фанларининг икки йиллик интегратсиялашган дастурлари асосида амалга оширилади. Ўрта профессионал таълим коллежларда давлат буюртмаси ёки тўлов-шартнома асосида касблар ҳамда мутахассисликларнинг мураккаблигидан келиб чиққан ҳолда, давомийлиги икки йилгача бўлган кундузги, кечки ва сиртқи таълим шакллари бўйича умумий ўрта, ўрта махсус таълим ҳамда бошланғич профессионал таълим негизида амалга оширилади. Ўрта махсус профессионал таълим техникумларда умумий ўрта, ўрта махсус, бошланғич профессионал ва ўрта профессионал таълим негизида давлат буюртмаси ёки тўлов-шартнома асосида касблар ҳамда мутахассисликларнинг мураккаблигидан келиб чиққан ҳолда, давомийлиги камида икки йил бўлган кундузги, кечки ва сиртқи таълим шакллари бўйича амалга оширилади. Профессионал таълим даражаларини белгиловчи ҳамда дуал таълими, дуал таълими дастури ўзбек адабий тилшуносликда янги пайдо бўлган сўзлар (неологизм) сирасига киради.

“Дуал” атамасининг этимологияси инглиз тилига бориб тақалади. Мазкур сўз ўзбек тилининг лексик қатламида ўзлашма сўз сифатида ўрин олган. Бугунги кунда “дуал” сўзи профессионал соҳасида, айниқса таълим, касб-хунар ўрганиш жараёнида кенг қўлланилмоқда. **Дуал таълими – бу таълимни ўз йўналишига мос ташкилотда меҳнат қилиш билан бирга олиб боровчи тизимдир. Шунингдек, дуал таълими – таълим дастурининг назарий, ўқув-амалий қисми профессионал таълим муассасасида, малака ҳамда компетенцияларни шакллантириш бўйича ишлаб чиқариш билан боғлиқ амалий қисм корхона (ташкilot)да ташкил этиладиган ўқитиш туридир. Дуал таълим дастури эса профессионал таълим муассаси ва ташкилотда таълим олувчининг муайян касб ёки мутахассислик бўйича касбий фаолиятини ва меҳнат вазифаларини бажаришига қаратилган давлат таълим стандарти, ўқув режаси, ўқув дастури (модул)лари, ўқув ва ишлаб чиқариш амалиёти дастурларидан иборат ҳужжатдир.**

Ўзбекистон Республикаси Вазирлар Маҳкамасининг “Профессионал таълим тизимида дуал таълимни ташкил этиш чора-тадбирлари ҳақида”ги 163-сон қарорига мувофиқ, 2021/2022 ўқув йилидан профессионал таълим тизимида дуал таълим ташкил этилади. Дуал таълимни ташкил этиш учун ҳокимликлар ва манфаатдор вазирликлар томонидан ўрта бўғин кадрларига бўлган эҳтиёж аниқланади ва таклиф тайёрланади. Олий ва ўрта махсус таълим вазирлиги ҳар йили 1 июлгача дуал таълим бўйича кадрлар тайёрланадиган таълим муассасаларини белгилайди. Танланган таълим муассасалари белгиланган квоталар бўйича ўқувчиларни қабул қилади. Таълим муассасалари кадрларга эҳтиёжи бўлган ташкилотлар билан шартнома тузади. Шартнома ташкилот ва ўқувчи ўртасида ҳам

тузилади. Бунда ўқувчи учун ташкилотда муайян иш ўрни ажратилади. Ўқувчилар бир ҳафтада камида икки кун таълим олади қолган кунлар ишлайди. Ўқувчига ишлаган кунлари учун ҳақ тўланади.

Дуал таълимни такомиллаштириш ва методик таъминотини мустаҳкамлаш юзасидан илғор тажрибаларни тизимли ўрганиш ишлари давом эттирилади. Ўқитиш давомийлиги, назарий ва амалий таълим муддатлари ҳамда яқуний давлат аттестацияси ташкилот ва профессионал таълим муассаси томонидан тасдиқланадиган ўқув режаси ва ўқув жараёни графиги асосида белгиланади. Ташкилотнинг тегишли буйруғи асосида дуал таълими бўйича ўқувчи (лар)га ташкилотнинг тажрибали ходимларидан устоз бириктирилади. Устозга ташкилот томонидан белгиланган тартибда меҳнатга ҳақ тўлаш тартиби жорий этилади. Ўқувчига дуал таълим жараёнида ташкилотдаги меҳнат фаолияти учун ташкилот томонидан қонун ҳужжатларига мувофиқ иш ҳақи тўланади.

Ўзбекистон Республикаси Президентининг 2020 йил 6 ноябрдаги “Ўзбекистоннинг янги тараққиёт даврида таълим-тарбия ва илм-фан соҳаларини ривожлантириш чора-тадбирлари тўғрисида” 6108-сон Фармонида ҳам 2021/2022 ўқув йилидан бошлаб амалиётга йўналтирилган таълим дастурларини жорий этиш мақсадида профессионал таълим муассасаларида дуал таълим тизими жорий этилиши, дуал таълим тизими асосида ишлаб чиқариш амалиётини ўтаётган ўқувчиларга иш берувчи билан тузилган муддатли меҳнат шартномасига мувофиқ иш ҳақи тўланиши, профессионал таълим муассасаларида ўқувчиларнинг касбий малакасини “WorldSkills” стандартлари асосида баҳолаш тартиби босқичма-босқич жорий қилиниши ва ишчи касблар бўйича “WorldSkills Uzbekistan” мусобақалари ўтказилиши каби вазифалар белгиланган.

Хулоса қилиб айтганда, Ўзбекистонда профессионал таълим тизимида дуал таълимни ташкил этиш қонунчилик нуқтаи назардан мустаҳкамланган. Шунингдек, дуал таълимни ташкил қилиш бўйича амалий ишлар бошланган. Иқтисодиётини ривожлантириш, йирик ва кичик бизнес субъектларида аҳоли, айниқса ёшлар ва хотин-қизларнинг бандлигини таъминлаш, камбағалликни қисқартириш соҳасида амалий ишлар жорий этилган. Касб-ҳунар мактаблари, коллежлар ва техникумлар таълим олувчиларнинг ўзи танлаган касбга ва мутахассисликка эга бўлишини таъминлашга эътибор қаратилган. Фуқаролар шартнома асосида иккинчи ва ундан кейинги профессионал таълимни олиш ҳуқуқига эга бўлиш учун кенг имкониятлар яратилган. Буларнинг барчаси таълим тизимини кадрларга бўлган эҳтиёж талаблари билан уйғунлаштиришга ва уни такомиллаштиришга ҳамда Янги Ўзбекистоннинг Учунчи Ренессанс пойдеворини қуришда бевосита хизмат қилади.

ИЛМИЙЛИККА АСОСЛАНГАН ДУАЛ ТАЪЛИМ

Б.Х.Маҳмудов - Пешку туман 2-сон касб-хунар мактаби директори

Ўзбекистон Республикаси Президентининг 2019 йил сентябрдаги Преффессионал таълим тизимини янада такомиллаштиришга доир кўшимча чора-

тдбир тўғрисидаги ПФ-5812 сон фармонига асосан 2020/2021 ўқув йилидан бошлаб Префессионал таълим босқичида кадрлар тайёрлайдиган касб-хунар мактаблари ташкил этилди шулар орасида Пешкў туман 2-сон касб-хунар мактаби ҳам фаолиятни бошлади.

Касб-хунар мактабида авваламбор туманни ижтимоий иқтисодий ривожлантириш дастуридан келиб чиқиб ҳамкор иш берувчи ташкилотларни талаб таклифларини олиб ўқувчиларни қизиқиш хохишларини инобатга олиб 5та йўналишда 195 нафар ўқувчи қабул қилинди ва префессионал мураббийларни жалб қилиб дуал таълим асосида 4 кун касб-хунар мактабда назарий ва 2 кун амалий билимларни бериб жуда катта ижобий натижаларга эришилади. Ўқувчилар ўзининг назарий билимини амалга бажариб етук Префессионал касбни эгаси бўлиш учун интиломқдалар, буни исботи натижасида иш берувчи ташкилотлар, ўқувчиларга берган баҳосидан ва келгуси йилда талаб ва таклифнинг оширилишидан яқол мисол бўлади. Республикамизда юксак билимга, малакага эга бўлган кичик мутахассисларни тайёрлашда миллий таълим тарбия тизимини такомиллаштириш, унинг миллий заминини мустаҳкамлаш замон талаблари билан уйғунлаштириш асосида, жаҳон андозалари даражасига чиқариш мақсадида катта аҳамиятга эга бўлган назарий амалий ишларни амалга ошириш мақсадида, ҳозирги пайтда таълим тизимини такомиллаштириш орқали ҳар томонлама етук баркамол мустақил фикирлашга қодир иродали фидойи ва ташаббускор кадрларни тасёрлашга катта этибор берилмоқда.

Кадрлар тасёрлаш ва сифатини оширишда ўқитувчи шахси асосий ўрин эгалайди. Замон талаблари даражасида префессионал кадрлар тайёрлашда ўқитувчининг билими касбий маҳорати янги педагогик технологиялар билан дарс бериш ва ўқувчиларга назарий билим ва асосий кўникмаларни ҳосил қила олишга боғлиқдир.

Шуни инобатга олиб касб-хунар мактабимиз янги лойиҳа устида иш олиб бормоқда. Соҳанинг етук олимлари, префессионал таълим устаси ва иш берувчи ташкилот ходимлари ёки мутахассислари ҳамкорлигида ишлаш муҳим аҳамиятга эгадир.

Бунда олимлар томонидан фандаги янгиликлар илғор таржибаларни фанга олиб кириши префессинал таълими ўқитувчиларини шунга ундаш ва илмий ишларни давом этириш, ўқувчилар билимини янги фан технологиялари бойитишни, ишлаб чиқаришда янги инноватцион технологияларни жорий этишдан иборат.

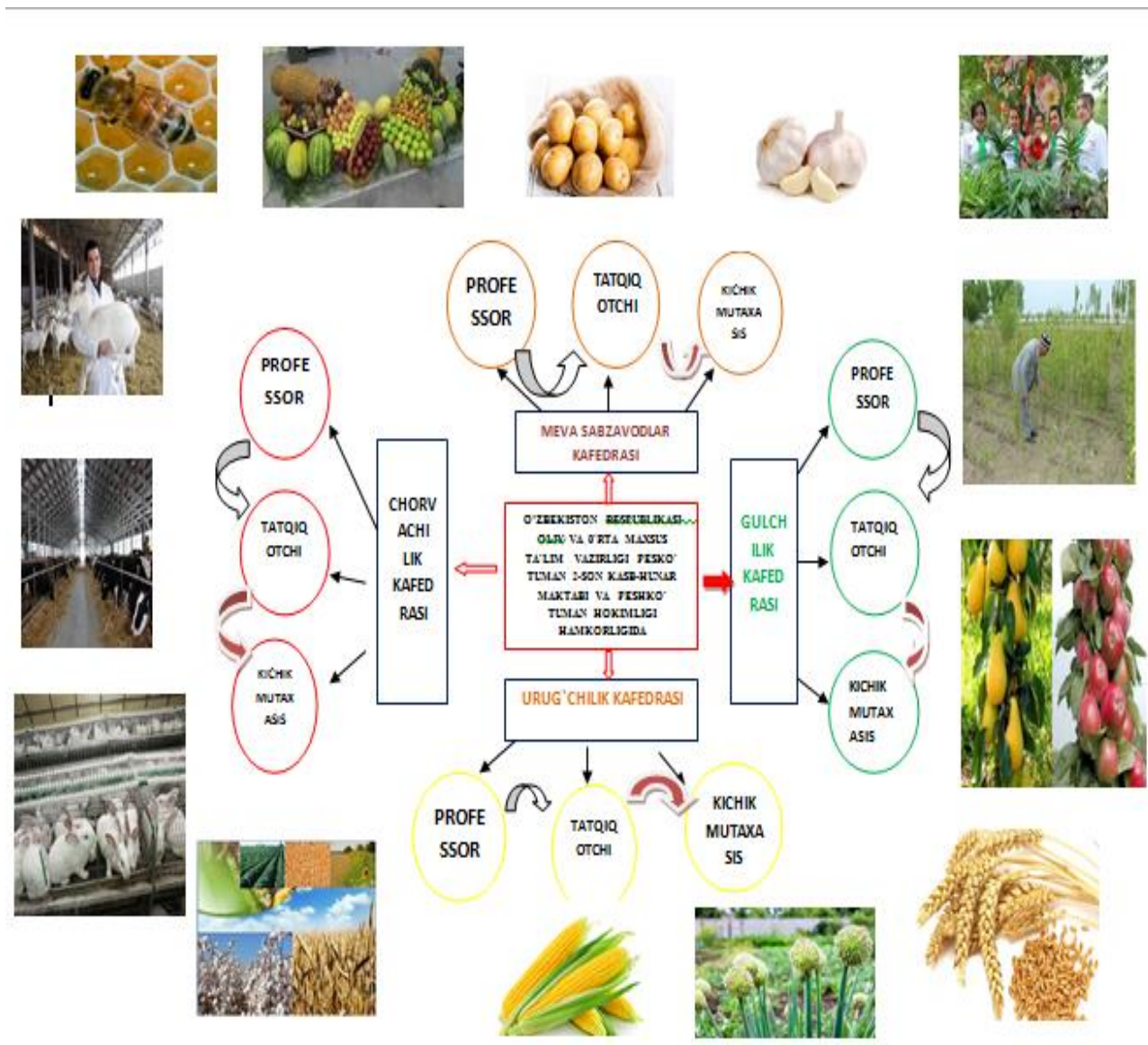

ДУАЛ ТАЪЛИМНИ ТАКОМИЛЛАШТИРИШДА МАЛАКА ОШИРИШ ВА ҚАЙТА ТАЙЁРЛАШНИНГ ЎРНИ

*Валиев М.Ш. Ўзбекистон Республикаси Олий Мажлиси Қонунчилик
палатаси депутаты*

*Махкамов А.Х. "Ozbekiston temir yo'llari" АЖ, Кадрлар малакасини ошириш,
тайёрлаш ва қайта тайёрлаш йўл маркази бошлиғи*

Маълумки, дуал касб-хунар таълими тизими жаҳон миқёсида эътироф этилган бўлиб, у таълим муассасасида назарий ўрганишни ва ишлаб чиқариш корхонасида ишлаб чиқаришни ўрганишни бирлаштирадиган энг кенг тарқалган ва тан олинган кадрлар тайёрлаш шаклидир. Дуал таълим тизимидан

фойдаланиш тажрибаси анъанавий тизимга нисбатан ушбу тизимнинг қуйидаги афзалликларини кўрсатди:

- Дуал мутахассислар тайёрлаш тизими анъанавий таълим шакллари ва усулларининг камчиликларини бартараф этади, яъни назария ва амалиёт ўртасидаги фарқни бартараф этади;

- Дуал таълим тизимининг механизмида мутахассисининг шахсиятига таъсир қилиш, келажакдаги ходимнинг янги психологиясини яратиш;

- Ходимларни ўқитишнинг дуал тизими ишда билим олиш ва малакага эга бўлиш учун юқори мотивация яратади, чунки уларнинг билим сифати иш жойларида ўз вазифаларини бажариш билан бевосита боғлиқдир;

- Тегишли муассасалар раҳбарларининг ўз ходимларини амалий ўқитишга бўлган қизиқиши;

- Мижоз билан яқиндан ишлайдиган таълим муассасаси таълим жараёнида келажакдаги мутахассисларга қўйиладиган талабларни ҳисобга олади.

Дуал таълим тизимини қўллаш профессионал мутахассисларни тайёрлашнинг энг самарали шаклларида биридир. Бундан таълим тизимини малака ошириш жараёнида қўлланиши мутахассисларни назарияни фақат бир қисмини ўзлаштириш, амалиётни эса мутахассис фаолият юритадиган корхонада ташкил этилиши зарур.

ОЛИЙ ЎҚУВ ЮРТЛАРИДА ФИЗИКА ВА БОШҚА ТАБИЙ ФАНЛАРНИ ЎҚИТИШДА ЯНГИ БИЛИМЛАРДАН ФОЙДАЛАНИШ МУАММОЛАРИ

*К.Муқимов - Ўзбекистон фанлар академияси академиги,
Д.Номозова, М.Салимова - Мирзо Улуғбек номидаги
Ўзбекистон Миллий университети*

Мамлакатнинг юқори рейтинги унинг иқтисодиёти ва молиявий тизимининг энг янги технологияларни юқори тезликда ва оммавий масштабда тадбиқ қила олиш имконияти орқали аниқланади. Ўз навбатида Олий ўқув юртларининг рейтинги эса, янги таълим дастурлари ва илмий-текшириш лойиҳаларини амалга ошириш тезлигига боғлиқ. Экспертларнинг фикрига кўра, 1900 йилга қадар инсоният тўплаган билим ҳар 100 йилда икки баробар ошган. 1945 йилдан бошлаб, билимларнинг икки баробар ошиши ҳар 25 йилда амалга ошган. Ҳозирги кунда турли соҳалардаги билимларнинг ошиш даражаси ҳар хил бўлишига қарамадан, инсоният билими ўртача 13 ойда икки марта ошмоқда. Олий ўқув юртларини муваффақиятли тугатган мутахассисларнинг олган билимлари 5-6 йил ўтмасдан эскириб қолмоқда.

Бундай истиқбол университетлардан жадаллик билан янги таълим ва илмий-текшириш стратегиясини ишлаб чиқиш ва амалга оширишни талаб қилади. Афсуски, Олий ўқув юртларида табиий фанлар бўйича янги билимларни ўзида мужассамлаштирган ўқув қўлланма ва ўқув дарсликлари мавжуд эмас десак хато бўлмайди. Кўп ҳолларда талабалар 40-50 йил аввал чоп

этилган дарсликлардан фойдаланишга мажбурдирлар. Бу ҳол физика фани бўйича чоп этилган дарсликларга ҳам тааллуқли. Ҳаммамизга маълумки, 2020 йилнинг 29 декабрь куни Ўзбекистон Республикаси Президенти Шавкат Мирзиёев Олий Мажлисга Мурожаат қилди. Ушбу Мурожаатда қайд қилиндики, «Агар тарихга назар ташлайдиган бўлсак, дунёдаги деярли барча кашфиёт ва технологияларни яратишда физика фани фундаментал асос бўлганини кўрамиз. Ҳақиқатан ҳам, физика қонуниятларини чуқур эгалламасдан туриб, машинасозлик, электротехника, IT, сув ва энергияни тежайдиган технологиялар каби бугун замон талаб қилаётган соҳаларда натижага эришиб бўлмайди» [1]. Бундан ташқари Олий Мажлисга Мурожаатномада “Таълим сифатини тубдан яхшилаш мақсадида, аввало, ўқув дастурлари, ўқитувчи ва домлалар учун методик қўлланмаларни илғор халқаро мезонларга мослаштириш лозим” деб уқтирилди. Албатта, Президентимизнинг юқорида келтирилган мулоҳазалари республикамизда физика фани билан шуғулланаётган олимларимиз ҳамда таълим соҳасида фаолият кўрсатаётган профессор - ўқитувчиларга катта масъулият юклайди. Савол туғиладики, ҳозирги кунда физика фанини ўқитишда қандай янги билимларни физика фанлари дастурларига киритиш лозим. Бу савога жавоб топиш мақсадиди жаҳон иқтисодиёти ривожланишидаги технологик уклад(тарз)лар тарихига кўз ташлайлик. Технологик уклад нима? - Бирхил техник даражадаги, синхрон ривожланаётган ва бир-бирига чамбарчас боғлиқ бўлган ишлаб чиқариш технологиялари мажмуаси иқтисодий ривожланишнинг **технологик уклади (тарзи)** деб юритилади .

Биринчи технологик уклад 1780-1840 йилларни ўз ичига олиб, унинг асосий ресурси(манбаиси) сув ва пар энергияси бўлган. Бу этапда тўқимачилик ва машинасозлик саноатлари ривожланган.

Иккинчи технологик уклад 1830 йилдан 1890 йилгача давом этган. Бу этапда пар двигателлари асосида ишлаб чиқаришни механизациялаш амалга оширилган. Темир йўл транспорти ва кемачилик ривожланган.

Учинчи технологик уклад 1880 – 1940 йиллар давомида амалга ошди. Бу укладда электротехника, оғир машинасозлик ва кимё саноатлари ривожланди. Электроника, радио ва телекоммуникациялар пайдо бўлди.

Тўртинчи технологик уклад эса, 1930 - 1990 йилларда амалга ошди. Тўртинчи технологик укладда нефт ва нефт маҳсулотларига асосланган энергетиканинг янада ривожланиши рўй берди. Янги синтетик материаллар пайдо бўлди ва космосни забт этиш бошланди.

Бешинчи технологик уклад(1980 – 2020 йиллар). Бу укладда куйидаги соҳаларда катта ютуқларга эришилди: микроэлектроника, ахборот технологиялари, математик дастурий таъминот, телекоммуникациялар, ген инженерияси ва бошқалар.

Ҳозирги кунда биз иқтисодиёт ривожланишининг бешинчи ва олтинчи укладлари ўртасида турибмиз. **Олтинчи технологик уклад** ривожланган

мамлакатларда 2010 йилларда бошланган деб ҳисобланади. Экспертларнинг тахминларига кўра бу этап 2040 йилга қадар давом этади.

Биз қадам кўяётган **6 –технологик укладда** нано ва биотехнологиялар, нанобиотехнологиялар, наноэлектроника, наноэнергетика, молекуляр, тўқима(клеточная) ва ядро технологиялари, нанотиббӣёт, нанофармацевтика, тирик тўқима ва органлар инженерлиги, космик технологиялари , ахборот ва транспорт ва бошқа жуда кўп янги соҳаларда инқилобий ўзгаришлар кутилмоқда .

Шуни қайд этиш керакки, 2010 йилда энг ривожланган мамлакатларнинг 5- технологик укладининг ишлаб чиқариш кучлари улуши 60% га яқин бўлди. Бу кўрсаткич 4-уклад учун 20% , олтинчи уклад учун эса атига 5 % ни ташкил этди. Кўриниб турибтики, ҳозирги кунда ҳаётимизга кириб келаётган 6-технологик укладнинг асоси нанотехнологиялардир. Нано суффикси билан бошланадиган жуда кўп соҳалар нанотехнологиялар билан боғлиқ. Шунинг учун ҳам янги замонавий нанотехнологияларни ўзлаштириш учун нанофан фундаментал асосларини эгаллаш зарур.

NBICS(ёки, НБИК) - конвергенция деб юритиладиган гипотетик ядро 6 – технологик укладнинг асосини ташкил қилади. Бу ерда N-нанотехнологиялар, B – биотехнологиялар, I – информацион(ахборот) технологиялари, C – когнитив технологиялар, S – социал(ижтимоий) технологиялардир. NBICS-конвергенция натижасида бу технологиялар кўшилиб билимнинг ягона илмий – технологик соҳасини ташкил этади. Ҳозирги кунда NBICS – конвергенциялар ўз ривожланишининг бошланғич поғонасида бўлиб, футурологларнинг фикрича, NBICS келажакда сунъий интеллект, киборглар, олдиндан белгиланган хусусиятларга эга бўлган исталган материални яратиш имконини беради. Генларни дастурлаш имкони генетик модификациялашни юқори даражага олиб чиқади ва ҳ.з.

Ўтказилган қисқача таҳлилимиз кўрсатадики, ёшларимиз янги замонавий технологияларни ўзлаштиришга қодир бўлишлари учун 21-аср технологияларининг асоси ҳисобланган нанотехнологиялар соҳасида етарли даражада янги билимларга эга бўлишлари шарт.

Нанотехнологиялар нима? [2]. 1974 йили япониялик физик Нариро Танигучи томонидан биринчи бўлиб, илмий истеъмолга “нанотехнология” сўзи киритилди ва бир микрондан кичик ўлчамдаги объектларни ана шу ном билан аташ таклиф қилинди. “Нанотехнология” сўзи икки атама – “нано” ва “технология” сўзларидан ташкил топган. “Нано” қадимий юнончада “nannos” бўлиб, ўзбек тилида “митти”, “пакана”, деган маънони англатади. “Нано” – бирор нарсанинг миллиарддан бир қисми, деб қабул қилинган. Масалан, наносекунд (*нс*) - секунднинг миллиарддан бир қисми, деб тушунамиз. Худди шундай, бир нанометр (қисқача–*нм*) – метрнинг миллиарддан бир қисмидир (ёки, $1\text{нм} = 10^{-9}\text{м}$). Кўпчилик микрометр ёки микрон ва микроэлектроника сўзлари билан яхши таниш. Микрометр метрнинг миллиондан бир улуши бўлса (10^{-6}м), нанометр эса микрометрдан минг марта кичик катталиқдир. Нанометрни кўз олдида

келтиришимиз учун куйидаги солиштиришларни келтирамиз: ўнта водород атоми (диаметри 0,1 нм) бир чизик бўйича кетма-кет жойлаштирилса, бу масофа 1 нанометрни ташкил қилади. Кўпчилик атомларнинг диаметрлари 0,1 дан 0,3 нм оралиғида. Масалан, олтин атомининг диаметри 0,28 нм га тенг бўлса, метан (CH_4) каби кичик молекулаларнинг чизикли ўлчамлари ярим нм атрофида, ДНК (дезоксирибонуклеин кислота) спиралининг қалинлиги 2 нм, эритроцитлар диаметри 7000 нм ва одам сочининг қалинлиги 80 000 нм атрофида. Яна бир солиштириш: Агар Россия копейкаси Ер шари диаметридан қанча кичик бўлса, нанометр метрдан шўнча кичик бўлади. Нанотехнологиялар иш кўрадиган объектларнинг ўлчамлари шартли равишда, 1 дан 100 нм оралиғида деб ҳисобланади.

Энди “технология” атамасига келсак, қадимий юнончада “*tehne*” – “санъат”, “моҳирлик”; “*logos*” эса “фан” демакдир. Энциклопедик луғатлардан бирида “технология”га куйидаги таъриф берилган:

Технология – илк хомашё (ҳолати ва шакли)ни қайта ишлаш, тайёрлаш, ўзгартиш натижасида тайёр маҳсулотни олиш усуллари мажмуасидир.

Технологиялар бир-биридан илк хомашёнинг табиати билан фарқ қилади. Масалан, ахборот технологиялари ва машинасозлик технологияларининг “илк хомашёси” – ахборот ва металл конструкцияларидир. Бу “хомашёлар” орасидаги кескин фарқ, уларни қайта ишлаш ва ўзгартиш усуллари – ахборот ва машинасозлик технологияларини бир-биридан тубдан фарқ қилишига олиб келади. Технологиялар ҳақида сўз борганда “юқори технологиялар” иборасини ҳам ёддан чиқармаслигимиз керак. Бунинг моҳияти нимада? Биламизки, нисбатан яқинда пайдо бўлган, бироқ ҳозирча кенг тарқалмаган самарали технологиялар юқори технологиялар деб юритилади. Масалан, микроэлектроника соҳасида пайдо бўлган, ҳайратланарли кичик ўлчамлар (микрометр) билан боғлиқ технологиялар юқори технологиялар (“*high-tech*”) деб аталади. Бундан 30 минг йил муқаддам тошни тарашлаб текислаш ҳам ўша даврнинг юқори технологияси деб ҳисобласак тўғри бўлади.

Аслида нанотехнологияларга илмий адабиётда жуда кўп таърифлар берилган. Шунга қарамай, куйидаги таъриф билан чегараланамиз:

“Ўлчовлари 100 нм дан кичик компонентларни ўз ичига олган, тамоман янги сифатларга эга бўлган ва уларни катта масшабли, тўлақонли ишлайдиган системага айлантиришга имкон берувчи объектларни назорат остида яратиш, модификациялаш усуллари ва услублари мажмуаси **нанотехнологиялар** дейилади”.

1-100 нм ўлчовга эга бўлган нанометр диапазонида жисмларнинг янги хусусиятлари уларни ўрганишга янгича ёндошишни талаб қилади.

Келажакда наноэлектроника кремний микросхемаларини сиқиб чиқаради ва компьютерларнинг умумий кўрсаткичларини минглаб марта оширади. Арзон, енгил ва мустаҳкам наноматериаллар машинасозлик ва қурилишда ишлатиладиган металлларнинг ўрнини эгаллайди. Нанотехнологиялар ёрдамида автомобиль саноати экологик хавфсиз автомобилларни ишлаб чиқаради,

уларнинг ички ёнув двигателларидаги бензин ўрнида юқори самарали водород ёнилғиси ишлатилади. Наноматериаллар асосида тайёрланган, фойдали иш коэффциенти жуда юқори бўлган қуёш батареялари энергетикадан ёнувчи ёқилғиларни сиқиб чиқаради. Қолаверса, нанотехнологиялар халқ хўжалигининг исталган соҳасида арзон ва сифатли маҳсулотларни етказиб бериш имконини беради. Улар ёрдамида вақтни тежашимиз, кам харажат қилиб, кўп моддий бойлик ва ноз-неъматларга эга бўлишимиз мумкин. Келажакда нанотехнологиялар кўпдан-кўп касалликларни, шу жумладан бугунги кунда “давоси йўқ” деб ҳисобланган саратон (рак), СПИД, паркенсон каби касалликларни енгади ва одамзод умрини кескин узайтиради.

Қисқа қалиб айтганда, нанотехнологиялар келажакда иқтисодга, турмуш тарзи ва ижтимоий ҳаётга жуда катта таъсир кўрсатади.

Инсоният олдида турган бундай истиқбол дунёда нанотехнологиялар ва наноматериаллар соҳасидаги илмий-текшириш ишлари ҳажми ва натижалари тез суръатлар билан кенгайиб, ўсиб боришига омил бўлмоқда. Бу соҳада эришилган янги ютуқлар билан танишганингизда, бир-икки йил аввал хомхаёл бўлиб туюлган лойиҳалар бугун реал амалга ошаётганини билиб ҳайратланасиз. Нанотехнологиялар соҳаларидаги илмий изланишлар, эришилган ютуқлари учун берилган Нобел мукофоти совриндорларининг сони, ҳозирги кунда ўн нафардан ошди. Дунёда, айниқса ривожланган давлатларда нанотехнологиялар соҳасидаги илмий ишланмаларни саноатда татбиқ этишга доир ишлар жадал суратларда олиб борилмоқда.

Нанотехнологиялар HP, NEC ва IBM каби йирик компаниялар учун энг муҳим устувор йўналишга айланди. Бу компаниялар нанотехнологиялар соҳасида илмий изланишлар ва наноқурилмаларни ишлаб чиқаришга тадбиқ қилиш учун жуда катта миқдорда маблағ ажратишмоқда. Нанотехнологиялар ёрдамида тайёрланган маҳсулотлар дунё бозорини эгалламоқда. Экспертларнинг фикрига кўра бу маҳсулотларлар бозорининг ҳажми 10 – 15 йил давомида ҳар йили 40% га ошиб боради. Хуллас, ким нанотехнологияларга эга бўлса, у дунёга эга бўлади десак хато бўлмайди.

Жаҳон иқтисодиёти технологик укладлари тарихи ҳамда NBICS конвергенциянинг таҳлили асосида айта оламизки, ҳозирги замон табиий фанларини, биринчи навбатда физика фанини ўрганишда ва булар орқали замонавий 21-аср технологияларини ўзлаштиришда талабаларимиз нанотехнологиялар соҳасидаги билимларни эгаллашлари шарт.

Фойдаланилган адабиётлар

[1]. Ўзбекистон Республикаси Президенти Шавкат Мирзиёевнинг Олий Мажлисга Мурожаатномаси, 29.12.2020 й.

[2]. Комил Муқимов. Митти бунёдкорлар ёхуд нанотехнологиялар нима? ” Камалак” нашриёти, Тошкент-2017

[3]. Schummer J. From Nano-Convergence to NBIC-Convergence: “The best way to predict the future is to create it” // *Governing Future Technologies*. — Springer Netherlands, 2009. — P. 57—71.).

ПРОФИЛАКТИКА АДДИКТИВНОГО ПОВЕДЕНИЯ СТАРШИХ ПОДРОСТКОВ ПОСРЕДСТВОМ ДУХОВНО-НРАВСТВЕННЫХ ЦЕННОСТЕЙ В ПРОФЕССИОНАЛЬНОМ ОБРАЗОВАНИИ

Г.Б.Худоярова, к.п.н., депутат ЗПОМ

Современные реалии предъявляют требования ко всем сферам и направлениям жизнедеятельности, в том числе к мировоззрению и социализации личности, профессиональной направленности и развитию творческого потенциала. Ситуация в корне отличается от событий прошлого века, когда духовно-нравственный багаж человека, в основе своей, формировался из произведений культуры и искусства, где чтение художественной литературы имело фундаментальную значимость.

Согласно Закону Республики Узбекистан «Об образовании», воспитание описывается как системный процесс, направленный на всестороннее развитие молодого поколения, на основе конкретного целевого и социально-исторического опыта, формирование сознания, духовно-нравственных ценностей и мировоззрения. Тем самым подчеркивается значимость духовно-нравственного воспитания.

Анализ, проведённый во многих странах, показывает, что чтение художественной и научно-публицистической литературы, за 20 лет, упало в разы, их место занял Интернет с его социальными сетями. По мнению социологов, больше всего, проводят в чатах, старшие подростки (15-19 летние), на их долю приходится около 55%, следовательно, и формирование их как личности происходит за счёт материалов, размещённых на данных платформах. К сожалению, несмотря на то, что в Интернете, есть большое количество полезных материалов образовательного характера, подросткам, нравится общаться со сверстниками или на страницах развлекательного контента. Зачастую, данное поведение становится нормой и как следствие формируется психологическая зависимость от «легкоусвояемых» сайтов. Привязанность со временем становится настолько сильной, что начинает управлять человеком, а при необходимости противодействия делает его беспомощным и безвольным.

Аддиктивное поведение является одной из форм разрушительного поведения, стремление уйти от реальности путем изменения своего психического состояния приемом некоторых веществ или постоянной фиксацией внимания на определенных предметах или (видах деятельности), сопровождающихся развитием бурных эмоций.

Иллюзия безопасности и стремление, любым путём, восстановить своё равновесие заставляет человека прибегать к различным формам зависимого (аддиктивного) поведения, искусственным путём совершается попытка изменить своё психическое состояние. Как правило, данный вид поведения, не появляется на пустом месте, и сопровождается конфликтами в семье, в учебном заведении, низкой или завышенной самооценкой, многочисленными разочарованиями, крушениями идеалов, утратой близких и др.

Подростковые аддикции проявляются как бегство в мир фантазий, обретению убежища в группах (или секты), руководимые более взрослыми и властными лидерами, или же проявляются как поклонение какому-либо кумиру: это «звёзды» шоу бизнеса, рок-группы, спортивные команды, актёры или блогеры. Со временем, происходит замена реальных жизненных ценностей и ориентиров искусственными, виртуальными. Особенно разрушительны эмоциональные отношения, где устанавливаются связи не с другими людьми, а с предметами или явлениями (особенно при химических зависимостях, азартных играх, компьютеромании, т.п.), при этом живые (настоящие) отношения теряют свою актуальность, становятся не востребуемыми, пустыми.

По мнению профессора психиатрии Ц.П.Короленко, отвлечение от сомнений и переживаний в трудных ситуациях периодически необходимо всем, но в случае аддиктивного поведения оно становится стилем жизни, когда человек оказывается в ловушке из-за постоянного ухода от реальной действительности.

Учитывая возрастные особенности подростка, и его желание быть заметным и значимым в группе (коллективе), педагогам или родителям необходимо укрепить веру подростка в себя, выработать у него чувство самоуважения, которое будет способствовать в расширении кругозора, в повышении общей культуры. Особое внимание требует вопрос, какими средствами будет формироваться духовно-нравственное воспитание. Прежде всего, это собственный пример наставника, или сценические выступления самих подростков по выдержкам из книг о великих полководцах, произведения выдающихся деятелей культуры и искусства, а могут быть и просто современники, чья жизнь и деятельность достойна уважения. Вместе с тем, очень важным аспектом является, в какой форме будет проводиться занятие. Упражнения по формированию духовно-нравственных качеств или профилактике вредных воздействий, должны проводиться в форме интерактивных тренингов, в виде деловых игр и обязательно в малых группах, с численностью не более 12-15 участников. Занятия, проводимые в больших группах, не дают должного эффекта, воспринимаются как навязчивые, и зачастую подростками игнорируются.

В профилактической работе, вся информация, должна быть правильной и соответствующей реальности. Когда информационный материал интересный и помещен в нужном месте, подростки с большим энтузиазмом захотят его прочесть. Информация, размещённая только в текстовом формате, не имеющая фото, картины, диаграммы и т.п., воспринимается пользователями сети, как скучная.

Основная цель профилактики зависимого поведения - создать в обществе такую ситуацию, при которой члены данного общества не приносят вреда себе и окружающим, и в этом главную роль играет социализация подрастающего поколения. Социализация - это усвоение правил поведения, психологических установок, социальных норм и ценностей, знаний, навыков, позволяющих ему успешно функционировать в обществе. Важным этапом для социализации

личности является старший подростковый возраст – 15-19 лет. Несмотря на то, что в профилактическую деятельность задействованы все социальные институты – школа, махалля, общественные организации, профессиональное образование и др., семья остаётся важнейшим фактором социализации подростка, так как его характер, взгляд на мир, ценности и нормы, принимаемые в качестве основных в процессе жизни, формируется именно в семье.

К сожалению, подростки, в случае возникновения любой психологической проблемы, готовы все решать сами, хотя это им и не удастся. Они не хотят посвящать в это ни родителей, ни представителей специализированных служб помощи. Поэтому очень важно организовать для них «точки» (телефон доверия, анонимная приемная, анонимный клуб, молодёжное кафе и спортивная секция и т.п.), доступных даже для неуверенных в себе подростков. Целенаправленно идти в медпункт или к психотерапевту подросток не осмелится, потому как для него очень важны конфиденциальность и место, где он может установить в процессе индивидуальной беседы, доверительный контакт.

Профессиональное образование по приобретаемой профессии и специальности, согласно статье 10, Закону Республики Узбекистан «Об образовании», включает начальное профессиональное образование, среднее профессиональное образование, среднее специальное профессиональное образование. Педагоги прилагают максимум усилий, чтобы подростки, выходя из школы, и поступая в профессиональные учебные заведения, смогли полноправно влиться в современную жизнь, занять достойное место и овладеть профессией. Следует отметить, что состояние в данной сфере требует систематического совершенствования знаний, на основе современных требований. Если раньше основой профессионального образования было накопление знаний, умений, навыков, то теперь приоритетным является принцип саморазвития. Современные подростки имеют трудности, выражающиеся в слабых социальных отношениях, неуверенности, нехватки сведений нравственного содержания, пониженной мотивации к общению, беспричинной конфликтности. К сожалению, исследования показывают, что самой большой опасностью, является то, что материальные ценности выходят на передний план, вытесняя духовно - нравственные, эстетические, представления о доброте, милосердии, великодушии, справедливости, и патриотизме. Ситуация осложняется на фоне пропаганды средствами массовой информации жестокости и насилия, рекламы алкогольной продукции и табачных изделий. Всё это искажает представления подростков о главных человеческих ценностях.

Следует отметить, что взаимоотношения со сверстниками в профессиональном образовании становятся сложнее, чем они были в школе. С одной стороны, это связано с возрастными особенностями, ведь в школу дети приходят в сравнительно раннем возрасте, когда всё воспринимается проще и играючи, следовательно, и привыкать друг к другу там легче.

Профессиональное образование приходится на старший подростковый возраст, когда наступает период юности, первый период взрослой,

самостоятельной жизни и определенный этап созревания и развития человека, лежащий между детством и взрослостью. Здесь подростки встречаются не только с незнакомыми сверстниками, педагогическим составом, но и сам учебный процесс представляется периодом сложной адаптации и социализации.

Это начало этапа, когда подростки меряют множество различных социальных ролей, где на первый план выходят романтические отношения, в которые включаются более 50% юношей и девушек. Каждый из них в группе хочет показаться взрослее, теряя непосредственный характер и детские черты, всячески показывая отношения, существующие между взрослыми людьми. Их основой становятся взаимное уважение и равноправие.

Особое место в нашем исследовании было отведено вопросам по выявлению комплекса неполноценности. По мнению известного психолога А. Адлера данная проблема возникает в детском возрасте в связи с физической и психической беспомощностью ребенка. В дальнейшем он постоянно стимулирует человека к преодолению, поскольку его жизненными целями являются стремления к интеграции и власти. При позитивной направленности чувство неполноценности приводит к различным проявлениям компенсации или гиперкомпенсации. При ее отсутствии может возникнуть заболевание нервной системы или зависимость от психоактивных веществ, компьютера, игр, и др. В таких случаях подросток начинает играть роль сильного человека, за которой скрывается зависимость от влиятельных личностей (родственников, учителей, сверстников, друзей и т.п.)

Исследования показывают, что агрессивно - вызывающее поведение подростков по отношению к взрослым усиливается. Сегодня жестокость проявляется чаще чем 20 лет назад, преступность растёт, и за последние 3 года правонарушения, совершенные лицами до 30 лет, выросли на 25 %. Одной из причин, негативно влияющих на поведение подростков, являются различные сайты в Интернете, призывающие к насилию, разврату, агрессии и жестоким играм.

В стране огромное внимание уделяется социальной реабилитации подростков, предупреждению различных форм насилия, оказанию социально-психологической помощи учащимся, склонных к суициду. Данная проблема волнует ученых всех стран, и каждое общество заинтересовано в гармоничном развитии подрастающего поколения.

В связи с обеспечением исполнения Постановления Президента №ПП-4884 от 06.11.2020 года определены основные задачи центров социально-психологической поддержки. Одной из них является охрана психологического здоровья учащейся молодежи, обеспечение ее устойчивого социального и интеллектуального развития.

Результаты наших исследований, выявляющий духовно-нравственный уровень старших подростков, позволили установить, что их представления о нормах морали в корне отличаются от их сверстников 1990 х годов. Большинство старших подростков в экспериментальной (35%) и в контрольной (38%) группах

в ситуациях, когда надо было принимать решения не могли дать ясного ответа и имели расплывчатые представления о морали. Уровень приветливости, доброжелательности и чуткости у 55% опрошенных, был ниже среднего. Шкала по определению духовно-нравственной самооценки, показала, что у 25% старших подростков низкая самооценка (они с излишней самокритичностью относились к себе, у многих наблюдался комплекс неполноценности), у 38% самооценка была завышенной (у них возникала надменность по отношению к сверстникам, многие давали неуместные комментарии по отношению к окружающим, чувствовалась косвенная агрессия), и только у 37% самооценка была правильной (они были доброжелательны ко всем (прежде всего к родителям и старшему поколению), умели осуществлять самоконтроль за своим эмоциональным состоянием в ходе общения; видели свои недостатки и умели их исправить).

Таким образом, работа по профилактике аддиктивного поведения со старшими подростками является составной частью социально-педагогического процесса, который направлен на выявление у старших подростков, имеющих различного рода отклонения в поведении; диагностику причин и условий таких отклонений в развитии и поведении; определение своеобразия формирования личности старшего подростка, особенностей его взаимодействия с окружающей средой; на разработку специальных мероприятий по предупреждению и преодолению негативных тенденций посредством духовно-нравственных ценностей.

ПРОФЕССИОНАЛ ТАЪЛИМ МУАССАСАЛАРИДА ДУАЛ ТАЪЛИМНИ ТАШКИЛ ЭТИШНИНГ ДОЛЗАРЬ МУАММОЛАРИ

***Ш.Ш. Олимов – педагогика фанлари доктори,
профессор, БухДУ***

Мамлакатимизда таълим соҳасини янада ривожлантириш, ҳар томонлама баркамол авлодни шакллантиришга бугунги кунда ҳар қачонгидан-да катта эътибор қаратилаётир. Шу маънода том маънода янгиланаётган Ўзбекистонда, яқинда қабул қилинган “Таълим тўғрисида”ги қонун таълим соҳасидаги чинакам ислохотларга пойдевор, муҳим амалий иш бўлганлигини эътироф этишимиз зарур.

Қонуннинг 17-моддасида дуал таълим тўғрисида фикр юритилиб, “Дуал таълим таълим олувчилар томонидан зарур билим, малака ва кўникмаларни олишга қаратилган бўлиб, уларнинг назарий қисми таълим ташкилоти негизида, амалий қисми эса таълим олувчининг иш жойида амалга оширилади.

Дуал таълимни ташкил этиш тартиби Ўзбекистон Республикаси Вазирлар Маҳкамаси томонидан белгиланади” [1,9], деб таъкидланган.

Ўзбекистон Республикаси Вазирлар Маҳкамасининг 2021 йил 29 мартдаги “Профессионал таълим тизимида дуал таълимни ташкил этиш чора-тадбирлари ҳақида”ги 163-сон Қарорининг қабул қилиниши Республикаимизда дуал

таълимни ташкил қилиш бўйича амалий ишлар бошланганлигидан далолат беради.

Дуал таълим - бу мутахассисларни ўқувчиларнинг таълим инфратузилмасини ва ўқув жараёнида иш берувчига жалб қилган ҳолда, ўзаро таълим доирасидаги мутахассислар тайёрлаш учун асосдир. Касбий муносабатлар тажрибаси сифатида икки томонлама таълимни тушуниш, ишлаш бўйича ишлаб чиқариш кўникмаларини ўтказиш, мавзу бўйича ўзаро муносабатларнинг умумий тамойиллари билан узвий боғлиқ ҳисобланади. Дуал таълим жараёнида ўқувчи олган назарий билимларини бир вақтнинг ўзида корхона ёки ташкилотда амалда қўллаб, мутахассислик бўйича кўникма ва малакаларини мустаҳкамлайди. Бунда талабаларда ҳақиқий, маълум бир ишлаб чиқариш жараёнини тушунишга қаратилган назарий билим ва тушунчаларни тарқалиш қобилиятини ривожлантиради. Илм жараёнида амалий фаолиятни аниқлашнинг принципи билимларнинг асосий мақсадига асосланади. Дуал таълим жараёни билим олиш кучи бўлган амалий фаолият билан билимларининг холислигини оқлайди, ҳақиқатини текшириш воситаси ҳисобланади. Бу назария билан амалиёт ўртасидаги диалектик муносабатларда ўз аксини топади.

Дуал таълим маълум бир корхона эҳтиёжларига мувофиқ маълум бир даражадаги мутахассисларни тайёрлашда ўқув ва ишлаб чиқариш соҳаларининг келишилган ўзаро таъсирини ўз ичига олган касбий тайёргарликни ташкил этишнинг инновацион шакли тушунилади. Бунда ўқув муассасаси ва ишлаб чиқариш корхоналари мақсадларининг умумийлиги ижтимоий таркибий хусусиятларга эга бўлган муайян малакаларнинг ваколатли мутахассисларини тайёрлаш жараёни интеграцияси ҳисобланади. Ушбу интеграция асослари икки томонлама тайёргарлик шароитида амалга оширилаётган мақсадлар, кадриятлар мазмуни, тадбирлар ҳамжамиятини акс эттиради. Таълим муассасаси ва корхонанинг ушбу ҳамкорлиги билан юқори сифатли ва миқдорий жиҳатдаги олий таълим тизимига ижтимоий буюртма аниқлаштирилади. Имкониятнинг услубий тамойили асосида касб-хунар таълими тизимини ўрганган олимларнинг фикрига кўра, икки томонлама таълимнинг асосий шакллари Ижтимоий шериклик институти ҳисобланади. Ҳар бир шерикнинг манфаатлари ва мажбуриятларини аниқ фарқлаш билан иш берувчига берилади. Икки томонлама ўқув машғулотлари, нафақат мутахассислар тайёрлаш натижаларига, балки ўқув жараёни ва уни ташкил этиш мазмунига ҳам қизиқадиган муайян корхоналар ўқув жараёнига жалб қилинганлигини таъминлайди. Бу дуал таълимнинг аҳамияти билан белгиланади, бу эса мутахассисни тайёрлашда бўшлиқни ва таълим соҳаларини тўлдиришга имкон беради. Назарий ва услубий, психологик ва фалсафий пойдеворни ҳисобга олган ҳолда, икки томонлама ўқитиш шароитида мутахассисларнинг касбий тайёргарлиги кўриб чиқилади. Унда тўрт асосий компонентга эътиборни қаратиш мақсадга мувофиқдир:

1. Мотивацион (муваффақиятга эришиш; ўқишни ўрганишнинг мотивацияси; касбни қондириш даражаси, илмий фаолиятга рационализаторлик таклифлари орқали қизиқтириш).

2. Ташкилий ва бошқарув компоненти (етақчилик салоҳиятининг намоён бўлиши; коммуникатив фазилатлар; ташкилий хусусиятлар).

3. Когнитив (профессионал фаолиятда билимларни ўзлаштириши; билим олишда мустақиллик бериш).

4. Илмий компонент (илмий мақсадларда иштирок этиш даражаси; корхона муаммоларини ҳал қилиш бўйича амалий инновацион лойиҳалари йўналиши).

Етук мутахассислар тайёрлаш муаммосини таҳлил қилиш кенг қамровли жараён сифатида, давлат ва жамият эҳтиёжларини ўрганишга имкон беради. Ушбу таҳлилнинг асосий вазифалари қуйидагиларни англатади:

- ишлаб чиқариш бўйича мутахассисларни тайёрлаш ва муаммони ҳал этиш учун олинган натижалардан фойдаланиш имкониятларини баҳолаш;

- тармоқлар бўйича мутахассисларни тайёрлашда икки томонлама ички ва халқаро тажрибани таҳлил қилиш;

- икки томонлама соҳа учун мутахассисларни тайёрлаш учун самарали технологияларни яратиш зарурлигини асослаш.

Ўзбекистон Республикаси Вазирлар Маҳкамасининг 2021 йил 29 мартдаги “Профессионал таълим тизимида дуал таълимни ташкил этиш чора-тадбирлари ҳақида” ги 163-сон Қарорига асосан “Профессионал таълим тизимида дуал таълимни ташкил этиш тартиби тўғрисида Низом” ишлаб чиқилиб, ушбу Низомга асосан 2021/2022 ўқув йилидан профессионал таълим тизимида дуал таълим ташкил этилади. Дуал таълим – бу таълимни ўз йўналишига мос ташкилотда меҳнат қилиш билан бирга олиб борувчи тизимдир. Дуал таълимни ташкил этиш учун ҳокимликлар ва манфаатдор вазирликлар томонидан ўрта бўғин кадрларига бўлган эҳтиёж аниқланади ва таклиф тайёрланади. Олий ва ўрта махсус таълим вазирлиги ҳар йили 1 июлгача дуал таълим бўйича кадрлар тайёрланадиган таълим муассасаларини белгилайди. Танланган таълим муассасалари белгиланган квоталар бўйича ўқувчиларни қабул қилади. Таълим муассасалари кадрларга эҳтиёжи бўлган ташкилотлар билан шартнома тузади. Шартнома ташкилот ва ўқувчи ўртасида ҳам тузилади. Бунда ўқувчи учун ташкилотда муайян иш ўрни ажратилади. Ўқувчилар бир ҳафтада камида икки кун таълим олади қолган кунлар ишлайди. Ўқувчига ишлаган кунлари учун ҳақ тўланади.

Шундай қилиб, дуал таълимнинг асосий тушунчаларини аниқлаш орқали мутахассислар бўйича икки томонлама тайёргарлик контекстида ўқитишнинг мазмунини очишга ҳаракат қилдик. Дуал таълим нуқтаи назаридан мутахассисларнинг касбий тайёргарлигини таъминлаш мураккаб жараён бўлиб, унинг самарадорлигини ошириш мақсадида назарий тадқиқотларни тизимли таҳлил қилиш мақсадга мувофиқдир.

Фойдаланилган адабиётлар:

1. Ўзбекистон Республикасининг “Таълим тўғрисида”ги Қонуни. ЎРҚ-637-сон. 23.09.2020. – Т.: 2020. – 75 б. //https://lex.uz/docs/5013007

2. Ўзбекистон Республикаси Вазирлар Маҳкамасининг 2021 йил, 29 мартдаги “Профессионал таълим тизимида дуал таълимни ташкил этиш чора-тадбирлари ҳақида”ги 163-сон қарори. //https://lex.uz

ПРОФЕССИОНАЛ ТАЪЛИМ МУАССАСАЛАРИДА ДУАЛ ТАЪЛИМНИ ТАШКИЛ ЭТИШ

*Ҳ.Х.Ҳакимжонов, Педагогик инновациялар институти,
“Таълимда бошқарув” кафедраси катта ўқитувчиси*

Аннотация. В статье рассматриваются преимущества дуальной системы обучения перед традиционной. Рассматриваются преимущества для участников дуального обучения (предприятий, системы профессионального образования, государства). В заключении сделан вывод о практической составляющей дуальной формы обучения.

Ключевые слова: Дуальная система, традиционная система, параллельное обучение, принцип взаимосвязи, теория, практика

Аннотация. Мақолада дуал таълим тизимининг анъанавий таълимдан устунликлари таҳлил қилинган. Дуал таълим иштирокчилари учун афзалликлар (корхоналар, профессионал таълими тизими, давлат) келтириб ўтилган. Хулоса ўрнида, таълимнинг дуал шаклининг амалий таркибий қисми ҳақида хулоса чиқарилади.

Ключевые слова: Дуальная таълим тизими, анъанавий таълим, ўзаро алоқа тамойили, назария, амалиёт.

Ҳозирги кунда Дуал таълим тизими 60 мамлакат, жумладан, Германия, Австрия, Сербия, Словения, Македония, Черногория, Швейцария, Нидерландия, Дания, Франция ва айрим Осиё давлатларида асосий ўқитиш тизими ҳисобланади [3].

Ўқитишнинг дуал тизими — таълимнинг назарий қисми таълим муассасасида ва амалий қисми иш жойларида ташкил этиладиган ўқитиш тури [1].

Дуал тизимининг назарий қисми Профессионал таълим муассасалари негизида амалга оширилади [2].

Дуал таълимни ташкил этишдан мақсад – Ўзбекистон иқтисодиётини ривожлантириш, йирик ва кичик бизнес субъектларида аҳоли, айниқса ёшлар ва хотин-қизларнинг бандлигини таъминлаш ҳамда камбағалликни қисқартириш учун меҳнат фаолияти билан таълимни уйғунлашган ҳолда ташкил этиш орқали малакали кадрлар тайёрлаш ҳисобланади.

Ўқитишнинг дуал тизими, ўз моҳиятига кўра, таълим муассасасида ва иш жойида параллел ўқитиш демакдир. Ўқитиш назария билан амалиёт ўртасидаги интеграция тамойилига асосланади. Унга кўра назарий дарслар таълим муассасасида ва амалий машғулотлар ташкилот ёки корхоналарда ташкил этилади. Ўқиш даврлари амалиёт билан уғунликда олиб борилади.

Бу даврлар таълим оловчининг эгаллаётган касб ёки мутахассисликнинг ўзига хос хусусиятларини ва у ишлаётган корхонанинг (ташкilot) имкониятларини ҳисобга олган ҳолда турли муддатларда амалга оширилиши мумкин ва амалиёт даври камида 50% ни ташкил этиши керак. Профессional кадрни тайёрлашга бундай ёндашув анъанавий таълим шаклига нисбатан аниқ афзалликларга эга.

Афзалликлари:

Профессional таълим тизими учун – назарияни бевосита амалиёт билан боғлаш, битирувчиларни иш билан таъминлаш, таълим муассасаси салоҳиятининг ошиши, ўқитиш сифатини ошириш, педагог кадрларнинг стажировка ўташ имкониятлари, ижтимоий шериклик, замонавий ускуналар билан жиҳозланган иш жойлари.

Давлат ва жамият учун - ўқитиш харажатларини камайтириш; кадрлар тақчиллиги муаммосини ҳал этиш; давлат бюджетини тежаш, ижтимоийлаштириш; маблағлардан мақсадли фойдаланиш; инновация жараёнларини жадаллаштириш.

Жумладан, дуал таълимни жорий этиш орқали ўқув, ишлаб чиқариш эҳтиёжларига имкон қадар яқинлашиш, бандлик билан даражада таъминлаш, таълим дастурлари хилма-хиллигига эришиш, таълим оловчини ҳар томонлама профессионал ривожлантириш, бизнесни рағбатлантириш ва профессионал таълимга инвестиция киритиш имкони яратилади. Бундан ташқари:

- битирувчиларнинг касбий компетенцияларини ривожлантириш;
- фаол ҳаётий позицияни шакллантириш;
- унумли меҳнат қилишга қодир масъулиятли шахс бўлиш.
- битирувчилар бандлигининг юқори фоизи;
- билим олишга юқори ундаган;
- "амалиётдан назарияга" тамойили, талаба ишлаб чиқариш вазиятлари билан кўпроқ ишлайди;
- иш берувчиларнинг ўзлари томонидан ўқитиш сифатини баҳолаш;
- ўқитувчиларнинг ишлаб чиқаришдаги барча янгиликларни билиши;
- бюджет юқини камайтириш.

Энди анъанавий таълим ва дуал таълимнинг фарқли жиҳаларини кўриб чиқамиз.

Анъанавий таълимнинг асосий муаммоси битирувчиларнинг рақобатбардош эмаслиги, таълим натижалари ва иш берувчилар талаблари ўртасидаги тафовутнинг мавжудлиги;

Битирувчиларнинг иш билан таъминланганида қийинчиликларга дуч келиши. Бизнинг фикримизча буларни бартараф этиш учун касбий фаолиятнинг функционал таҳлилини амалга ошириш зарур.

Дуал таълим тизими барча томонлар — корхоналар, ходимлар ва давлат манфаатларига жавоб беради. Компания учун кадрларни айнан ўзлари учун "буюртма асосидаги" ларини тайёрлаш, уларнинг барча талабларига максимал

даражада мослигини таъминлаш, ходимларни тайёрлаш ва танлаш, уларни қайта тайёрлаш ва мослаштириш харажатларини тежаш имкониятидир.

Бундан ташқари, энг яхши талабаларни танлаш, чунки ўқув йиллари мобайнида уларнинг барча кучли ва заиф томонлари аниқ бўлади. Ёшлар учун, дуал таълим эрта мустақилликка эришиш ва катталар ҳаётига янада осон мослаштириш учун катта имкониятдир.

Дуал тизими ўз фаолиятини бошқариш учун ажойиб имкониятлар беради. Унинг доирасида ўқитиш даражаси доимий равишда ошиб боради. Ҳеч бир касб-хунар таълими ишлаб чиқаришни дуал таълим каби билимларни амалиёт билан сингдирилган ҳолда эгалланишини таъминлай олмайди, бу эса уни муваффақиятли ишга қабул қилиш йўлидаги муҳим қадамдир.

Хулоса.

Хулоса қилиб айтганда, дуал таълим тизими таълим муассасасини битириш вақтида, муайян соҳада мутахассис дипломига эга бўлган, ҳар қандай вазифаларни мустақил ҳал қила оладиган кадрларни тайёрлашга имкон беради. Бундан ташқари, улар дуал таълим олган ташкилот ёки корxonанинг ўзига хос хусусиятларини ҳисобга олган ҳолда амлалга оширилган бўлади.

Ишлаб чиқариш учун бундай мутахассисларнинг қийматини оддий битирувчилар билан таққослаганда ва уларга ўсадиган кадрлар захирасига номзодлар каби баҳо берилади.

Шундай қилиб, таълим дуал шакли сезиларли даражада таълим стандарти талаблари бажарилишини таъминлайди. Назарий таълим даражасини сақлаб, таълим жараёнининг амалий компонентини мустаҳкамлаш имконини беради, аниқ меҳнат вазифаларини бажариш учун тўлиқ тайёр мутахассислар тайёрлаш муаммони ҳал қилишга ёрдам беради. Корxonаларни малакали кадрлар билан таъминлаш учун ишлаб чиқариш соҳаси билан таълим муассасаси ўртасида реал алоқа ўрнатиш имконини беради.

Фойдаланилган адабиётлар:

1. Ўзбекистон Республикаси Вазирлар Маҳкамасининг 2020 йил 7 августдаги “Ўзбекистон Республикасида узлуксиз бошлангич, ўрта ва ўрта махсус профессионал таълим тизимини тартибга солувчи норматив-ҳуқуқий ҳужжатларни тасдиқлаш тўғрисида”ги ВМҚ-466-сон Қарори.

2. Ўзбекистон Республикаси Вазирлар Маҳкамасининг 2021 йил 29 мартдаги “Профессионал таълим тизимида дуал таълимни ташкил этиш чора-тадбирлари ҳақида”ги ВМҚ-163-сон Қарори.

3. <http://edu.glavsprav.ru/spb/vpo/journal/861/>

ПРОФЕССИОНАЛ ТАЪЛИМ МУАССАСАЛАРИДА ЎҚУВЧИЛАРНИ ТАДБИРКОРЛИККА ЙЎНАЛТИРИБ ЎҚИТИШ

***Д.Р. Рахматуллаева– Педагогик инновациялар институтининг
“Таълимда бошқарув” кафедраси доценти, п.ф.ф.д.***

Бугунги кунда меҳнат бозорига кириб келаётган ёшларнинг энг юқори кўрсаткичи, айнан 70% профессионал таълим тизимида тўғри келади.

Янги профессионал таълим тизимида иқтисодиётнинг барча тармоқлари баробарида тадбиркорлик, кичик бизнес, оилавий бизнес, томорқа бизнеси, қурилиш, хизмат кўрсатиш, чорвачилик, паррандачилик, асаларичилик, балиқчилик каби тез суръатларда раванқ топаётган соҳалар учун ишчи касблар бўйича малакали кадрлар тайёрланиши кўзда тутилган.

Бунда таълим олиш билан биргаликда ўқувчиларга тадбиркорлик фаолиятини йўлга қўйиш бўйича зарур билимларни бериш ва уларни келгусида ўз бизнесини ташкил этиши юзасидан методик қўллаб-қувватлаш тадбирларини амалга ошириш мақсад этиб белгиланган.

Ўз навбатида, янги тизимнинг барча ҳуқуқий-меъёрий асослари яратилди ва яратилмоқда. Жумладан, Ўзбекистон Республикаси Вазирлар Маҳкамасининг 2020 йил 7 августдаги “Ўзбекистон Республикасида узлуксиз бошланғич, ўрта ва ўрта махсус профессионал таълим тизимини тартибга солувчи норматив-ҳуқуқий ҳужжатларни тасдиқлаш тўғрисида”ги 466-сонли Қарор қабул қилиниб, ушбу қарорда таълим муассасаларида мавжуд жиҳозлардан ҳамда таълим муассасаси базасидан самарали фойдаланган ҳолда бюджетдан ташқари маблағларни жалб этиш ва таълим муассасасида бизнесни ташкил этиш, мустақил равишда хўжалик фаолиятини юритиш, таълим муассасасини молиялаштириш ҳамда ўқитувчи ва ходимларни ижтимоий ҳимоя қилишни йўлга қўйиш муҳим аҳамият касб этилиши белгилаб берилди.

Профессионал таълим муассасаларда амалий таълимга йўналтирилган ҳолда тадбиркорлик фаолиятини ташкил этишда унинг меъёрий ҳуқуқий асосларини билиш ва ушбу ҳужжатлар асосида ташкил этиш лозим. Ушбу қарорга кўра:

-Профессионал таълим муассасаларининг молиявий таъминоти даражасини ошириш мақсадида қонун ҳужжатларига зид бўлмаган таълим хизматлари кўрсатилиши, тадбиркорлик фаолиятини, маслаҳатлар бериш тизимини, экспертиза қилишни, ноширлик ишларини ва ишлаб чиқаришнинг бошқа турларини йўлга қўйиши мумкинлиги.

-Профессионал таълим муассасаси томонидан тадбиркорлик ва бошқа даромад келтирадиган фаолиятдан олинган бюджетдан ташқари маблағлар белгиланган тартибда ишлатилиши;

– Профессионал таълим муассасаларининг молиявий таъминоти даражасини ошириш мақсадида қонун ҳужжатларига зид бўлмаган таълим хизматлари кўрсатилиши, тадбиркорлик фаолиятини, маслаҳатлар бериш

тизимини, экспертиза қилишни, ноширлик ишларини ва ишлаб чиқаришнинг бошқа турлари йўлга қўйиши мумкинлиги;

– Профессional таълим муассасаси томонидан тадбиркорлик ва бошқа даромад келтирадиган фаолиятдан олинган бюджетдан ташқари маблағлар белгиланган тартибда ишлатилаши белгилаб берилди.

Бошланғич professional таълим босқичида кадрлар тайёрлайдиган касб-хунар мактабларининг Намунавий уставига асосан:

– Касб-хунар мактабида асосий таълим босқичидан ташқари тўлов контракт асосида қўшимча таълим хизматлари кўрсатилиши мумкин. Бунда касб-хунар мактабининг таълим олувчиларни қабул қилиш имкониятлари, моддий-техник базанинг яратилганлиги, ўқитувчи ва ишлаб чиқариш таълими усталар таъминоти ва ўқиш истагидаги шахсларнинг мавжудлиги ҳисобга олинади.

– Касб-хунар мактабининг объектлари ва мол-мулкидан ўқув машғулоти даврида тадбиркорлик фаолиятини амалга ошириш мақсадида фойдаланишга йўл қўйилмайди.

Коллеж ва техникумларнинг Намунавий уставига кўра:

– Ўзбекистон Республикасининг амалдаги қонунчилиги билан тақиқланмаган ва ушбу Уставга зид бўлмаган фаолиятни амалга ошириш;

– республика иқтисодиёти, хўжалик ва хизмат кўрсатиш соҳасида мутахассисларга бўлган талаб ва реал эҳтиёжлар асосида белгиланган тартибда тегишли мутахассислар тайёрловчи қўшимча йўналишлар, шартнома асосида касбга тайёрловчи қисқа муддатли ўқув курслари очиш;

– Коллеж ва техникум таълим олувчисининг касбий ва тадбиркорлик кўникмаларини ривожлантириш, бюджетдан ташқари маблағ ишлаб топиш мақсадида аҳолига пуллик хизмат кўрсатиш бўйича турли соҳалар билан боғлиқ ишлаб чиқариш ва хизмат кўрсатиш фаолияти билан шуғулланиш;

– Техникумлар тегишли вазирлик, идора ва ташкилотларнинг тизимидаги ташкилий тузилма ҳисобланади, фаолияти маҳаллий ва хорижий грантлар, таълим хизматларини кўрсатиш, ишлаб чиқариш ва бошқа фаолият турларидан олинган даромадлар, юридик ва жисмоний шахсларнинг ҳомийлик маблағлари, қонун ҳужжатларида тақиқланмаган бошқа манбалар маблағлари асосида молиялаштирилади.

– «Ҳаёт давомида таълим олиш» принципи асосида мутахассислик доирасида қўшимча квалификацияларни ўзлаштириш истагидаги шахсларнинг ўқитиш муддатлари олдинги таълим олган дастурларни кўриб чиққан ҳолда мутахассисликларнинг ўқув режасида мазкур квалификацияларни ўзлаштириш учун ажратилган соатлардан келиб чиқиб белгиланади.

– тўлов-контракт асосида ўқитишдан тушадиган маблағлар ҳамда қонунчиликда тақиқланмаган бошқа манбалардан тушган маблағларни техникумнинг моддий-техник базасини ривожлантиришга ва таълим-тарбия жараёнини замонавий ўқув-техник воситалар, мебеллар билан таъминлашга,

техникум ходимларини ижтимоий ҳимоялашга ва уларнинг фаолият самарадорлигини оширишни рағбатлантиришга сарфлаш ҳуқуқига эга.

– Коллеж ва техникумнинг моддий-техник базасини ривожлантириш, бюджет маблағларидан самарали фойдаланиш ҳамда маблағ билан таъминлашнинг муқобил манбаларини, шу жумладан, ташкилотлар, ҳомийлар маблағларини, хорижий инвестицияларни жалб этишга;

– Профессional таълим муассасаси белгиланган тартибда мулкни ижарага олувчи ва ижарага берувчи сифатида фаолият юритиш ҳуқуқига эга.

– Профессional таълим муассасаси томонидан қўшимча маблағлар жалб қилиниши давлат бюджети томонидан уни молиялаштириш миқдорини камайтиришга олиб келмайди.

– Профессional таълим муассасаси томонидан тадбиркорлик ва бошқа даромад келтирадиган фаолиятдан олинган бюджетдан ташқари маблағлар белгиланган тартибда ишлатилиши белгилаб берилди.

Техникум ўзининг молия-хўжалик фаолиятини бюджетдан ташқари маблағлар доирасида амалга оширади. Техникум фаолиятини молиялаштириш қуйидаги манбалар ва маблағлар орқали амалдаги қонун ҳужжатларида белгиланган тартибда: тегишли вазирлик, идора ва ташкилотларнинг бюджетдан ташқари маблағлари; ўқувчиларни давлат буюртмаси ва тўлов-шартнома асосида ўқитишдан тушган маблағлар; қонунчиликда тақиқланмаган бошқа манбаалар ҳисобидан амалга оширилиши кўрсатиб ўтилди.

Демак, янги профессионал таълим тизимида молиялаштиришнинг турли усулларида фойдаланиш, молиявий ресурслардан самарали фойдаланишни рағбатлантириш, бюджетдан ташқари маблағ ишлаб топиш фаолиятини ривожлантириш лозим. Таълим муассасаси ўзининг ташкил этилиш мақсадларига мос равишда тадбиркорлик фаолияти билан шуғулланиши мумкин ва топилган даромад моддий-техника ва ижтимоий базани мустаҳкамлашга, ходимларини моддий рағбатлантириш тадбирларига йўналтирилгандир.

ДУАЛ ТАЪЛИМ: МУАММО ВА ЕЧИМЛАР

Г.Д.Хасанова, М.В.Тоъжиева - Бухоро муҳандислик-технология институти

Жамиятимизда олиб борилаётган ислохотлар натижасида профессионал таълим тизимида жуда катта ўзгаришлар амалга оширилмоқда.

Иқтисодиётнинг ривожланиш истикболлари ва устувор вазифаларини, замонавий техника ва технологик тенденцияларини ҳисобга олган ҳолда иқтисодиёт соҳалари ва тармоқлари учун зарур мутахассислар тайёрлаш сифатини тубдан яхшилаш бўйича профессионал таълим муассаса фаолиятини бошқара оладиган раҳбар кадрларни ўз ўрнига қўйиш ҳозирги куннинг долзарб муаммоси ҳисобланади.

Ушбу муаммони ҳал этиш учун фикримизча таълим жараёнини ташкил этишда мамлакатимиз ва илғор хорижий тажрибаларини қўллаш асосида таълим муассасанинг фаолиятини оптимал тарзда бошқара оладиган раҳбар кадрларни

мақсадли тайёрлашга қаратилган. Шу асосда Ўзбекистон Республикаси Президентининг 2019 йил 6 сентябрдаги “Профессионал таълим тизимини янада такомиллаштиришга доир қўшимча чора-тадбирлар тўғрисида”ги ПФ-5812-сон Фармони қабул қилинди.

Ушбу ҳужжатда 2020/2021 ўқув йилидан бошлаб, Ўзбекистон Республикасида Таълимнинг халқаро стандарт таснифлагичи даражалари билан уйғунлашган Халқаро таснифлагичнинг 3-даражасига мос келувчи таълим дастурлари асосида 9-синф битирувчиларини ижтимоий қўллаб-қувватлашга қаратилган бошланғич профессионал таълим тизими, Халқаро таснифлагичнинг 4-даражасига мос келувчи таълим дастурлари асосида ўрта профессионал таълим босқичида кадрлар тайёрлайдиган таълим тизими, Халқаро таснифлагичнинг 5-даражасига мос келувчи таълим дастурлари асосида олий таълим тизими билан интеграциялашган ўрта махсус профессионал тизими ҳамда табақалаштирилган таълим дастурлари жорий этилиши белгилаб берилди.

Янги профессионал таълим тизимининг олдида турган асосий вазифаларидан бири маҳаллий ва хорижий меҳнат бозорининг замонавий эҳтиёжларига мувофиқ ва юқори малакали кадрлар тайёрлаш ҳисобланади.

Юқори технологияли ишлаб чиқариш талабларига жавоб берадиган малакали кадрларни тайёрлаш орқали миндақадаги инвестиция жозибадорлиги ва рақобатбардошлигини ошириш воситаларидан бири бу дуал таълим тизими бўлиб, унинг афзаллиги - бу мутахассисларни тайёрлашда ўқув ва ишлаб чиқариш соҳаларининг ҳамкорлиги ҳамда битирувчиларни юқори даражада иш билан таъминлашдир.

Давлатимиз томонидан профессионал таълим сифатини тубдан ошириш, таълим муассасаларда таълим олиши учун ўқувчиларнинг касбга бўлган қизиқишларини инобатга олиб, ёшларнинг ўзлари танлаган ихтисосликни чуқур ўзлаштириши учун янада кенг шароитлар яратиш каби эзгу мақсадларни амалга оширилмоқда.

Мазкур масалани амалга ошириш мақсадида ижтимоий-иқтисодий ривожланишида юз бераётган чуқур ўзгаришлар ҳамда юзага келаётган ижтимоий-иқтисодий муаммоларни ҳал этиш зарурати (профессионал таълимнинг самарадорлиги ва рақобатбардошлиги, юз бераётган технологик тараққиёт билан боғлиқ ўзгаришларга мослаша олиши, «номоддий инвестицияларнинг» ўсиши, малакали меҳнатнинг ташкил этилиши, катта ёшли аҳолининг касб-ҳунарга тайёргарлиги, компетенцияларнинг тан олиниши, кўникмалардан фойдалана олиш ва ҳоказо) корхоналарни касб-ҳунарга тайёргарлиги масалаларига тобора кўпроқ эътибор беришга мажбур этмоқда.

Таълимни ташкил этиш мазмун ва моҳияти, таълим муассаса жойлашган ҳудудга ва меҳнат бозори хусусиятларидан келиб чиққан ҳолда янги йўналишларни ташкил этиш ва таълим муассасани ишлаб чиқариш соҳалари билан интеграциялашувини таъминлаш, профессионал таълими тизимида давлат-хусусий шериклик моделлари ва профессионал таълими муассасаларида таълимнинг турли шакллари модернизация қилиш орқали замонавий

талабларига жавоб берадиган методлар ва усулларни ишлаб чиқишни ташкил этиш тақоза этади.

Бўлажак мутахассислар тўғридан-тўғри корхоналарда керакли кўникмаларни эгаллаши учун ва ишлаётганлар ўз малакаларини ошириши, зарур бўлса, касбини ўзгартириши ва бизнес соҳаси учун бизнес ва таълим муассасалари ўртасида ҳамкорликнинг кенг доирадаги механизмларини шакллантириш зарур.

Ҳақиқий иқтисодиёт учун юқори малакали ишчиларни, муҳандислик кадрларини тайёрлаш кимнингдир корпоратив, хусусий вазифаси эмас, бу умуммиллий зарурат, меҳнат унумдорлигини сезиларли даражада оширишнинг асосий шартларидан ва бу ривожланишнинг асосий вазифаларидан биридир.

Ўзбекистоннинг ижтимоий-маданий ва иқтисодий соҳаларнинг тубдан ўзгариши муқаррар равишда таълимга, шу жумладан касбий таълимга таъсир қилади. Ўзбекистонда ривожланган инновацион меҳнат бозори профессионал таълим тизимидаги анъанавий ёндашувларни қайта кўриб чиқиш зарурлигини тақозо этди. Меҳнат бозори ўз вазифаларини самарали ва масъулиятли бажарадиган ва ўзгарувчан иқтисодий шароитларга мослаша оладиган юқори малакали кадрларга муҳтож. Иқтисодиётнинг фаол ривожланиши нафақат назарий, балки амалда ҳам ўз ишини тушунадиган мутахассисларни тайёрлаш зарурлигини келтириб чиқаради. Шу сабабли сўнгги йилларда дуал таълим кенг оммалашмоқда.

Дуал таълим педагогикада қадимдан мавжуд бўлиб, дунёда турли мамлакатларда ўзини яхши исботлаган. Дуал таълимни қўллашнинг асосий йўналишлари олий ва профессионал таълимдир. Дуал таълим Ўзбекистонда нисбатан яқинда даврлардан бошлаб кириб келаётган бўлсада, лекин у аллақачон янги профессионал ходимларни тайёрлаш учун жуда машхур ёндашув ҳисобланади. Дуал ўқитишнинг ўзига хос хусусияти амалий тажриба ва назарий машғулотларнинг бирлашувидир. Айнан профессионал таълим тизимидаги ана шундай янги ёндашув келажакдаги юқори малакали мутахассисларни сифатли тайёрлашни таъминлайди.

Дуал “иккилик”, “икки томонлама” “битта ташкилий яхлитлик” маъноларини англатади.

Дуал тизимнинг инновационлиги қуйидагиларда намоён бўлади:

- ўқув жараёнини ташкил қилишдаги ўзгаришлар (синфдаги дарслар камаёди, ишлаб чиқариш амалиёти ҳажми ўқув дастурининг 60-70 фоизигача кўпаяди);

- ишлаб чиқариш амалиёти индивидуал ёндашувга асосланган ва реал ишлаб чиқариш шароитларига имкон қадар яқинроқ бўлади;

- корхона томонидан дуал молиялаштириш чоралари кўрилади;

- ишлаб чиқаришда менторлик институтини ривожлантирилади.

Ушбу касбий таълими шакли ижтимоий шерикликнинг маҳсули сифатида пайдо бўлиб, у меҳнат бозори талабларига мувофиқ юқори малакали кадрларни тайёрлаш бўйича таълим муассаса ва иш берувчилар ўртасидаги яқин ҳамкорлик

механизмидир. Дуал таълим - бу профессионал таълимда назарий қисм таълим муассасаси (ўқиш вақтининг 30-40%) базасида, ишлаб чиқариш корхонасида, ишжойидаги машғулотнинг амалий қисми (ўқув вақтининг 60-70%) олиб борилади. Дуал таълимнинг асосий концепцияси ўқув ва ишлаб чиқариш жараёнларини таҳлил қилиш орқали кадрлар тайёрлашда амалий йўналишни кучайтиришга асосланган.

Дуал таълимни қўллашнинг асосий мақсади - Ўзбекистон иқтисодиётини ривожлантириш, йирик ва кичик бизнес субъектларида аҳоли, айниқса ёшлар ва хотин-қизларнинг бандлигини таъминлаш ҳамда камбағалликни қисқартириш учун меҳнат фаолияти билан таълимни уйғунлашган ҳолда ташкил этиш орқали малакали кадрлар тайёрлаш ҳисобланади

Дуал таълим - бу касбга йўналтиришни ташкил этиш, кадрларга бўлган эҳтиёжлари шакллантириш (прогноз қилиш), таълим дастурларини модернизация қилиш, мутахассисларни корхоналар ва таълим муассасаларда тайёрлаш, шунингдек ижро этувчи ҳокимият органлари, бизнес уюшмалари, иш берувчилар ҳамда манфаатдор томонларнинг тенг жавобгарлигини ўз ичига олган инфратузилма ҳисобланади ва кадрларни сифатли тайёрлашни назарда тутди. Дуал таълим тизими маълум бир иш жойи учун ўқитиш дастурларини малакали кадрларга қизиқувчи тижорат корхоналари ва минтақада иқтисодиётни ривожлантириш ва турмуш даражасини яхшилашдан манфаатдор бўлган минтақавий ҳокимият томонидан биргаликда молиялаштиришни ўз ичига олади.

Дуал таълим келажакдаги мутахассиснинг муваффақиятли касбий ва ижтимоий мослашуви учун таълим муассасалари ва иш берувчилар ўртасидаги ўзаро алоқанинг самарасидир. Ўқувчи ишлаб чиқариш жараёнига корхонанинг ходими сифатида ўқитиш жараёнининг дастлабки босқичларида киради. Дуал таълими ходимларни ўқитиш билан боғлиқ жуда катта харажатларни талаб қиладиган корхоналарни ўқув жараёнига жалб қилишни назарда тутди, чунки улар сифатли касб-хунар таълими нархи ишончли капитал ҳиссаси эканлигини яхши билишади. Шу билан бирга, улар нафақат ўқув натижаларига, балки машғулотларнинг мазмунига, уни ташкил этишга ҳам қизиқишади

Дуал таълимнинг қуйидаги афзалликлари ва камчиликларини ажратиш мумкин.

Дуал таълимнинг афзалликлари:

1. Амалий қисм нафақат устахоналарда ва таълим муассасаларининг ўқув майдончаларида, балки корхоналарда ҳам амалга оширилади;

2. Ишчи дастурларининг мазмуни таълим муассаса ва иш берувчилар ўртасида келишилади;

3. Таълим муассаса ва корхона ўртасида яқин муносабатлар пайдо бўлиши ва ривожланиши мумкин;

4. Битирувчи ишга жойлашганда, олинган билимларни дарҳол қўллаши мумкин;

5. Таълим муассасада ва корхонада ўқитишнинг доимий равишда ўзгариб туриши яхши мотивацияга ёрдам беради ва ишлаб чиқариш жараёни қатъий узилиб қолмайди;

6. Касбни аниқ тавсифлари, шу билан бир қаторда тайёргарликнинг бир хил даражасини таъминлайди.

Дуал таълимнинг камчиликлари:

1. Корхонада ўқитиш мотивацияси билан таълим сифати пасайиши мумкин;

2. Иш дастурлари ҳар доим ҳам ишлаб чиқаришда бажариладиган ишларнинг мавсумий кетма-кетлигига мос келавермайди;

3. Таълим муассаса ҳар доим ҳам корхоналар учун зарур бўлган ўқув материалларини ўз вақтида етказиб бера олмаслиги мумкин;

4. Корхоналарнинг ўқитишга тайёрлиги етарли эмас - натижада ишлаб чиқаришда ўқув жойлари йўқ;

5. Корхоналар ўз маҳсулотларига юқори нархлар орқали таълим олиш учун (асбоб-ускуналарнинг етишмаслиги, молиявий етишмаслиги ва бошқалар) пул ишлашга мажбур.

Дуал таълим таълим сифатини оширишнинг самарали усули ҳисобланади

Меҳнат бозори талаб қиладиган профессионал таълим муассасаларининг малакали битирувчиларини тайёрлашнинг дуал тизими мутахассисларни тайёрлашнинг "анъанавий" тизимига нисбатан қуйидаги афзалликларга эга:

1. Таълим мазмунининг замонавий ишлаб чиқариш даражасига мувофиқ келиши;

2. Ўқувчиларни корхонанинг корпоратив маданияти, унинг хусусиятлари билан танишиши;

3. Битирувчининг янги меҳнат жамоасида ижтимоий ва меҳнатга мослашиши харажатларини минималлаштириши;

4. Ҳақиқий ишлаб чиқариш майдончалари шароитида ўқув жараёнида замонавий жиҳозлардан фойдаланиши;

5. Корхонанинг юқори малакали муҳандис-техник ходимларини ўқув жараёнига касбий тайёргарлик бўйича мутахассислар сифатида жалб қилиниши.

Дуал таълим тамойиллари:

амалиётга йўналтирилганлик - ўқув жараёнида касбий муҳитга сингиб кетганда ўқувчиларнинг касбий тажрибасини, шунингдек, келажакдаги мутахассисларнинг касбий фаолияти учун аҳамиятли бўлган билим, кўникма ва касбий малака муҳим фазилатларни шакллантиришга қаратилган амалиётга йўналтирилган ўқув технологияларини шакллантиради;

мураккаблик - ягона ўқув ва ишлаб чиқариш муҳитини яратади;

интеграллик - модулли таълим дастурлари асосида яратилган зарур малакаларни шакллантиришга йўналтирилган фанлараро алоқаларни амалга оширади;

универсаллик - бўлажак мутахассисларни тайёрлашнинг назарий ва амалий жиҳатлари бирлиги таъминлайди;

таълим жараёни мазмуни ва технологияларининг мослашувчанлиги ва ўзгарувчанлигини амалга оширади;

мослашувчанлик - ўзгарувчан ишлаб чиқариш шароитида мутахассиснинг ижтимоийлашиш қобилиятини ривожлантиради;

шериклик - корхона учун малакали кадрлар тайёрлаш бўйича тадбирларни амалга ошириш бўйича тенг шериклик асосида амалга оширилади;

жавобгарлик - томонларнинг ўз мажбуриятларини тўлиқ бажариш имкони бўлади;

ахборот очиқлиги - корхона ва профессионал таълим муассасанинг интернетдаги ваколатхоналарида ўзаро алоқа йўналишлари тўғрисида очиқ ахборот муҳитини яратилади.

Хулоса қилиб айтганда, дуал таълим - бу мактаб ўқувчиларига қўшимча малака оширишга, ўқувчиларга назарий кўникмаларини амалда ишлаб чиқишга ёрдам берадиган таълим шакли саналади. Бу ўқувчилар учун ҳам, жамият учун ҳам фойдалидир, чунки у мактабда ўқиётган пайтларида касбни эгаллаш ва амалий кўникмаларни эгаллашга, шунингдек ўқитилган мутахассисларни тайёрлайдиган ва ёллайдиган иш берувчиларга имкон беради.

Фойдаланилган адабиётлар рўйхати

1. Мирзиёев Ш.М. Эркин ва фаровон, демократик Ўзбекистон давлатини биргаликда барпо этамиз. Т. “Ўзбекистон” 2016й.

2. Мирзиёев Ш.М. “Танқидий таҳлил, қатъий тартиб-интизом ва шахсий жавобгарлик – ҳар бир раҳбар фаолиятининг кундалик қондаси бўлиши керак” Т. “Ўзбекистон” 2017 й.

3. Ўзбекистон Республикаси Конституцияси. Тошкент. Ўзбекистон нашриёти. 2017 йил.

4. Ўзбекистон Республикасининг "Таълим тўғрисида" ги Қонунн. Т.2020й.

5. Ўзбекистон Республикаси Президентининг 2017 йил 7 эвралдаги “Ўзбекистон Республикасини янада ривожлантириш бўйича Ҳаракатлар стратегияси тўғрисида”ги ПФ-4947-сонли Фармони

6. Ўзбекистон Республикаси Президентининг 2018 йил 25 январдаги «Умумий ўрта, ўрта махсус ва касб-хунар таълими тизимини тубдан такомиллаштириш чора-тадбирлари тўғрисида»ги ПФ-5313-сонли Фармони.

ПРОФЕССИОНАЛ ВА ОЛИЙ ТАЪЛИМ ТИЗИМИДА УЗВИЙЛИКНИ ТАЪМИНЛАШНИНГ ПЕДАГОГИК ШАРТЛАРИ

***Ф.Р.Валиева** - Мактабгача таълим ташиқлотлари директор ва мутахассисларни қайта тайёрлаш ва уларни малакасини ошириш институти*

“Мактабгача таълим методикаси” кафедраси доценти в.в.б., PhD

***Д.Б. Атажанова** - Кадрларни тизимли инновацион ривожлантириш педагогларни малакасини ошириш ва уларни қайта тайёрлаш институти
услугубчи*

Республикада профессионал таълим тизимини янада ривожлантириш мақсадида Ўзбекистон Республикаси Президентининг 2019 йил 6

сентябрда “Профессионал таълим тизимини янада такомиллаштиришга доир кўшимча чора-тадбирлар тўғрисида”ги ПФ-5812-сонли Фармони қабул қилинди. Тизимда мос равишда бошланғич, ўрта ва ўрта махсус профессионал таълим дастурлари жорий этилган касб-хунар мактаблари, коллежлар ва техникумлардан иборат профессионал таълим муассасалари тармоғи ташкил этилди [1]. Мазкур Фармонга мувофиқ 2020-2021 ўқув йилидан бошлаб ўрта махсус, касб-хунар таълими даражасида ўқитиш олий таълим тизимига интеграциялашган таълим дастурлари асосида амалга оширилади. Интеграциялашган таълим дастурлари – “Ҳаёт давомида таълим” тамойилини ўз ичига олади. Бу эса таълимнинг узлуксизлигини таъминлашга бўлган талабни оширади.

Узлуксиз профессионал таълим–иқтисодиётнинг ривожланиш истиқболлари ва устувор вазифаларини, замонавий техника ва технологик тенденцияларни ҳисобга олиб, меҳнат бозоридаги кадрларга бўлган реал эҳтиёжни, иш берувчиларнинг таклифлари ҳамда “Ҳаёт давомида таълим олиш” принципи асосида шахсларнинг таълим олишига мўлжалланган.

Узлуксиз таълим мақсадларига эришиш олий таълим ва профессионал таълим мазмунининг очиқлиги, мослашувчанлиги ва ўзгарувчанлигини давлат ва алоҳида инсон амалиёти эҳтиёжлари динамикасига мос равишда талаб этади.

Узлуксиз таълимнинг барча даражаларида ва барча қуйи тузилмаларида шахсни ижодий фаолият асосида ўқитиш, тарбиялаш ва ривожланиш хусусиятини унинг ўз-ўзини ривожлантиришнинг зарурий шарти сифатида таъминлаш зарур. Узлуксиз таълим тизимидаги интегрatív жараёнлар бир қанча функциялар, тенденциялар, йўналишлар, турлар, даражалар ва ўзига хос шакллари ҳамда узлуксиз таълим интеграциясининг маълум иерархик моделини ҳисобга олади.

Узлуксиз таълим тизимининг ҳар бир даражасида ва ҳар бир бўғинида ўқитишнинг шакл, метод ва воситалари таълим тизимининг етарли мақсад ва мазмунини танлаш лозим. Ҳамкорлик педагогикаси ўқувчининг шахс фаоллиги, таълим жараёни иштирокчиларининг биргаликдаги фаолияти, уларнинг диалогик мулоқоти ва ўзаро муносабатлари тамойилларини амалга оширувчи таълим технологиясини ўз ичига олади. Узлуксиз таълим тизимининг турли даражаларида ва турли қисмларида ўқитишнинг шакл, метод ва воситаларининг узвийлигини таъминлаш муҳим аҳамиятга эга.

Таълим-тарбия жараёнининг барча босқичларини қамраб олувчи узлуксиз таълим тизими ҳар томонлама етук, баркамол авлодни тарбиялаш учун барча шарт-шароитларни яратади. Узлуксиз таълим деганда – ўқувчи шахсини узвий ривожлантириш мақсадида ҳар бир таълим босқичида педагогик тизимнинг барча таркибий қисмларининг ўзаро мувофиқлиги, истиқболга йўналтирилганлиги тушунилади.

2020 йил 23 сентябрда Ўзбекистон Республикасининг “Таълим тўғрисида”ги Қонунининг қабул қилишини мавзунинг долзарблигини белгилайди. Бу эса, “Коллеж-ОТМ” тизимларида бўлажак мутахассисларни

касбий фаолиятга тайёрлаш ҳолатини ўрганиш, “Коллеж-ОТМ” тизимида узвийликни амалга ошириш методикасини ишлаб чиқиш заруриятини кўрсатади. Ушбу Қонуннинг 10-моддасида Профессional таълим эгалланадиган касб ва мутахассислик бўйича қуйидаги даражаларни ўз ичига олади: бошланғич профессионал таълим; ўрта профессионал таълим; ўрта махсус профессионал таълим.

Узлуксиз таълим тизимида узвийликни таъминлаш борасида ўрта махсус профессионал таълим ва олий таълимни интеграциялаш, ҳозирги ислохотларнинг асосий мақсадларидан бири ҳисобланади.

Республиканинг ижтимоий-иқтисодий тараққиётини таъминловчи, шахс, жамият ва давлатнинг иқтисодий, ижтимоий, илмий-техникавий ва маданий эҳтиёжларини қондирувчи устувор соҳа эканлиги, ижодкор, ижтимоий фаол, маънавий баркамол шахснинг шаклланиши ва юқори малакали рақобатбардош кадрлар тайёрланиши учун зарур шарт-шароитларнинг яратиши, давлат таълим стандартларига мувофиқ турли даражалардаги таълим дастурларининг изчиллигини таъминлаш ва мактабгача, умумий ўрта, касб-ҳунар таълими, олий таълим, олий ўқув юртидан кейинги таълим, кадрлар малакасини ошириш ва қайта тайёрлаш ҳамда мактабдан ташқари таълим турларини ўз ичига олиши таъкидланади[2].

Маълумки, Республикамизда узлуксиз таълим тизими ижтимоий соҳалар ҳамда иқтисодиёт тармоқларини модернизациялаш шароитида муҳим ижтимоий институтлардан бири сифатида таълимий, тарбиявий, иқтисодий, ижтимоий ва маданий функцияларни бажаради. Уларнинг муваффақиятли бажарилишини таъминлаш учун ўқувчиларда ижодий ва мустақил фикрлаш, касбий ва юксак маънавиятни шакллантирувчи педагогик шарт-шароитлар яратилиши кўзда тутилган.

Аммо, ҳар бир ижтимоий тараққиёт босқичлари янги талаб ва эҳтиёжларни вужудга келишини тақозо этганлиги боис, узлуксиз таълим методологиялари ҳам ҳамоҳанг тарзда такомиллашиб борилишини талаб қилади. Улар профессионал таълимда ўқувчи шахсини узвий ривожлантиришда қуйидаги омилларни таҳлил этишга қаратилади:

– узлуксиз таълим тизимида шакллантирилаётган билим ва кўникмалар ҳамда жамиятнинг ижтимоий, фан ва технологиялар тараққиёти даражасига қўйиладиган талаблар ўртасидаги номуносивлик;

– таълим жараёнида ўқувчилар эгаллайдиган билим ва кўникмалар ҳамда мутахассис сифатида фаолият кўрсатиш учун талаб этиладиган касбий кўникма ва малакалар таркиби ўртасидаги номувофиқликнинг вужудга келганлиги;

– ўқувчи шахсини шакллантиришдаги таълим ва тарбиянинг мақсади, мазмуни, методлари, воситалари, ташкилий шакллари ўзида мужассамлаштирувчи педагогик тизимнинг барча таркибий қисмлари ўзаро алоқадорлиги, мувофиқлиги истиқболга йўналтирилганлиги, ҳамда узвийлигини таъминлашдаги номуносивлиги;

– ўқувчиларда ўсиб бораётган ахборотлар ҳажми билан ишлаш, мустақил таҳлил қилиш кўникмаларини шакллантириш асосида улар фаолиятини интенсивлаштиришнинг дастурий ва методик таъминот қамровининг торлиги[3].

Мазкур муаммолардан келиб чиқиб, узлуксиз таълим тизимида ҳар томонлама етук, ижодкор шахсни тарбиялаш, ўқувчини узлуксиз ривожлантириш учун таълим-тарбия жараёнининг барча босқичларида педагогик тизимнинг таркибий қисмлари ўзаро алоқадорлиги, мувофиқлиги ҳамда мақсадга йўналтирилганлигини таъминлаш ҳамда уларни амалга оширишнинг дидактик шарт-шароитларини аниқлашни тақозо этади. Унинг алоқадор босқичлари таълим узлуксизлигини таъминлашда ўқувчи шахсининг таълим субъекти сифатида изчил ривожланиб боришини ифодалайди.

Ривожланган давлатларда таълим тизими кенг кўламли ишчи ва мутахассисликларга, жумладан, меҳнат ва аҳоли бандлиги органлари томонидан бепул асосда қайта ўқитиш тизимини ҳам ўз ичига олади. Бундан ташқари асосан иш берувчилар ёки ўқийдиганлар томонидан талаб этиладиган ва ҳақ тўланадиган кадрлар малакасини ошириш бўйича жуда кенг қамровли тизим ҳам мавжуд. Биз, Германия ва Жанубий Кореада касбий ва олий таълим тизимини кўриб чиқамиз.

Германияда касбий ва олий таълим тизими. Германия таълим тизимида ҳунар таълими муҳим аҳамиятга эга, чунки юқори малакали ишчиларга бўлган талаб кучлидир. Тўлиқсиз ўрта мактабни битирувчиларнинг 20% ҳунар таълими тизимида билим олишни давом эттирадилар. Аксарият ҳолларда ўқиш муддати 3-3,5 йилни ташкил этади. Ўқиш 3 босқичдан иборат бўлиб, биринчи йил асосий ҳунар таълими берилади. Бунда ўқитилаётган касбга тааллуқли махсус фанлардан назарий асослар берилиб, йирик корхоналарда амалий машғулотлар ўтказилади.

Иккинчи йил давомида махсус ҳунар таълими берилади. Ўқувчининг биринчи йилдан иккинчи йилга ўтишида синов имтиҳонлари ўтказилиб, ўқишни давом эттирувчи ёшлар танлаб олинади.

Учинчи йил давомида махсус ҳунар таълими янада чуқурлаштирилиб борилади. Битирув имтиҳонлари махсус комиссия томонидан қабул қилинади. Комиссия аъзолари корхоналарнинг етакчи мутахассислари, Федерал Ерлардаги саноат палатаси, ҳунармандчилик палатаси вакилларида ташкил топади.

Ҳунар мактабларининг дипломлари олий ўқув юртларига кириш учун ҳуқуқ бермайди. Бунинг учун 1 йиллик тайёрлов курсларини тугатиш талаб этилади. Ўқишга қабул қилиш имтиҳонсиз, мактаб таълими тўғрисидаги ҳужжатга асосан амалга оширилади. Халқаро таълим дастурлари ва дипломлар (International Degree Programmes). Бирор-бир диплом ёки илмий даражаси бор бўлган бакалаврлар (Postgraduates) 3-5 семестр таҳсил олишади ва мастер (Master) даражасига эга бўлади. Айрим ўқув дастурлари доирасида 6-семестрдан сўнг диссертация ҳимоя қилиб “доктор” бўлиш мумкин.

Бундай халқаро дастурларнинг академик даражаси жуда юқори. Бунда талабаларни тьюторлар ва кураторлар ўз маслаҳатлари билан доимо кузатиб туришади.

Бироқ, касб-хунар таълими ва олий таълим турлари ўртасида фанлараро узвийликка, яъни мавзуларнинг мантиқий кетма-кетлиги, оддийликдан мураккабликка, хусусийликдан умумийликка ўтишда ўқувчиларнинг ёши ва психологик жихатдан ўзлаштириш имкониятлари етарли даражада инобатга олинмаганлиги, таълим дастурларини ўқув жараёнига тадбиқ этишда таълим турлари ўртасида мазмун узлуксизлиги ва узвийлиги тўла таъминланмаганлиги аён бўлди.

Фойдаланилган адабиётлар:

1. Ўзбекистон Республикаси Президентининг “Профессионал таълим тизимини янада такомиллаштиришга доир кўшимча чора тадбирлар тўғрисида”ги ПФ-5812-сон Фармони. 2019 йил 6 сентябрь.

2. Ўзбекистон Республикаси Вазирлар Маҳкамасининг “Умумий ўрта ва ўрта махсус, касб-хунар таълимининг давлат таълим стандартларини тасдиқлаш тўғрисида” ги 187-сонли Қарори, 2017 йил 6 апрель

3. Валиева Ф.Р Мутахассис тайёрлаш жараёнида узвийлик ва узлуксизликни таъминлашнинг методик асослари. Автореф. Дисс. ... п.ф.б.ф.д (PhD)-Т.:2020

ПРОФЕССИОНАЛ ТАЪЛИМ МУАССАСАЛАРИДА ДУАЛ ТАЪЛИМ АСОСИДА ЎҚУВ ЖАРАЁНИНИ ТАШКИЛ ЭТИШ

Авлияқулов А., п.ф.н., доц. -Педагогик инновациялар, касб-хунар таълими бошқарув ҳамда педагог кадрларни қайта тайёрлаш ва уларнинг малакасини ошириш институти

Ўзбекистон иқтисодиётининг инновацион тараққиёт йўлига ўтиши шароитида янги иш ўринларини малакали кадрлар билан таъминлаш, ёшларнинг ижодий фаолиятини рағбатлантириш ва уларни самарали иш билан таъминлаш учун зарур шарт-шароитлар яратишда профессионал таълим тизимининг роли сезиларли даражада ошмоқда.

Шу муносабат билан замонавий профессионал таълимнинг асосий муаммоси назария ва амалиёт ўртасидаги бўшлиқдир. Иқтисодиётнинг реал сектори учун мутахассислар тайёрлаш ва бу муаммони ҳал этиш бўйича бугунги кунда энг истикболли йўналиш дуал таълим ҳисобланади. Дуал таълим кадрлар тайёрлашнинг энг кенг тарқалган ва жаҳонда тан олинган таълим шакли бўлиб, бу меҳнат бозори эҳтиёжларини кондириш учун рақобатбардош мутахассисларни тайёрлашда назария ва амалиётни ташкил этиш жараёнида таълим ва амалиётнинг муваффақиятли интеграциясига эришиш усуллари билан биридир.

Дуал таълим - таълим олувчилар томонидан зарур билим, малака ва кўникмаларни олишга қаратилган бўлиб, уларнинг назарий қисми таълим ташкилоти негизида, амалий қисми эса таълим олувчининг иш жойида амалга оширилади [1].

Дуал таълимда амалий машғулотлар соатлари нисбати ошгани сабабли, келажакдаги битирувчилар ўқитиш босқичида ишлаб чиқариш кўникмаларига эга бўладилар ва дуал таълимни амалга оширадиган аксарият таълим муассасалари учун 1:4 назарий ва амалий соатларнинг нисбати иккинчисининг фойдасига амалга оширилади. Бунда амалий машғулотлар соатлари ҳажмини ўқув жараёнининг умумий соатларининг 60-70 фоизигача ошириш ва ушбу машғулотларни тўғридан-тўғри профессионал таълим муассасаси (кейинги ўринларда - ПТМ) ва иш берувчи корхоналар ўртасидаги келишувга мувофиқ корхоналарда ўтказиш орқали эришилади, ишлаб чиқариш амалиётлари ташкил этилади.

Таълим жараёнини ташкил этишдаги бундай ёндошув хорижий мамлакатларда (Россия, Германия, Франция, Хитой ва бош.) муваффақиятли қўлланилмоқда ва амалиётга йўналтирилган таълим деб аталади, чунки у юқорида айтиб ўтилганидек, таълим тизимининг ишлаб чиқариш соҳаси билан ўзаро алоқаси — профессионал таълим муассасасида ўқувчиларнинг олган билим, кўникма ва малакаларига бўлган талабларни ишлаб чиқаришда баҳолашнинг натижаларини ҳам ўз ичига олади. Бу ерда шуни таъкидлаш керакки, ўқув жараёнидаги асосий омил бу амалиётдир, яъни корхонанинг маълум бир иш жойида ўқитиш ва маълум бир маҳсулотни ишлаб чиқаришни (масалан: токар касби учун - иш жойи - дастгоҳ, ишнинг натижаси эса, ишлаб чиқариш устаси ёки мураббий ёрдамида белгиланган схема бўйича маълум бир детални чиқарилиши) назарда тутати. Маълумки ўқув жараёнини ташкил этишда бундай инновацион ёндашувни амалга ошириш учун қуйидаги шартлар бажарилиши керак:

- ПТМ шароитида дуал таълим учун норматив-ҳуқуқий базани ишлаб чиқилиши;
- ПТМнинг бошқарув ходимлари, ўқитувчилари ва ёрдамчи ходимларида етарли даражада амалий иш тажрибасига ва тегишли касбий малакага эга бўлишлари;
- ўқув режа ва дастурлар иш берувчилар билан келишилган ҳолда ишлаб чиқилиши;
- махсус фанлар бўйича ўқув машғулотларининг мазмуни амалиётга йўналтирилган бўлиши;
- таълим жараёнига инновацион технологияларни жорий этиш орқали ПТМда замонавий инфратузилманинг ("Ақлли синф хоналари", "Ақлли ПТМ", электрон таълим ресурслар) мавжудлигини назарда тутилиши;
- ПТМда касбий компетенцияларни шакллантириш учун зарур бўлган малакаларни баҳолаш мезонларини ишлаб чиқилиши ҳамда ушбу мезонларни иш берувчилар билан келишилган бўлиши;
- битирув малакавий ишлар амалий аҳамиятга эга бўлган тайёр кўринишда бўлиши керак.

Агар юқорида келтирилган шартлар бажарилса, амалиётга йўналтирилган профессионал таълим тизими ҳозирги кунда меҳнат бозорида талаб

қилинадиган, миллий иқтисодиётнинг рақобатбардош, профессионал даражада компетентли ўрта даражали мутахассисларини тайёрлашга имкон беради.

Шу муносабат билан ушбу муаммоларни ҳал этиш ва профессионал таълим тизимида дуал таълимни жорий тартибини белгилаш мақсадида Ўзбекистон Республикаси Вазирлар Маҳкамасининг 2021 йил 29 мартда “Профессионал таълим тизимида дуал таълимни ташкил этиш чора-тадбирлари ҳақида”ги 163-сонли қарори қабул қилинди. Қарор билан дуал таълимни ташкил этиш ва унинг босқичлари; дуал таълимда ўқув жараёни ва ишлаб чиқариш амалиётини олиб бориш тартиби; дуал таълим иштирокчиларининг вазифалари, ҳуқуқ ва мажбуриятлари белгиланди.

Шунингдек, ҳар йили тасдиқланган режа асосида ўқувчиларни дуал таълим дастурлари асосида ўқишга жалб этиш бўйича касбга йўналтириш ишларини ташкил этиш; дуал таълим ташкил этиладиган ташкилот ва профессионал таълим муассасасида таълим жараёнини ташкил этиш юзасидан ҳамкорликни йўлга қўйиш ҳамда келишилган ўқув режа ва ўқув жараёни графигини тасдиқлаш; ўқувчиларни ҳафтада камида икки кун профессионал таълим муассасаларидаги ўқув жараёнларида иштирок этишларини ва қолган иш кунларида тегишли ташкилотларда амалий маштулотлар билан бирга меҳнат фаолияти олиб боришларини таъминлаш; профессионал таълим муассасаларида дуал таълим жараёнини ташкил этилиши устидан тизимли назорат ўрнатиш; дуал таълимни такомиллаштириш ва методик таъминотини мустахкамлаш юзасидан илғор халқаро тажрибаларни тизимли ўрганиш ишларини ташкил этиш вазифалари юклатилди [2].

Дуал таълим профессионал таълими муассасалари ўқув машғулотларини ҳамда ўқув ва ишлаб чиқариш амалиётини ўтказиш учун зарур ресурсларга эга бўлган ташкилотлар ва корхоналарнинг ўзаро алоқасига асосланган бўлиб, улар ишлаб чиқиладиган ўқув дастурларида назарда тутилган.

Юқарида таъкидланганидек, дуал таълимни муваффақиятли амалга ошириш учун қуйидагиларни ҳал қилиш керак:

- профессионал таълимда таълим жараёнини модернизациялаш;
- модулли таълим тизимини жорий этиш;
- корхоналардаги устоз ва мураббийларнинг касбий компетентлигини ошириш;
- таълим олувчиларнинг мотивациясини кучайтириш.

Модернизациялаш деганда, профессионал таълим муассасасини замонавий ўқув жиҳозлари билан жиҳозлаш, инновацион ўқитиш технологиялари ва таълим ресурсларини жорий этиш, ўқитувчиларнинг касбий компетентлигини биринчи навбатда АКТ саводхонлиги ва ўз фанини чуқур билиши, шунингдек ишлаб чиқариш амалиётини ўтаётганда корхоналарнинг тажрибали ва етакчи мутахассислари танлаб олининиши ва касбни ўргатишга қаратилади. Ижтимоий шериклик ва дуал таълим тренинг доирасида корхона, ташкилот, таълим ва ижтимоий муассасаларда экскурсиялар ўтказилади. Ўқувчилар ташкилотларнинг ходимлари ва иш соатлари, меҳнат шароитлари

билан танишадилар, корхоналарнинг етакчи мутахассислари билан учрашадилар.

Меҳнат бозори талабларига мос бўлган профессионал таълим муассасаларининг малакали кадрларини тайёрлашнинг дуал шакли мутахассисларни тайёрлашнинг "анъанавий" тизимига нисбатан қуйидаги афзалликларга эга:

таълим мазмунининг замонавий ишлаб чиқариш даражасига мувофиқ келиши;

ўқувчиларни корхоналарнинг корпоратив маданияти ҳамда уларнинг хусусиятлари билан тўлиқ таништирилиши;

янги меҳнат жамоасида битирувчининг ижтимоий ва меҳнатга мослашуви; реал ишлаб чиқариш жойларида ўқув жараёнида замонавий ускуналардан фойдалана олиши;

корхонанинг юқори малакали муҳандис-техник ходимларини ўқув жараёнига касбий тайёргарлик мутахассислари сифатида жалб қилиниши.

Шуни таъкидлаш керакки, таълим жараёнига дуал таълимни жорий этилса, дуал таълими билан шуғулланувчи барча томонлар - корхоналар, таълим ташкилотлари, Давлат ва албатта, битирувчилар манфаатларига тўлиқ жавоб беради.

Давлат учун солиқни тўлаш ечими топилади, чунки одамларда иш бор, демак уларда солиқ тўлаш имконияти мавжуд бўлади. Корхоналарда яхши ишчилар ишлайди, бу эса иқтисодий ривожланишига ҳисса қўшади. Ёшлар давлатда ўз ўрнини топади ва унда ўз ролини ўйнай бошлайди. Ёшлар ҳозирги мавжуд бозор учун ҳам, келажакда уларни кутаётган бозор учун ҳам маълумот олишади, бу ҳам иқтисодий ривожланишига ҳисса қўшади.

Дуал таълим иқтисодийга ижобий таъсир кўрсатади. Германияда дуал таълим - бу сиёсат, иқтисодий ва ижтимоий тизим ўртасидаги операция дегани.

Дуал таълим - бу ўзини ёш малакали кадрлар оқими билан таъминлашга имкон берадиган таълим шаклидир. Катта эҳтимол билан, дипломни олганидан сўнг, битирувчи иш берувчилар учун, улар тайинлаган шартлар асосида ишлайди. Шундай қилиб, харажатлар вақт ўтиши билан қопланади, чунки пул сарфланган ёшлар корхонада ишлашни давом эттиради ва даромад келтиради. Ўқувчиларни ўқитишга пул маблағларини сарфлаш иш берувчилар учун фойдалидир, чунки "чиқиш пайтида" улар ушбу корхона ишининг ўзига хос хусусиятларини яхши биладиган мутахассисларни қабул қилишади.

Ёшларнинг янги ғоялари ва импулслари яна бир афзалликдир. Собик битирувчиларнинг касбий мослашувига бўлган эҳтиёж йўқолади. Ўқувчиларнинг ўқув жараёнидан фойда олиади. Битирув малакавий ишларини тадқиқ этиш иш берувчилар талабларига жавоб беради ва натижаларни ишлаб чиқаришда амалга оширишга имкон беради. Семинарларда талабалар ўқитиладиган корхоналарда юзага келадиган аниқ вазиятлар муҳокама қилинади.

Хулоса қилиб шуни истардимки, дуал таълим тизими ўзининг алоҳида

камчиликларига қарамай, мамлакатимизга нафақат ички, балки ташқи меҳнат бозорида ҳам замонавий талабларга жавоб берадиган юқори малакали ўрта даражадаги мутахассисларини тайёрлаш имконини беради.

Адабиётлар:

1. Ўзбекистон Республикасининг “Таълим тўғрисида” қонуни. Т.-2020 й.
2. Ўзбекистон Республикаси Вазирлар Маҳкамасининг 2021 йил 29 мартдаги “Профессионал таълим тизимида дуал таълимни ташкил этиш чоратадбирлари хақида”ги 163-сонли қарори.

ПРОФЕССИОНАЛ ТАЪЛИМ МУАССАСАЛАРИДА “ДУАЛ” ТАЪЛИМ ТИЗИМИНИНГ ЖОРИЙ ЭТИЛИШИ

*Д.Рахматуллаева - Педагогик инновациялар институти “Таълимда бошқарув”
кафедраси доценти, PhD*

*А.Р.Ходжабаев - Педагогик инновациялар институти профессори, педагогика
фанлар доктори*

*З.К.Исмаилова - ТИҚХММИ “Педагогика, психология ва ўқитиш
методикаси” кафедраси профессори, п.ф.д.*

Бугунги кунда янги профессионал таълим тизимининг ислоҳ қилиниши оқибатида таълим муассасаларида таълим мазмуни, сони ва сифати, таълим дастурлари ҳамда таълимни ташкил этиш жараёнлари ўзгарди ва ўзгармоқда.

Малакатимизда бўлажак мутахассисларнинг нафақат ички меҳнат бозори, балки ташқи меҳнат бозорида рақобатлаша оладиган ҳамда ёшларнинг касблар ва мутахассисликларни эгаллашга бўлган қизиқишларини қўллаб-қувватлаш учун кенг имкониятлар яратиш мақсадида профессионал таълим тизимида дуал таълими асосида ўқув жараёнлари ташкил этиш режалаштирилган [1].

Шунингдек, дуал таълимнинг асосий мақсади Ўзбекистон иқтисодиётини ривожлантириш, йирик ва кичик бизнес субъектларида аҳоли, айниқса ёшлар ва хотин-қизларнинг бандлигини таъминлаш ҳамда камбағалликни қисқартириш учун меҳнат фаолияти билан таълимни уйғунлашган ҳолда ташкил этиш орқали малакали кадрлар тайёрлаш ҳисобланади. Бу ерда гап нафақат маҳаллий меҳнат бозори, балки хорижда меҳнат қилаётган юртдошларимизнинг мутахассис сифатидаги мавқеи, халқаро талабларга мослиги, хорижда ҳам нуфузли жойларда меҳнат қила олиши, муносиб иш ҳақига эга бўлиши, қолаверса, бутун бошли миллат имижи ҳақида бормоқда. Хорижга иш излаб кетаётган аксарият мигрант юртдошларимиз қурилиш, ободонлаштириш, қишлоқ хўжалигида юқори малака талаб этмайдиган, оғир, кам иш ҳақи тўланадиган, халқ ибораси билан айтганда, “қора меҳнат” билан шуғулланмоқда.

Бу ҳолатнинг асосий сабабларидан бири мамлакатимизда ана шу “қора меҳнат”га муқобил бўладиган, юқори маош тўланадиган, меҳнат унумдорлигини таъминлайдиган, нуфузли иш ўринларида фаолият юритиш имконини берадиган Миллий малака тизими асосида ўқитиш, касбга ўргатишнинг йўлга қўйилмаганидир. Шу боис, профессионал таълим тизимида мутахассисларга

юқори малака бериш бош мақсадга айланиши керак. Жуда кўп мамлакатларда замонавий миллий малака тизими жорий этилган, корхоналарнинг профессионал стандарт талаблари асосида ишга қабул қилиши қатъий белгилаб қўйилган.

Бу борада, Вазирлар Маҳкамасининг «Профессионал таълим тизимида дуал таълимни ташкил этиш чора-тадбирлари ҳақида»ги қарори қабул қилинди. Унга кўра, 2021/2022 ўқув йилидан профессионал таълим тизимида дуал таълим ташкил этилади.

Дуал таълим-ҳам касбий таълимда ўқиб, ҳам ўз йўналишига мос ишда ишлашидир. Дуал таълимда ўқувчилар бир ҳафтада камида икки кун таълим олиши, қолган кунлар ишлаши; ишлаган кунлари учун ҳақ олиш имкониятига эга бўладилар. Дуал таълим таълимни ўз йўналишига мос ташкилотда меҳнат қилиш билан бирга олиб борувчи тизим ҳисобланади.

Дуал таълимни ташкил этишда таълим муассасалари кадрларга эҳтиёжи бўлган ташкилотлар билан шартнома тузади. Шартнома ташкилот ва ўқувчи ўртасида ҳам тузилади. Бунда ўқувчи учун ташкилотда муайян иш ўрни ажратилади.

Профессионал таълим муассасаларида дуал таълимни ташкил этиш қуйидаги босқичларни ўз ичига олади:

дуал таълим ташкил этиладиган ташкилотларни Қорақалпоғистон Республикаси Вазирлар Кенгаши, вилоятлар ва Тошкент шаҳар ҳокимликлари, вазирликлар ва идораларнинг иқтисодиёт тармоқларида ўрта бўғин кадрларга бўлган эҳтиёжларидан келиб чиқиб шакллантириш;

ташкилот ва профессионал таълим муассасаси ҳамда ташкилот ва ўқувчи ўртасида шартнома тузиш;

ҳудудларда касбга йўналтириш ишларини ташкил этиш;

тегишли таълим дастурларини ишлаб чиқиш ҳамда янгилаб бориш;

меҳнат бозорида ўрта бўғин кадрларга бўлган талаб ва таклифларни доимий ўрганиб бориш;

дуал таълим дастурлари асосида тайёрланаётган кадрларни баҳолашдан иборат [2].

Дуал таълим жараёни профессионал таълим муассасаси томонидан ташкилот билан келишган ҳолда тасдиқланадиган ўқув режаси ва ўқув жараёни графиги асосида ташкил этилади.

Ўқувчиларнинг таълим жараёнининг назарий, ўқув ва амалий қисмидаги иштироки профессионал таълим муассасасида гуруҳ журналларида, ишлаб чиқариш билан боғлиқ амалий қисмидаги иштироки ташкилотдаги ўқувчилар кундалигида қайд этиб борилади.

Дуал таълимда коллеж ва техникумларнинг касблар ва мутахассисликлар бўйича тўлов-контракт миқдори бир ўқувчини ўқитиш билан боғлиқ сарф-харажатлардан кам бўлмаган миқдорларда, тегишли вазирликлар ва идораларнинг таклифлари асосида вазирлик томонидан тасдиқланади.

Демак, профессионал таълим тизимида дуал таълим тизими жорий этилиши профессионал таълим муассасалари ўқувчиларнинг касбий малакасини

WorldSkills стандартлари асосида тайёрлаш тартибини босқичма-босқич жорий қилишдир ва бу эса ишчи касблар бўйича “WorldSkills Uzbekistan” мусобақаларида қатнашиш имкониятини беради.

Фойдаланилган адабиётлар рўйхати

1. Ўзбекистон Республикаси Президентининг 2019 йил 6 сентябрдаги “Профессионал таълим тизимини янада такомиллаштиришга доир қўшимча чора тадбирлар тўғрисида”ги ПФ-5812-сон Фармони.

2. Ўзбекистон Республикаси Вазирлар Маҳкамасининг 2021 йил 29 мартдаги “Профессионал таълим тизимида дуал таълимни ташкил этиш чора-тадбирлари ҳақида” 163-сонли Қарори.

ОЛИЙ ТАЪЛИМ ТИЗИМИДА ДУАЛ ТАЪЛИМНИНГ АҲАМИЯТИ доц. Гаффаров Х.Р.БухМТИ. Равшанов Б.Х. магистр.

Давлатимиз томонидан олий таълим сифатини тубдан ошириш, таълим муассасаларда таълим олиши учун ўқувчиларнинг касбга бўлган қизиқишларини инобатга олиб, ёшларнинг ўзлари танлаган ихтисосликни чуқур ўзлаштириши учун янада кенг шароитлар яратиш каби эзгу мақсадларни амалга оширилмоқда.

Мазкур масалани амалга ошириш мақсадида ижтимоий-иқтисодий ривожланишида юз бераётган чуқур ўзгаришлар ҳамда юзага келаётган ижтимоий-иқтисодий муаммоларни ҳал этиш зарурати корхоналарни мутахассисликка тайёргарлиги масалаларига тобора кўпроқ эътибор беришга мажбур этмоқда.

Олий таълим тизимининг олдида турган асосий вазифаларидан бири маҳаллий ва хорижий меҳнат бозорининг замонавий эҳтиёжларига мувофиқ ва юқори малакали кадрлар тайёрлаш ҳисобланади.

Юқори технологияли ишлаб чиқариш талабларига жавоб берадиган малакали кадрларни тайёрлаш орқали минтақадаги инвестиция жозибадорлиги ва рақобатбардошлигини ошириш воситаларидан бири бу дуал таълим тизими бўлиб, унинг афзаллиги - бу мутахассисларни тайёрлашда ўқув ва ишлаб чиқариш соҳаларининг ҳамкорлиги ҳамда битирувчиларни юқори даражада иш билан таъминлашдир.

Дуал таълим замонавий олий таълимнинг таълим стандартлари асосида компетентлик ёндашувининг асосий тамойилларига (назария ва амалиётнинг бирлиги, ўқув жараёнида фанлараро комплекс ёндашув, кўникма ва билимларни касбий фаолиятда қўллашга эътибор) тўлиқ жавоб беради. Шунинг учун дуал таълимни олий таълимнинг ўқув жараёнига жорий этиш мақсадга мувофиқдир.

Дуал таълим педагогикада қадимдан мавжуд бўлиб, дунёда турли мамлакатларда ўзини яхши исботлаган. Дуал таълимни қўллашнинг асосий йўналишлари олий ва профессионал таълимдир. Дуал таълим Ўзбекистонда нисбатан яқинда даврлардан бошлаб кириб келаётган бўлсада, лекин у аллақачон янги профессионал ходимларни тайёрлаш учун жуда машхур ёндашув ҳисобланади. Дуал ўқитишнинг ўзига хос хусусияти амалий тажриба ва назарий машғулотларнинг бирлашувидир. Айнан олий таълим тизимидаги ана шундай

янгича ёндашув келажакдаги юқори малакали мутахассисларни сифатли тайёрлашни таъминлайди.

Юқори технологияли ишлаб чиқариш талабларига жавоб берадиган мутахассисларни тайёрлаш орқали худудларнинг инвестиция жозибадорлиги ва рақобатбардошлигини ошириш воситаларидан бири бу дуал таълим тизими бўлиб, унинг афзаллиги - бу мутахассисларни тайёрлашда ўқув ва ишлаб чиқариш соҳаларининг мувофиқлаштирилган ўзаро алоқаси ҳамда битирувчиларни юқори даражада иш билан таъминлашдир.

Дуал “иккилик”, “икки томонлама” “битта ташкилий яхлитлик” маъноларини англатади.

Дуал таълим тизими - бу талаба ўқув муассасасида назарий билимларни, иш жойидаги ташкилотда амалий кўникмаларни оладиган машғулот тури.

Дуал ўқитиш модели олий ва профессионал ўқув юртлирида қўлланилади ва мутахассислар билан қизиққан тижорат ташкилотлари ва ҳукумат идоралари томонидан биргаликда молиялаштирилади.

Дуал тизимнинг инновационлиги қуйидагича:

- ўқув жараёнини ташкил қилишдаги ўзгаришлар (оли таълим муассасасидаги дарс соатлари камаяди, ишлаб чиқариш амалиёти ҳажми ўқув дастурининг 60-70 фоизигача кўпаяди);

- ўқув режадаги амалиёт учун ажратилган соатлар олиб ташланади;

- ишлаб чиқариш амалиёти индивидуал ёндашувга асосланган ва реал ишлаб чиқариш шароитларига имкон қадар яқинроқ бўлади;

- корхона томонидан дуал молиялаштириш чоралари кўрилади;

- ишлаб чиқаришда менторлик институтини ривожлантирилади.

Дуал таълими шакли ижтимоий шерикликнинг маҳсули сифатида пайдо бўлиб, у меҳнат бозори талабларига мувофиқ юқори малакали кадрларни тайёрлаш бўйича таълим муассаса ва иш берувчилар ўртасидаги яқин ҳамкорлик механизмидир. Дуал таълим - бу олий таълимда назарий қисм таълим муассасаси (ўқиш вақтининг 30-40%) базасида, ишлаб чиқариш корхонасида, иш жойидаги машғулотнинг амалий қисми (ўқув вақтининг 60-70%) олиб борилади. Дуал таълимнинг асосий концепцияси ўқув ва ишлаб чиқариш жараёнларини таҳлил қилиш орқали кадрлар тайёрлашда амалий йўналишни кучайтиришга асосланган.

Дуал таълимни қўллашнинг асосий мақсади - Ўзбекистон иқтисодиётини ривожлантириш, йирик ва кичик бизнес субъектларида аҳоли, айниқса ёшлар ва хотин-қизларнинг бандлигини таъминлаш ҳамда камбағалликни қисқартириш учун меҳнат фаолияти билан таълимни уйғунлашган ҳолда ташкил этиш орқали малакали кадрлар тайёрлаш ҳисобланади.

Таълим жараёнида ўқувчиларни асосан имтиҳонга тайёрлашга эътибор қаратиш мақсадга мувофиқ эмаслигини даврнинг ўзи кўрсатмоқда. Аслида илм-фан, таълим, ишлаб чиқариш ва интеграциянинг уйғунлигида ҳикмат кўп. Назарий маълумот ва амалий машғулотнинг уйғун тарзда олиб борилиши муҳим аҳамиятга эга. Бу эса дуал таълим тизимининг моҳиятини акс эттиради.

Бу таълим турининг аҳамияти шундаки, унда назарий қисм таълим муассасасида, амалий қисм эса корхонада ўтказилади. Бу Германия профессионал таълим тизимида кенг қўлланилади. Таълим муассасаси битирувчиларининг иш жараёнига, касбий фаолиятга тайёр ҳолда боришида бу муҳим рол ўйнайди. Айни пайтда мутахассисларнинг тажрибаси, кўникмаси ва малакасини оширишга катта ҳисса қўшади. Бу йўналишдаги илмий тадқиқот ва монографиялар айни кунларда зарур.

"Дуал таълим" моделини жорий этишнинг мақсадлари:

- Минтақаларнинг инвестиция жозибадорлигини ошириш учун иқтисодиётнинг малакали кадрларга бўлган реал эҳтиёжларини ҳисобга олган ҳолда раҳбар кадрларни тайёрлаш моделини такомиллаштириш;

- Давлат таълим стандартларини замон талабларидан келиб чиқиб ишлаб чиқиш;

- Янгиланган стандартлар талабларига мувофиқ таълим дастурларини ишлаб чиқиш ва модернизация қилиш;

- Таълим дастурларини ташкил этиш ва мазмунига қўйиладиган мажбурий талабларни ўзгартириш;

- Олий таълим битирувчисининг малакасини мустақил баҳолаш механизминини ишлаб чиқиш;

- Дуал таълим жараёнини молиялаштириш учун корхоналарни жалб қилиш учун солиққа тортишни оптималлаштириш.

Дуал таълимни ташкил этишнинг вазифалари қуйидагилардан иборат:

- корхона (ташкилот)даги ишлаб чиқариш шароитлари билан таълим муассасалари ўқув жараёнларини ўзаро боғлаш;

- талабаларни меҳнат фаолияти иштирокчисига айлантириш орқали таълимнинг ишлаб чиқариш билан боғлиқ амалий қисмини корхона (ташкилот)ларда ҳамда назарий ва ўқув-амалий қисмини таълим муассасаларида ташкил этиш;

- ҳудудларнинг инвестицион жозибадорлигини ошириш ҳамда иқтисодиётнинг реал эҳтиёжларини ҳисобга олган ҳолда мутахассисларни тайёрлашни такомиллаштириш;

- корхона (ташкилот)лар ҳамда таълим муассасаларининг ўзаро ҳамкорлик шартлари ва моделларини ишлаб чиқиш;

- таълим дастурларини меҳнат фаолияти билан уйғунлашган ҳолда амалга оширган ҳолда компетенцияларни шакллантириш;

- таълим дастурларини иш берувчиларнинг талаблари ва улардаги технологик янгиланишлар асосида такомиллаштириб бориш;

- танлов фанларини корхоналар талабларидан келиб чиқиб ўқитишни йўлга қўйиш ;

- кадрларни тайёрлаш ва таълим дастурларини амалга оширишни молиялаштириш;

- корхона (ташкилот)лар ва таълим муассасалари ўртасидаги ўзаро тармоқ ҳамкорлигининг шакл ва услубларини такомиллаштириш;

• битирувчиларни баҳолашда корхона (ташкilot)лар иштирокини янада кенгайтириш;

Дуал таълим ҳали Республикамизда тадбиқ қилинмаган бўлсада, назарий жиҳатдан қуйидаги афзалликларини ва камчиликларини белгилаш мумкин.

Дуал таълимнинг афзалликлари:

1. Амалий қисм нафақат таълим муассасаларининг устахоналарида, балки корхоналарда ҳам амалга оширилади;

2. Ишчи дастурларининг мазмуни таълим муассаса ва иш берувчилар ўртасида келишилади;

3. Таълим муассаса ва корхона ўртасида яқин муносабатлар пайдо бўлиши ва ривожланиши мумкин;

4. Битирувчи ишга жойлашганда, олинган билимларни дарҳол қўллаши мумкин;

5. Таълим муассасада ва корхонада ўқитишнинг доимий равишда ўзгариб туриши яхши мотивацияга ёрдам беради ва ишлаб чиқариш жараёни қатъий узилиб қолмайди;

6. Касбни аниқ тавсифлари, шу билан бир қаторда тайёргарликнинг бир хил даражасини таъминлайди.

7. Танлов фанларини танлашда корхоналар таклифлари эътиборга олинади.

Дуал таълимнинг камчиликлари:

1. Корхонада ўқитиш мотивацияси билан таълим сифати пасайиши мумкин;

2. Иш дастурлари ҳар доим ҳам ишлаб чиқаришда бажариладиган ишларнинг мавсумий кетма-кетлигига мос келавермайди(масалан қишлоқ хужалиги соҳасидаги мавсумий тадбирлар);

3. Таълим муассаса ҳар доим ҳам корхоналар учун зарур бўлган ўқув материалларини ўз вақтида етказиб бера олмаслиги мумкин;

4. Корхоналарнинг ўқитишга тайёрлиги етарли эмас - натижада ишлаб чиқаришда ўқув жойлари йўқ;

5. Корхоналар ўз маҳсулотларига юқори нархлар орқали таълим олиш учун (асбоб-ускуналарнинг етишмаслиги, молиявий етишмаслиги ва бошқалар) пул ишлашга мажбур.

Дуал таълим таълим сифатини оширишнинг самарали усули ҳисобланади.

Ишлаб чиқариш учун дуал таълим - бу кадрларни ўзи учун "буюртма бериш учун" тайёрлаш, уларнинг барча талабларига максимал даражада мос келишини таъминлаш, ишчиларни топиш ва танлаш, уларни қайта тайёрлаш ва мослаштириш харажатларидан тежаш имкониятига эга бўлишидир. Бундан ташқари, энг яхши битирувчиларни танлаш имконияти мавжуд, чунки амалий машғулотлар давомида уларнинг кучли ва заиф томонлари аниқ бўлиб қолади. Ўз навбатида, бу ёндашув ўқувчиларни намоиш қилиш учун эмас, балки ўрганишга ундайди. Ёш мутахассислар зудлик билан тўла фидойилик ва маҳсулдорлик билан ишлашлари мумкин, улар корхона ҳаётини яхши билишади ва ўзларини "ўзимиз" деб ҳис қиладилар. Буларнинг барчаси биргаликда

кадрларни сақлаб қолиш ва корхоналар учун муҳим бўлган товар айланмасини камайтиришга ёрдам беради.

Ўқувчилар учун дуал таълим мустақилликни эрта олиш ва катталарга бемалол мослашиш учун ажойиб имкониятдир. Дуал таълим маълумотларнинг етишмаслиги ва амалий машғулотларнинг етишмаслиги оқибатида ўқишнинг бошқа шакллари учун муқаррар стресссиз меҳнат фаолиятига силлиқ кириб боришни таъминлайди. Бу нафақат аниқ иш вазифаларини бажаришни ўрганишга имкон беради, балки жамоада ишлаш қобилиятини ривожлантиради, касбий компетенция ва масъулиятни шакллантиради. Дуал таълим ўқувчининг мартабасини бошқариш учун ажойиб имкониятлар яратади. Унинг доирасида таълим даражаси доимий равишда ошиб боради. Ҳеч бир таълим ишлаб чиқариш тўғрисида дуал таълим каби маълумотни бера олмайди, бу еса уни муваффақиятли ривожланиш йўлидаги муҳим қадамлардан бири ҳисобланади. Меҳнат бозори талаб қиладиган профессионал таълим муассасаларининг малакали битирувчиларини тайёрлашнинг дуал тизими мутахассисларни тайёрлашнинг "анъанавий" тизимига нисбатан қуйидаги афзалликларга эга:

1. Таълим мазмунининг замонавий ишлаб чиқариш даражасига мувофиқ келиши;

2. Ўқувчиларни корxonанинг корпоратив маданияти, унинг хусусиятлари билан танишиши;

3. Битирувчининг янги меҳнат жамоасида ижтимоий ва меҳнатга мослашиши харажатларини минималлаштириши;

4. Ҳақиқий ишлаб чиқариш майдончалари шароитида ўқув жараёнида замонавий жиҳозлардан фойдаланиши;

5. Корxonанинг юқори малакали муҳандис-техник ходимларини ўқув жараёнига касбий тайёргарлик бўйича мутахассислар сифатида жалб қилиниши.

Дуал таълим олий таълимнинг таълим муассасалари учун жуда жозибали, аммо шунга қарамай, ижтимоий-иқтисодий муаммоларни, таълим соҳасидаги жаҳон интеграцияси жараёнларининг ривожланишини, амалдаги қонунчилик ва меъёрий-ҳуқуқий ҳужжатларни ва фуқароларнинг менталитетини ҳисобга олган ҳолда жамиятда дуал таълимнинг фойдалилиги ҳақида тўғри хулоса чиқариб олиш зарур.

Шундай қилиб, ишчи кучига талаб ва таклифнинг мувозанатлашувига таъсир ўтказиш орқали таълим муассаса ва корхоналар ўртасидаги ўзаро ҳамкорлик механизмининг амалга ошириш кадрлар тайёрлаш сифатини оширишга, битирувчиларни иш билан таъминлаш ва иш билан таъминлаш билан боғлиқ вазиятни яхшилашга ҳамда инсон ресурсларини ривожлантиришга ёрдам беради. Дуал таълим ушбу механизмнинг муҳим таркибий қисми сифатида битирувчининг касбий компетенцияларини ривожлантиришга, фаол ҳаётий позицияни шакллантиришга ва самарали меҳнат қилишга қодир бўлган масъулиятли шахсни шакллантиришга ёрдам беради.

Шу билан бир қаторда дуал таълимнинг бошқа турларини ҳам излаш ва илмий тадқиқот ишларини олиб бориш замон талабларидан бири ҳисобланиб, асосий мақсад жамиятимиз учун етук мутахассислар тайёрлаш пировард мақсад бўлиши зарур.

Фойдаланилган адабиётлар:

1. Гаффаров Х.Р. Олий таълим муассасаларида ихтисослик фанларни ўқитишда замонавий ўқув жиддактик материаллардан мақсадли фойдаланиш асослари. “Профессионал таълим тизимида ислохатлар: Малака ошириш таълим турида инновацион ғоялар”. Халқаро илмий-амалий конференция материаллари. Тошкент 2020.

PROFESSIONAL TA'LIM MUASSASALARIDA DUAL TA'LIMNI TASHKIL ETISHNING ZAMONAVIY TENDENSIYALARI VA RIVOJLANISH OMILLARI

V.Qahhorov -Peshko' tuman 1-son kasb-hunar maktabi direktori.

E.Usmonov, Sh.Hayitov, A.Dehqonov, Y.Ostonov-maxsus fan o'qituvchilari

Mamlakatimizda eng jadal rivojlanayotgan bozorlardan biri mehnat bozori, birinchi bo'lib iqtisodiyotdagi tarkibiy o'zgarishlarga javob beruvchi sohadir. U turmushimizga kecha mavjud bo'lmagan yangi mutaxassisliklarni taklif qildi. Yangi mutaxassisliklar yangi ishlab chiqarish texnologiyalarini talab qiladi, ammo ular hali bizda mavjud emas edi. Zamonaviy rivojlangan mamlakatlarda mehnat bozori ta'lim tizimini o'zgartirishni talab qiladi va bu yerda tizim har doim ham hayot tendensiyalariga mos kelmaydi. Natijada, talim va talab bir biriga muvofiq bo'lmay qoladi.

O'zbekiston Respublikasi Vazirlar Mahkamasining “Professional ta'lim tizimida dual ta'limni tashkil etish chora-tadbirlari haqida”gi Qarori qabul qilindi. Qarorga muvofiq 2021/2022 o'quv yilidan professional ta'lim tizimida dual ta'lim tashkil etiladi. Dual ta'lim bu - ta'limni o'z yo'nalishiga mos tashkilotda mehnat qilish bilan birga olib boruvchi tizimdir. Dual ta'limni tashkil etish uchun hokimliklar va manfaatdor vazirliklar tomonidan o'rta bo'g'in kadrlariga bo'lgan ehtiyoj aniqlanadi va taklif tayyorlanadi. Oliy va o'rta maxsus ta'lim vazirligi har yili 1 iyulgacha dual ta'lim bo'yicha kadrlar tayyorlanadigan ta'lim muassasalarini belgilaydi. Tanlangan ta'lim muassasalari belgilangan kvotalar bo'yicha o'quvchilarni qabul qiladi.

Dual ta'lim tizimida ish beruvchining roli tobora o'sib, sifat jihatidan o'zgarib boradi. Korxonada talabalar uchun o'quv ish joylari yaratiladi, ular odatiy ish joyidan virtual simulyatsiya uskunalari mavjudligi bilan farq qilishi mumkin. Eng muhim tarkibiy qism murabbiylar rolini bajaradigan o'qitilgan xodimlarning mavjudligi.

Dual ta'limning ko'plab afzalliklari shundaki, korxonalarining aniq texnologik jarayonlari uchun kadrlar tayyorlash, mehnat unumdorligini oshirishga bevosita ta'sir ko'rsatadigan bitiruvchilarning korxonada moslashuv vaqtining qisqarishi. Ta'lim tizimi uchun bu kasb-hunar ta'limi sifatini oshirish va natijada ta'lim tashkilotining raqobatbardoshligini ta'minlash uchun imkoniyatdir. Dual talimda ish bilan

ta'minlash darajasi sezilarli darajada oshadi. Bo'lajak mutaxassislar uchun bu kasbiy kompetentsiya va o'qitish paytida ish va mehnat faoliyati ko'nikmalari shakllanadi, korxonada mashg'ulotlar davomida sarflangan barcha vaqt uchun to'lov to'lanadi. Kafolatlangan ish joyidan hududlar ham foyda ko'radi. Chunki mehnat bozorida talab va taklif muvozanati ta'minlanadi. Natijada mintaqaning investitsion jozibadorligi ortadi.

Dual ta'lim tizimlari asosan muhandislik, iqtisodiyot va ijtimoiy ta'minot kabi sohalarda qo'llaniladi. Shu bilan birga, mutaxassisliklar qatori mashinasozlik, muhandislik, qurilish, ko'chmas mulk sanoati, turizm menejmenti va ijtimoiy menejmentni ham qamrab oladi. Dual ta'lim san'at va gumanitar fanlar kabi sohalarda qo'llanilmaydi.

Professional ta'lim muassasalarida dual ta'limni tashkil etish va amalga oshirish tartibi ta'lim dasturlarini, dual kasbiy ta'lim dasturlarini o'zlashtirgan o'quvchilar uchun dual ta'limni tashkil etish va amalga oshirish qoidalarini belgilaydi. Ta'lim muassasasi barcha jarayonni tashkiliy-huquqiy hujjatlar asosida, mulkchilik shakllaridan qat'iy nazar korxonalar (tashkilotlar), muassasalar, turli darajadagi hokimiyatlar bilan birgalikda amalga oshiradi. Ushbu jarayon «Ta'lim to'g'risida»gi Qonunga, O'zbekiston Respublikasi Prezidentining farmonlari, qarorlari va farmoyishlariga, Vazirlar Mahkamasining qarorlari asosida Dual kasb-hunar dasturlari bo'yicha ta'lim faoliyatini tashkil etish va amalga oshirish tartibini tasdiqlash to'g'risida Qaror qabul qilinadi. Dual ta'lim dasturi ta'lim muassasa tomonidan korxonalar bilan kelishilgan holda ishlab chiqiladi. Dual ta'lim dasturi ta'lim standartlari va professional standartlari talablarini bajarilish sharti bilan ta'lim muassasa va korxonalar bazasida o'qitishni (kunlar, haftalar, oylar bo'yicha birlashtirishni) nazarda tutadi. O'quvchilarning dual o'qitilishini tashkil etish va o'tkazish uchun javobgarlikni ta'lim muassasa va korxonalar rahbarlari o'z zimmasiga oladi. Dual ta'lim jarayonlarini amalga oshirish uchun mutaxassislariga muhtoj bo'lgan korxonalar ta'lim muassasa bilan shartnoma tuzadi. Shuningdek, o'quvchi va ish beruvchi o'rtasida shartnoma va o'quvchi, ish beruvchi va ta'lim tashkiloti o'rtasida uch tomonlama shartnoma tuziladi. Shartnomalarda barcha tomonlarning majburiyatlari va moliyaviy shartlari ko'rsatiladi. Amaliyot uchun o'quvchilarni tanlash, qoida tariqasida, birinchi yilda (ba'zan keyinroq) suhbatlar yoki amaliy topshiriqlar asosida amalga oshiriladi. Tanlov mezonlari korxonalar va ta'lim muassasa tomonidan oldindan tasdiqlanib, o'quvchilar va ularning ota-onalariga e'lon qilinadi. Bizga ma'lumki, birinchi dual ta'lim Germaniyada joriy etilgan. Uning tajribasi endi butun Yevropa Ittifoqi uchun model hisoblanadi. Germaniyada dual ta'lim korxonalarining faol ishtiroki bilan ifodalanadi juda yaxshi rivojlangan murabbiylikni, o'z ichiga oladi. Bu ta'lim modeli mamlakatda qonun asosida olib boriladi. Ularda dual ta'lim hunarmandchilik va savdo-sanoat palatalari ishtirokida amalga oshiriladi.

Demak, dual ta'lim tizimi kompaniya faoliyatining xususiyatlari ko'rinishida xodimlar tayyorlash uchun ajoyib imkoniyatdir.. Bundan tashqari, kompaniya xodimlari, ularning qayta tayyorlash, moslashish qidiruv va tanlash bo'yicha pul tejash imkonini beradi va eng yaxshi talabalarni tanlash imkonini ham beradi.

SHuningdek, dual darajasi mustaqilligini va kattalar hayotida yosh mutaxassislar og'riqsiz moslashishini targ'ib qilish uchun mo'ljallangan.

Dual ta'limda ish muhiti kirish tajriba va nazariy bilim yetishmasligi bilan bog'liq turli stresslar bartaraf etiladi.

Dual ta'lim tizimining tamoyillari quyidagilardan iborat: - fundamental - ilmiy asoslash va fan, psixologik, pedagogik va kasbiy tayyorgarlikning yuqori sifati; - integratsiya - modulli o'quv dasturlari asosida yaratilgan zarur kompetentsiyani shakllantirishga yo'naltirilgan fanlararo aloqalar; - universallik - bo'lajak mutaxassislarni tayyorlashning nazariy va amaliy jihatlari birligini ta'minlaydigan fanlar to'plamining to'liqligi. Dual ta'lim tizimini rivojlantirish konsepsiyasi: - mutaxassislarni shakllantirish darajalarining uzluksizligini belgilaydigan kasbiy ta'lim bosqichlari va bosqichlarining uzviyligi va izchilligi; kasb-hunar ta'limi tizimidagi o'quv jarayoni texnologiyalari tarkibining moslashuvchanligi va o'zgaruvchanligi; - moslashuvchanlik - mutaxassisning o'zgaruvchan ishlab chiqarish sharoitida sotsializatsiya qilish qobiliyatini rivojlantirish; - ta'limning rivojlanayotgan tabiati - insonning kasbiy ehtiyojlari va shaxsiy o'sishiga bo'lgan ehtiyojlarini qondirish; - demokratlashtirish - hamma uchun kasbiy ta'lim olish imkoniyati; - nazariyaning amaliyot bilan o'zaro aloqasi - korxonalar va o'quv muassasasi talabalarining ta'siri va o'zaro kelishuvi, ta'lim va tarbiya yo'nalishlari yoki o'zaro o'tish yo'nalishini o'zgartirishda ularning o'zaro shartlilikligi; - tadqiqot prinsipi - talabalarning mustaqil kognitiv va tadqiqot faoliyati uchun ta'lim sohasini aniqlash; - mavjud resurslarni birlashtirish va oqilona foydalanish - ishlab chiqarish muassasalari, shuningdek o'quv yurtlarining intellektual bazasi asosiy o'rinni egallab turgan korxonalarining amaliy saytlari resurslarini birlashtirish va ulardan foydalanish.

Dual ta'lim tizimining afzalliklari

a) Mavjud tashkilotlar va korxonalar talabalarni o'qitish uchun sarmoya kiritishi foydalidir, chunki "chiqish" da ular korxonalar (tashkilot) ning o'ziga xos xususiyatlarini yaxshi biladigan tayyor mutaxassisni oladilar. Bundan tashqari, tadqiqotlar shuni ko'rsatadiki, ish beruvchilar diplomni olgandan keyin bitiruvchi yoshlar ular uchun ish beruvchidan kelib chiqqan holda ishlashda davom etishiga amin.

b) Dual ta'lim kasbiy tajribani maqbul ravishda uzatish bilan birga, ish joyida o'z o'rnini belgilashga imkon beradi.

c) Korxonalar o'quvchilarning yangi g'oyalari va turtkilaridan foyda ko'rishadi.

d) O'qishni bitirgandan so'ng, talabalar darhol ishlab chiqarishga jalb qilinishi mumkin: kasbiy moslashishga bo'lgan ehtiyoj yo'qoladi.

e) Bitiruv malakaviy ishlarining izlanishlari ish beruvchilar talabalariga javob beradi va uning natijalarini ishlab chiqarishga joriy etish imkonini beradi. Seminar talabalar ta'lim oladigan korxonalarda yuzaga keladigan konfetlarning amaliy holatlari muhokama qilinadi.

f). Ta'lim va sherik korxonalar o'rtasidagi sheriklik aloqalarini rivojlantirish mantig'ida talabalarning kasbiy yo'nalishiga, ularning martaba o'sishini boshqarishga yangi yondashuvlar paydo bo'ladi. Kasbiy ta'lim sohasida ijtimoiy sheriklikni rivojlantirishda ish beruvchilar va ularning tashkilotlari muhim rol o'ynaydi.

Ular quyidagi vazifalarni bajaradilar:

- 1) o'z manfaatlarini himoya qilish;
- 2) malaka talablari va professional standartlarni ishlab chiqishda ishtirok etish;
- 3) kasb-hunar ta'limi sohasida davlat siyosatini shakllantirish va qarorlar qabul qilishda qatnashish;
- 4) o'quv dasturlarini ishlab chiqishda ishtirok etish;
- 5) o'qitish mazmuniga va yakuniy bahoga qo'yiladigan talablarni aniqlash.

Dual ta'lim tizimini amalga oshirishning asosiy bosqichlari

Dual ta'lim - bu kelajakdagi mutaxassisning kasbiy va ijtimoiy moslashuvida ta'lim muassasalari va ish beruvchilar o'rtasidagi yaqin hamkorlik samarasidir. O'quv jarayonining dastlabki bosqichlarida stajyor ishlab chiqarish jarayoniga korxonaning xodimi sifatida kiritiladi, u funksional majburiyatlariga muvofiq ajratilgan mablag'larni taqsimlaydi, rasmiy javobgarlikni o'z zimmasiga oladi, kasbiy mahoratga ega bo'ladi va ba'zi hollarda ish haqini oladi. Turli mamlakatlarda mehnat resurslarini o'qitish tahlili shuni ko'rsatadiki, talabalarni ishlab chiqarish texnologiyalari va kasbiy muhit bilan o'zaro munosabatda bo'lishga qodir bo'lgan, tadbirkorlik va kompaniya ichidagi boshqarish ko'nikmalariga ega bo'lgan, tanlangan kasb bo'yicha yangi g'oyalarni amalga oshirishga qodir ijodiy shaxsni shakllantirishga imkon beradigan ishchi yoki tadbirkorni ijtimoiy rollarga tayyorlash.

Dual ta'lim tizimini tatbiq etishning birinchi - tayyorgarlik - bosqichida: - me'yoriy hujjatlarni tayyorlash; - muayyan mutaxassisliklar bo'yicha o'quv dasturlarini ishlab chiqish; - korxonalar bilan shartnomalar tuzish; - talabalar kontingentini aniqlash. 2) ikkinchi - tashkiliy - bosqichda - har bir mutaxassislik bo'yicha o'qitish traektoriyasini aniqlash; - darslarni rejalashtirish; - o'quv natijalari bo'yicha nazorat choralarini belgilash. 3) Uchinchi - yakuniy bosqichda talabalar muqobil ta'lim traektoriyasi bo'yicha o'quv yurtida va ishlab chiqarish sharoitida immersiya asosida o'qitiladi.

Xulosa qilib aytganda ta'lim tizimini takomillashtirishda muhim ta'siri javobgarlik qismi ishbilarmon doiralari vakillari tasarrufida o'tadi. Bu holda, davlat, ish beruvchilar va o'quv yurtlari o'rtasidagi hamkorlikning birgalikda zonasi tashkil qilinishi kerak. Mutaxassislarning fikricha, xorijda dual ta'lim tajribasi joriy etilgani muvaffaqiyatli natijalar bergan. Amaldagi qonun hujjatlari bugun bizga zamonaviy shart-sharoitlar yaratish imkonini beradi. Lekin, albatta, chet ellik sheriklar tajribasi, dual ta'limi biz uchun asos bo'ladi.

Adabiyotlar va manbalar:

1. Dual ta'lim prinsiplarini joriy etish o'quv-uslubiy majmua p.f.n., dotsenti A.Avliyaqulov
2. Rivojlangan mamlakatlarda kasb-hunar ta'limi tizimi (Germaniyada dual ta'lim tizimi misolida) A.S. Nurillayev
3. <https://uz.delachieve.com/>

ИЛГОР ХОРИЖИЙ ТАЖРИБАЛАР АСОСИДА ПРОФЕССИОНАЛ ТАЪЛИМ МУАССАСАЛАРИДА ДУАЛ ТАЪЛИМНИ ТАШКИЛ ЭТИШНИНГ ЗАМОНАВИЙ ТЕНДЕНЦИЯЛАРИ

Я.Я.Рахматов- Бухоро вилояти касбий таълимни ривожлантириш ва мувофиқлаштириш худудий бошқармаси бошлиғи ўринбосари
У.Ҳ.Бадалов -Худудий бошқарма бош мутахассиси

Иқтисодиётнинг фаол ривожланиши нафақат назарий, балки амалда ҳам ўз ишини тушунадиган мутахассисларни тайёрлаш зарурлигини келтириб чиқаради. Шу сабабли сўнгги йилларда дуал таълим кенг оммалашмоқда. Ушбу мақолада биз икки томонлама таълим концепциясини таҳлил қиламиз ва унинг амалда қандай амалга оширилишини кўриб чиқамиз.

Икки томонлама таълим нима?

Дуал таълим тизими - бу ўқувчи таълим муассасасида назарий билимларни, иш жойидаги ташкилотда амалий кўникмаларни оладиган машғулот тури.

Икки томонлама ўқитиш модели ўрта махсус ва олий ўқув юртлирида қўлланилади ва мутахассислар билан қизиққан тижорат ташкилотлари ва давлат ҳокимияти органлари томонидан биргаликда молиялаштирилади.

Энг оммабоп ва энг яхши натижаларни кўрсатадиган Германиянинг дуал таълим тизими ҳисобланади.. Германиянинг 25 фоиз корхоналари дуал таълими борасида амалга ошириладиган ишларга бевосита қатнашиб келмоқда. Ўқитишнинг икки томонлама шакли туфайли талаба нафақат касб-ҳунар таълими тўғрисидаги дипломни олади, балки корхонада узоқ муддатли пуллик амалиётни ўтайди. Ўқишни тугатгандан сўнг талабалар кафолатланган иш жойларига эга бўладилар.

Немис таълими тизими шундай тузилганки, ҳаттоки мактабларда ўрта таълим ҳам бир неча босқичларга бўлинади. Икки томонлама машғулотлар бугунги кунда машҳур.

Немис дуал таълимининг хусусиятлари шундаки, билимларни эгаллашга талабнинг юқорилиги талабанинг аввал университетда назарий билим олиш учун вақт сарфламаслиги, сўнгра иш топиб, тажриба орттириши билан боғлиқ. Бундай ҳолда, ҳамма нарса бир вақтнинг ўзида содир бўлади.

Бир вақтнинг ўзида назария ва амалиётнинг афзалликлари:

- корхонада узоқ йиллик амалиёт билан қўллаб-қувватланадиган олий маълумотли диплом олиш;

- компанияда пуллик амалиёт ва университетда ўқитиш;

- ўқишни тугатгандан сўнг кафолатланган иш жойи;

Ўқиш ва амалиёт олдиндан тасдиқланган жадвал асосида амалга оширилади. Стажёр талабалар, барча ходимлар каби, таътилга чиқиш ҳуқуқига эга. Ўқиш давомида талабаларга 600-1000 евро маош тўланади.

Компаниялар раҳбарияти тингловчиларни истак билан қабул қилади, чунки дуал тизим асосида ўқиётган олий ўқув юртлирининг битта битирувчисини ишга қабул қилиш осонроқ.

Германияда дуал таълими қуйидаги тартибда ташкил этилган:

-Икки томонлама ўқитиш жараёнларини амалиётда амалга ошириш учун мутахассисларга муҳтож бўлган корхона таълим ташкилоти билан шартнома тузади.

-Талаба ва иш берувчи ўртасида шартнома ва талаба, иш берувчи ва таълим ташкилоти ўртасида уч томонлама шартнома тузилади. Шартномаларда барча томонларнинг мажбуриятлари ва молиявий шартлари кўзда тутилган.

-Амалиёт учун талабаларни танлаш, қоида тариқасида, биринчи йили (баъзан кейинроқ) суҳбатлар ёки амалий топшириқлардан сўнг амалга оширилади.

-Танлов мезонлари корхона ва таълим ташкилоти томонидан олдиндан тасдиқланиб, талабалар ва уларнинг ота-оналарига эълон қилинади.

Дуал таълимни сифатли ташкил этиш учун қуйидагилар зарур:

- назарий асос ҳақиқий амалиёт мисоллари ва амалий вазифалар билан боғланган,

- амалий машғулотлар давомида талабаларни касбий фаолиятга жалб қилиш таъминланди,

- назарий билимларни ва амалий кўникмаларни ўзлаштириш учун вақт ҳафтасига 40 соатдан ошмаган;

- назарий ва амалий машғулотларнинг фоизлари қуйидагича: 20-25% - назария, 80-75% - амалиёт.

Дуал таълимнинг устувор йўналиши шундаки, битирувчида юқори сифатли ва муваффақиятли ишлаш учун барча зарур ваколатлар мавжуд. Шунинг учун Германия мамлакатида бу тизим бўйича амалга оширилган ислохотларни кўпгина бошқа мамлакатлар илғор хорижий тажриба сифатида фойдаланиб келмоқда. Янги замонавий талаблар асосида дуал таълим тизимини қўллашда Россия Федерацияси ҳам ўзининг барча имкониятларини қўллаб, истиқболли стратегиялар ишлаб чиқиб, самарали натижаларга эришмоқда.

Россияда дуал таълим қандай амалга оширилади

Корхоналар ва таълим ташкилотлари ўртасидаги муносабатлар Совет Иттифоқи даврида ҳам долзарб бўлиб, саноат корхоналарининг таълим соҳасидаги ташкилотларга ҳомийлиги, шунингдек, ишлаб чиқаришда устозлик тизими мавжуд бўлиб, бу ёш мутахассисларга тезда мослашишга ёрдам берди. 90-йиллар ушбу тизимга тузатишлар киритди ва маълум бир муддатда ташкилот ва таълим муассасаларининг ўзаро алоқалари деярли йўқ қилинди. Корхоналар ва таълим ташкилотлари ўртасида муносабатларни ўрнатадиган янги механизмлар зарур эди ва 2013 йил декабр ойида давлат даражасида "Дуал таълим асосида юқори технологик ишлаб чиқаришлар талабларига жавоб берадиган ишчиларни тайёрлаш" лойиҳаси бошланди. Ушбу лойиҳада Россиянинг 13 вилояти, 150 та таълим муассасаси ва 1100 та корхона иштирок этди. Ушбу дастурда иштирок этган ҳудудларда лойиҳаларни бошқаришнинг коллегиял органлари ташкил этилди.

Лойиҳа муваффақиятли амалга оширилди, 2016 йилда Германиянинг мустақил аудитори унинг самарадорлигини баҳолади ва Россияда дуал таълимни ривожланишининг ижобий динамикасини қайд этди.

Дуал таълим дастурини амалга ошириш жараёнида битирувчиларнинг малакасига қўйиладиган талаблар ишлаб чиқилди, таълим дастурлари такомиллаштирилди, ўқитувчилар малака оширди ва керакли хужжатлар ишлаб чиқилди.

Бугунги кунда мактабларда дуал таълимни амалга оширишда "Чегарасиз касб-ҳунар таълими" дастури ёрдам бермоқда, бунинг натижасида талаба коллежда ёки ихтисослаштирилган тўғаракларда қатнашиб қўшимча маълумот ва малака сертификатини бепул олиши мумкин. Қўшимча касбий малака олиш учун мутахассисликлар рўйхати жуда кенг: тикувчи, сартарош, маникюрчи, чилинг, хайдовчи, кассир, тарбиячи, энага, маслаҳатчи, банк агенти, кассир ва бошқалар. Талаба ўқиш учун ўз мактаби орқали ҳам, ўзи танлаган коллежда ёки тўғаракда рўйхатдан ўтиши мумкин.

Россияда дуал таълим - бу мактаб ўқувчиларига қўшимча малака оширишга, талабаларга назарий кўникмаларини амалда қўллашга ёрдам берадиган таълим шакли ҳисобланади. Бу талабалар учун ҳам фойдалидир, чунки у мактабда ўқиш пайтида касбни эгаллаш ва амалий кўникмаларни эгаллашга имкон беради, шунингдек ўқитилган мутахассисларни тайёрлайдиган ва ёллайдиган иш берувчилар учун ўз натижасини кўрсатмай қўймайди.

Янги профессионал таълим тизимининг олдида турган асосий вазифаларидан бири маҳаллий ва хорижий меҳнат бозорининг замонавий эҳтиёжларига мувофиқ ва юқори малакали кадрлар тайёрлаш эканлигини ҳисобга олган ҳолда мамлакатимизда ҳам дуал таълим тизимини ташкил этишда юқорида айтиб ўтилган мамлакатларнинг халқаро андозаларидан тажриба олсак мақсадга мувофиқ бўлади. Зеро, юқори технологияли ишлаб чиқариш талабларига жавоб берадиган малакали кадрларни тайёрлаш орқали миндақадаги инвестиция жозибадорлиги ва рақобатбардошлигини ошириш воситаларидан бири бу дуал таълим тизими бўлиб, унинг афзаллиги - бу мутахассисларни тайёрлашда ўқув ва ишлаб чиқариш соҳаларининг ҳамкорлиги ҳамда битирувчиларни юқори даражада иш билан таъминлашдир. Дуал таълим замонавий профессионал таълимнинг таълим стандартлари асосида компетентлик ёндашувининг асосий тамойилларига (назария ва амалиётнинг бирлиги, ўқув жараёнида фанлараро комплекс ёндашув, кўникма ва билимларни касбий фаолиятда қўллашга эътибор) тўлиқ жавоб беради. Шунинг учун дуал таълимни профессионал таълимнинг ўқув жараёнига жорий этиш мақсадга мувофиқдир.

ДУАЛ ТАЪЛИМ АСОСИДА ТАЪЛИМ ЖАРАЁНЛАРИНИ ТАШКИЛ ЭТИШ

Б.Х.Илхомов -Педагогик инновациялар, касб-ҳунар таълими бошқарув ҳамда педагог кадрларни қайта тайёрлаш ва уларнинг малакасини ошириш институти таянч докторантура изланувчиси.

Аннотация: *Ушбу тезисда дуал таълим асосида хорижий давлатлар иш тажрибалари ҳамда республикамизда ташкил этилаётган дуал таълим тизими жараёнлари юзасидан фикрлар ва маълумотлар келтирилган.*

Калит сўзлар: *дуал таълим, дуал таълим тамойиллари, афзалликлари ва тажрибалари.*

Мамлакатимизда инновацион илм-фан ютуқларини амалиётга татбиқ этишнинг самарали механизмларини яратиш орқали меҳнат бозори талабларига мос юқори малакали кадрларни тайёрлаш борасида изчил ишлар амалга оширилмоқда. Жумладан, профессионал таълим тизимини илғор хорижий тажрибалар асосида такомиллаштириш, меҳнат бозори учун малакали ва рақобатбардош кадрлар тайёрлаш ҳамда мазкур жараёнга иш берувчиларни кенг жалб қилиш мақсадида, Таълимнинг халқаро стандарт таснифлагичи даражалари билан уйғунлашган янги профессионал таълим муассасалари тармоғи ташкил этилди ва мазкур жараёнга иш берувчиларни кенг жалб қилиш назарда тутилди [2].

Ўзбекистон Республикаси Президенти томонидан 2020 йил 23 сентябрда имзоланган "Таълим тўғрисида" ги Қонуннинг 17-моддасида "Дуал таълим таълим олувчилар томонидан зарур билим, малака ва кўникмаларни олишга қаратилган бўлиб, уларнинг назарий қисми таълим ташкилоти негизида, амалий қисми эса таълим олувчининг иш жойида амалга оширилади" деб белгиланган [1]. Ўзбекистон Республикаси Вазирлар Маҳкамасининг 2021 йил 29 мартдаги "Профессионал таълим тизимида дуал таълимни ташкил этиш чора-тадбирлари ҳақида"ги 163-сонли қарори бугунги кунда ёшларнинг касблар ва мутахассисликларни эгаллашга бўлган қизиқишларини қўллаб-қувватлаш учун кенг имкониятлар яратади десак муболаға бўлмайди. Малакали мутахассисларни дуал таълим асосида тайёрлаш тизимининг жорий этилиши касб таълими самарадорлигини оширишнинг янги қўшимча истиқболларини очади. Қарорга асосан профессионал таълим муассасалари ташкилотлар билан ҳар йили камида икки марта дуал таълим дастурлари бўйича ўқувчиларни ўқишга жалб этиш мақсадида касбга йўналтириш ишларини ташкил этадилар. Дуал таълимни ташкил этиш учун ҳокимликлар ва манфаатдор вазирликлар томонидан ўрта бўғин кадрларига бўлган эҳтиёж аниқланади ва таклиф тайёрланади. Дуал таълим дастури вазирлик томонидан тасдиқланган ўқув-методик ҳужжатлар асосида профессионал таълим муассасаси томонидан ташкилот билан ҳамкорликда ишлаб чиқилади. Ўқитиш давомийлиги, назарий ва амалий таълим муддатлари ҳамда якуний давлат аттестацияси ташкилот ва профессионал таълим муассасаси томонидан тасдиқланадиган ўқув режаси ва ўқув жараёни графиги асосида белгиланади. Ўқув жараёни графигида ўқувчилар бир ҳафтада,

қоида тариқасида, камида икки кун профессионал таълим муассасасида таълим дастурининг назарий, ўқув ва амалий қисмини, қолган кунлари ишлаб чиқариш билан боғлиқ амалий қисмларини ташкилотда ўтказишлари назарда тутилади. Ўқувчига дуал таълим жараёнида ташкилотдаги меҳнат фаолияти учун ташкилот томонидан қонун ҳужжатларига мувофиқ иш ҳақи тўланади. Дуал таълимнинг назарий, ўқув ва амалий қисми амалдаги қонун ҳужжатларига мувофиқ профессионал таълим муассасасида ташкил этилади. Ташкилотнинг малакали мутахассислари машғулотларни ўтказишга жалб этилади. Дуал таълим жараёни профессионал таълим муассасаси томонидан ташкилот билан келишган ҳолда тасдиқланадиган ўқув режаси ва ўқув жараёни графиги асосида ташкил этилади [3].

Германия, Буюк Британия, Швеция ва Япония каби мамлакатларнинг таълим тизимини ривожлантириш тажрибаси, малакали мутахассисларни тайёрлашда таълим жараёни ва ишлаб чиқариш жараёнларини интеграция қилиш зарурлигини кўрсатди. Германия дуал таълим тизими тамойилларидан фойдаланган биринчи мамлакат бўлиб ўқув жараёнининг назарий қисми таълим муассасасида ва амалий қисми ишлаб чиқаришда стажёр (талаба) сифатида амалга оширилади. Бунда ўқув-амалий вазифалар босқичма-босқич мураккаблашиб боради. Германияда дуал таълим тизимини амалга оширишнинг амалий тажрибаси шунини кўрсатадики, бўлажак мутахассисларни тайёрлаш соҳаларининг аксарияти ижтимоий шериклар, худудлар ва давлат ўртасидаги келишув билан тартибга солинади. Муайян профилли мутахассисларни тайёрлаш меҳнат бозорининг талаб ва эҳтиёжларидан келиб чиқиб, ёшларнинг касбий ҳаракатчанлиги ва рақобатбардошлигини таъминлаш имконини беради. Ўқув даври 3 йилгача ўзгаради. Тизим давлат ва корхоналар томонидан молиялаштирилади. Йирик корхона ва ташкилотлар таълим жараёнлари учун ўз лабораториялари, устахоналарига эга бўлишлари мумкин [4].

Дуал таълим тизимининг асосий тамойилларига қуйидагиларни келтириб ўтиш мумкин: гуманистик ва қадриятли йўналишларнинг устуворлиги, компетентли ёндашув, касбий фаолият ва ижтимоий муносабатларни шакллантириш ҳамда ривожлантириш. Шунингдек, дуал таълимнинг афзалликларини қуйидагича айтиб ўтиш мумкин:

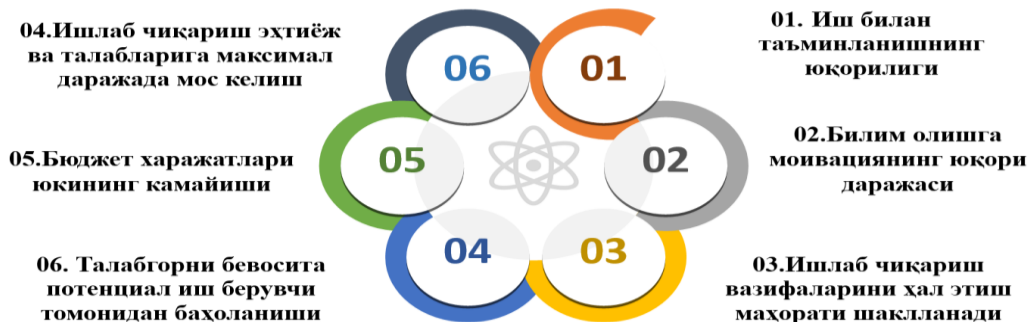

1-расм. Дуал таълимнинг мумкин бўлган афзалликлари мажмуи

Дуал таълим тизими сезиларли даражада таълим муассасалари битирувчиларининг амалий фаолиятга йўналтирилганлигини ошириш билан бирга таълим ва ишлаб чиқариш жараёнларининг синтези орқали малакали мутахассислар тайёрлашга қаратилганлиги билан самаралидир. Шу билан бирга, дуал таълим асосида ўқув фаолиятини ташкил этишда, ўқитишнинг бутун даврида назарий ва амалий компонентларни етарли даражада интеграциялаш ва алмаштириш заруриятини ёдда тутиш лозим. Дастур мазмуни таълим мақсадларига эришишга - битирувчиларнинг малакасини белгиловчи профессионал ва умумий компетенцияларини ривожлантиришга қаратилиши кераклигини тушуниш муҳимдир. Ўқув дастурлари модулларининг мазмунида назарий ва амалий жараёнларнинг ҳамоҳанглиги принципини таъминлаши керак.

Дуал таълим - бу касбга йўналтиришни ташкил этиш, кадрларга бўлган эҳтиёжлари шакллантириш (прогноз қилиш), таълим дастурларини модернизация қилиш, мутахассисларни корхоналар ва таълим муассасаларда тайёрлаш, шунингдек ижро этувчи ҳокимият органлари, бизнес уюшмалари, иш берувчилар ҳамда манфаатдор томонларнинг тенг жавобгарлигини ўз ичига олган инфратузилма ҳисобланади ва кадрларни сифатли тайёрлашни назарда тутди. Ишчи кучига талаб ва таклифнинг мувозанатлашувига таъсир ўтказиш орқали таълим муассасаси ва корхоналар ўртасидаги ўзаро ҳамкорлик механизмини амалга ошириш, битирувчиларни иш билан таъминлаш ва ҳамда инсон ресурсларини ривожлантиришга ёрдам беради. Дуал таълим ушбу механизмнинг муҳим таркибий қисми сифатида битирувчининг касбий компетенцияларини ривожлантиришга, фаол ҳаётий позицияни шакллантиришга ва самарали меҳнат қилишга қодир бўлган масъулиятли шахсни шакллантиришга ёрдам беради. Дуал таълим тизими маълум бир иш жойи учун ўқитиш дастурларини малакали кадрларга қизиқувчи тижорат корхоналари ва минтақада иқтисодий ривожлантириш ва турмуш даражасини яхшилашдан манфаатдор бўлган минтақавий ҳокимият томонидан биргаликда молиялаштиришни ўз ичига олади.

Дуал таълим тизими фикримизча бозор иқтисодиётининг замонавий шароитларида талаб мавжуд бўлган юқори малакали мутахассисларни турли фаолият соҳаларида тайёрлашга имкон берувчи самарали ва мослашувчан механизмдир.

Фойдаланилган адабиётлар

1. Ўзбекистон Республикасининг 2020 йил 23 сентябрдаги ЎРҚ-637-сонли «Таълим тўғрисида»ги Қонуни. www.lex.uz
2. Ўзбекистон Республикаси Президентининг 2019 йил 6-сентябрдаги ПФ-5812-сонли “Профессионал таълим тизимини янада такомиллаш-тиришга доир қўшимча чора тадбирлар тўғрисида”ги фармони
3. Ўзбекистон Республикаси Вазирлар Маҳкамасининг 2021 йил 29 мартдаги "Профессионал таълим тизимида дуал таълимни ташкил этиш чора-тадбирлари ҳақида”ги 163-сонли қарори.

4. Терещенкова Е. В. Дуальная система образования как основа подготовки специалистов// Концепт. –2014.–№ 04(апрель). –ART14087. –0,4п.л. –URL: <http://e-koncept.ru/2014/14087.htm>. –Гос. рег. Эл№ФС 77-49965. –ISSN 2304-120X.

ДУАЛЬНОЕ ОБУЧЕНИЕ: ПОНЯТИЕ, ПРИНЦИПЫ, МЕХАНИЗМЫ РЕАЛИЗАЦИИ, ПРЕИМУЩЕСТВА

А.Р.Хафизов-заместитель директора по учебно воспитательной работе Бухарского колледжа нефтяной и газовой промышленности

А.А.Умаров-преподаватель Бухарского колледжа нефтяной и газовой промышленности.

Дуальность означает «двуединство, двойственность», «единое организационное целое». Подобная форма профессионального обучения возникла как продукт социального партнерства, которое представляет собой механизм тесного взаимодействия государства, работодателей по подготовке высококвалифицированного персонала в соответствии с потребностями рынка труда.

Дуальное обучение - профессиональное обучение, при котором теоретическая часть проходит на базе профессиональной образовательной организации (30-40% учебного времени), а практическая часть подготовки на производственном предприятии, рабочем месте (60-70% учебного времени). Основная содержательная концепция дуального обучения базируется на усилении практической направленности при подготовке кадров через синтезирование учебного и производственного процессов.

Организация учебного процесса при дуальном обучении



Дуальная форма профессионального обучения рассматривается не только как педагогическая альтернатива, но и как успешно адаптированный к условиям рыночной экономики образовательный феномен, оказавший как прямое, так и опосредованное влияние на развитие профессиональной педагогики различных стран, включая Россию.

Дуальность как методологическая характеристика профессионального

образования предполагает построенное на единых методологических основаниях согласованное взаимодействие образовательной и производственной сфер по подготовке специалистов определенного профиля в рамках организационно различных форм обучения. Это взаимодействие построено на единстве трех методологических оснований:

аксиологическом (паритетность образовательных и производственных ценностей и целей);

онтологическом (компетентностный подход);

технологическом (организация образовательной и профессиональной деятельности).

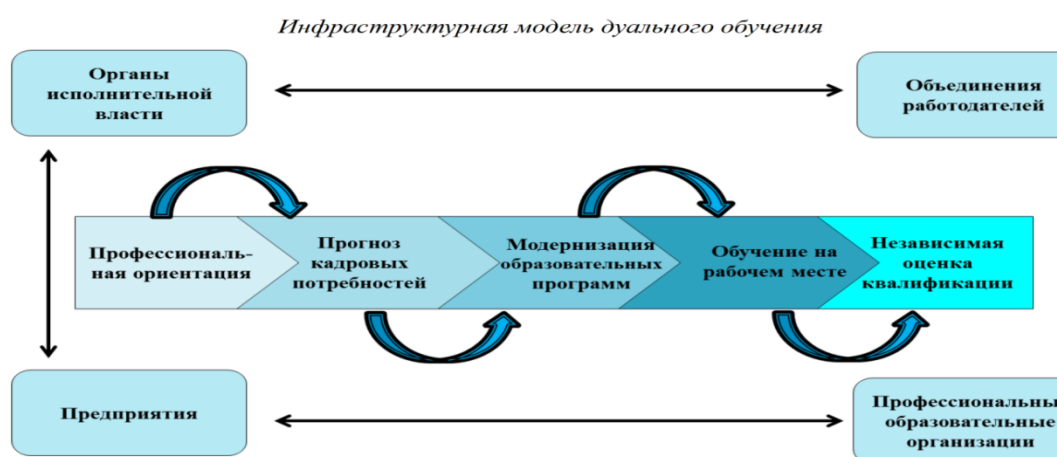

Организация дуального обучения предполагает наличия следующих компонентов:



Последовательность действий по организации и осуществлению дуального обучения:

1 этап – установление договорных отношений между профессиональной образовательной организацией и предприятием: - создание рабочей группы/координационного совета; - создание нормативной базы по организации и осуществлению дуального обучения; - соотнесение требований работодателя, зафиксированных в профессиональных стандартах и должностных инструкциях – выделение дополнительных компетенций внесение изменений в содержание образовательных программ с учетом требований работодателя.

2 этап - распределение зоны ответственности за реализацию Дуального обучения между профессиональной образовательной организацией и предприятием:

- составление графика чередования теории и практики;
- согласование перечня видов работ, необходимых для отработки на базе предприятия;
- подготовка/обновление материально-технической базы для проведения дуального обучения.

3 этап - конструирование элементов процесса дуального обучения:

- корректировка содержания рабочих программ с учетом практикоориентированности;
- разработка контрольно-оценочных средств (содержание заданий и критерии оценки);
- разработка программ для обучения наставников от предприятия и проведение обучения;
- разработка комплектов учебно-методического обеспечения рабочих программ с учётом дуального обучения.

4 этап - апробация процесса дуального обучения и корректировка учебно-методического обеспечения:

- организация процесса дуального обучения;
- апробация педагогических и производственных технологий, ориентированных на эффективное практикоориентированное обучение;
- выявление и анализ трудностей при осуществлении дуального обучения, внесение корректив.

Принципы Дуального обучения:

■ ***практикоориентированность*** - формирование профессионального опыта обучающихся при погружении их в профессиональную среду в процессе обучения, а также профессионально-ориентированные технологии обучения, направленные на формирование у будущих специалистов значимых для профессиональной деятельности знаний, умений, навыков, профессионально-важных качеств;

■ ***комплексность*** - создание единой образовательно-производственной среды;

■ ***интегративность*** - межпредметные связи, ориентированные на формирование необходимой квалификации, создаваемые на основе модульных образовательных программ;

■ ***универсальность*** - единство теоретического и практического аспектов подготовки будущих специалистов;

■ ***гибкость и вариативность*** содержания и технологий образовательного процесса;

■ ***адаптивность*** - развитие способности к социализации специалиста в условиях меняющейся производственной ситуации;

■ ***партнерство*** - реализация мер по подготовке квалифицированных

кадров для предприятия осуществляется на основе равноправного партнёрства;

- **ответственность**- выполнение сторонами принятых обязательств;

- **информационная открытость** - создание открытой информационной среды о направлениях взаимодействия на Интернет-представительствах предприятия и профессиональной образовательной организации.

Совокупность возможных преимуществ Дуального обучения

(эффекты от внедрения Дуального обучения):

- *Для государства:*

- повышение инвестиционной привлекательности регионов России за счет подготовки рабочих кадров, соответствующих требованиям высокотехнологичных отраслей промышленности;

- снижение нагрузки на бюджет;

- значительный рост квалификации рабочих кадров и повышение престижа рабочих профессий в результате развития новых форм обучения;

- *Для предприятий:*

- обеспечение воспроизводства и развития кадрового потенциала;

- возможность подготовить для себя кадры точно «под заказ», обеспечив их максимальное соответствие всем своим требованиям, экономя на расходах на поиске и подборе работников, их переучивании;

- возвращение мотивированных и опробованных на собственном производстве работников, которые идентифицируют себя с предприятием и знают все тонкости внутрифирменных и производственных процессов;

- возможность оценить уровень подготовленности будущих специалистов непосредственно в производственных условиях;

- возможность по ходу обучения корректировать его содержание, изменять учебные программы в соответствии с ходом своей технологической модернизации;

- подготовленные кадры по окончании обучения сразу же могут быть задействованы в производстве: необходимость профессиональной адаптации отпадает;

- *Для системы профессионального образования:*

- обеспечение диверсификации профессионального образования, т.е. увеличение разнообразия предлагаемых профессиональных образовательных программ;

- повышение эффективности и качественная подготовка высококвалифицированных специалистов;

- качественно новые партнерские связи между профессиональными образовательными организациями и предприятиями;

- обеспечение высокого процента трудоустройства выпускников, т.к. они полностью отвечают требованиям работодателя, обучение максимально приближенно к запросам производства;

- *Для обучающихся:*

- высокая степень мотивации к получению знаний;

- обеспечение более разностороннего профессионального развития обучающихся, работает принцип «от практики к теории», обучающийся больше работает не с текстами и знаковыми системами, а с производственными ситуациями;

- возможность сопоставить свои ожидания и реалии будущей профессиональной деятельности;

- профессиональная адаптация, т.е. освоение новой профессиональной роли, умение самостоятельно осуществлять профессиональную деятельность;

- вероятность получить работу на том же предприятии, где проходил обучение;

- более ранняя профессионализация.

Результативность внедрения Дуального обучения определяются критериями:

■ наличие единой нормативно-правовой основы функционирования производственнообразовательной среды;

■ повышение качества профессиональной подготовки обучающихся;

■ совершенствование технологий профессиональной подготовки обучающихся;

■ модернизация материально-технической базы профессиональной образовательной организации в соответствии с требованиями СПО;

■ обеспечение трудоустройства выпускников на предприятии.

Литература:

1. Аникеев А.А., Артуров Е.А. Современная структура образования в Германии // *Almamater*. 2012. №3. С. 67-68.

2. Тешев В.А. Дуальное образование как фактор модернизации системы социального партнерства вузов и предприятий // *Вестник Адыгейского государственного университета*. 2014. №1(135). С. 139-144.

3. Муратов В.С. Возможности дуальной системы образования при подготовке специалистов // *Успехи современного естествознания*. 2008. №7. С. 91

ПРОФЕССИОНАЛ ТАЪЛИМ МУАССАСАЛАРИДА ДУАЛ ТАЪЛИМНИ ТАШКИЛ ЭТИШНИНГ МЕТОДОЛОГИК АСОСЛАРИ

Ш.Т.Имомов - Когон шаҳар касб-хунар мактаби

Жамиятимизда олиб борилаётган ислохотлар натижасида профессионал таълим тизимида жуда катта ўзгаришлар амалга оширилмоқда. Жумладан, Ўзбекистон Республикаси Президентининг 2017 йил 7 февралдаги “Ўзбекистон Республикасини янада ривожлантириш бўйича Ҳаракатлар стратегияси тўғрисида”ги ПФ-4947-сон Фармони билан тасдиқланган “2017-2021 йилларда Ўзбекистон Республикасини ривожлантиришнинг бешта устувор йўналишлари бўйича Ҳаракатлар стратегияси”нинг 1.2 бандида “мамлакатни ижтимоий-сиёсий ва ижтимоий-иқтисодий ривожлантириш бўйича вазифаларни амалга

оширишда ўзаро манфаатли ҳамкорликнинг самарасини оширишга қаратилган давлат-хусусий шерикликнинг замонавий механизмларини жорий этиш” йўналишига алоҳида эътибор қаратилганлиги, бугунги кунда ушбу йўналишнинг қанчалик даражада муҳимлигидан далолат беради. Иқтисодиётнинг ривожланиш истиқболлари ва устувор вазифаларини, замонавий техника ва технологик тенденцияларини ҳисобга олган ҳолда иқтисодиёт соҳалари ва тармоқлари учун зарур мутахассислар тайёрлаш сифатини тубдан яхшилаш бўйича профессионал таълим муассаса фаолиятини бошқара оладиган раҳбар кадрларни ўз ўрнига қўйиш ҳозирги куннинг долзарб муаммоси ҳисобланади. Ушбу муаммони ҳал этиш учун фикримизча таълим жараёнини ташкил этишда мамлакатимиз ва илғор хорижий тажрибаларини қўллаш асосида таълим муассасанинг фаолиятини оптимал тарзда бошқара оладиган раҳбар кадрларни мақсадли тайёрлашга қаратилган. Шу асосда Ўзбекистон Республикаси Президентининг 2019 йил 6 сентябрдаги “Профессионал таълим тизимини янада такомиллаштиришга доир қўшимча чора-тадбирлар тўғрисида”ги ПФ-5812-сон Фармони қабул қилинди.

Ушбу ҳужжатда 2020/2021 ўқув йилидан бошлаб, Ўзбекистон Республикасида Таълимнинг халқаро стандарт таснифлагичи даражалари билан уйғунлашган Халқаро таснифлагичнинг 3-даражасига мос келувчи таълим дастурлари асосида 9-синф битирувчиларини ижтимоий қўллаб-қувватлашга қаратилган бошланғич профессионал таълим тизими, Халқаро таснифлагичнинг 4-даражасига мос келувчи таълим дастурлари асосида ўрта профессионал таълим босқичида кадрлар тайёрлайдиган таълим тизими, Халқаро таснифлагичнинг 5-даражасига мос келувчи таълим дастурлари асосида олий таълим тизими билан интеграциялашган ўрта махсус профессионал тизими ҳамда табақалаштирилган таълим дастурлари жорий этилиши белгилаб берилди. Янги профессионал таълим тизимининг олдида турган асосий вазифаларидан бири маҳаллий ва хорижий меҳнат бозорининг замонавий эҳтиёжларига мувофиқ ва юқори малакали кадрлар тайёрлаш ҳисобланади. Юқори технологияли ишлаб чиқариш талабларига жавоб берадиган малакали кадрларни тайёрлаш орқали минтақадаги инвестиция жозибадорлиги ва рақобатбардошлигини ошириш воситаларидан бири бу дуал таълим тизими бўлиб, унинг афзаллиги - бу мутахассисларни тайёрлашда ўқув ва ишлаб чиқариш соҳаларининг ҳамкорлиги ҳамда битирувчиларни юқори даражада иш билан таъминлашдир. Дуал таълим замонавий профессионал таълимнинг таълим стандартлари асосида компетентлик ёндашувининг асосий тамойилларига (назария ва амалиётнинг бирлиги, ўқув жараёнида фанлараро комплекс ёндашув, кўникма ва билимларни касбий фаолиятда қўллашга эътибор) тўлиқ жавоб беради. Шунинг учун дуал таълимни профессионал таълимнинг ўқув жараёнига жорий этиш мақсадга мувофиқдир.

Дуал “иккилик”, “икки томонлама” “битта ташкилий яхлитлик” маъноларини англатади. Дуал таълим тизими - бу ўқувчи ўқув муассасасида

назарий билимларни, иш жойидаги ташкилотда амалий кўникмаларни оладиган машғулот тури.

Дуал тизимнинг инновационлиги қуйидагича:

- ўқув жараёнини ташкил қилишдаги ўзгаришлар (синфдаги дарслар камаяди, ишлаб чиқариш амалиёти ҳажми ўқув дастурининг 60-70 фоизигача кўпаяди);

- ишлаб чиқариш амалиёти индивидуал ёндашувга асосланган ва реал ишлаб чиқариш шароитларига имкон қадар яқинроқ бўлади;

- корхона томонидан дуал молиялаштириш чоралари кўрилади;

- ишлаб чиқаришда менторлик институтини ривожлантирилади. Ушбу касбий таълими шакли ижтимоий шерикликнинг маҳсули сифатида пайдо бўлиб, у меҳнат бозори талабларига мувофиқ юқори малакали кадрларни тайёрлаш бўйича таълим муассаса ва иш берувчилар ўртасидаги яқин ҳамкорлик механизмидир. Дуал таълим - бу профессионал таълимда назарий қисм таълим муассасаси (ўқиш вақтининг 30-40%) базасида, ишлаб чиқариш корхонасида, иш жойидаги машғулотнинг амалий қисми (ўқув вақтининг 60-70%) олиб борилади.



Дуал таълимнинг асосий концепцияси ўқув ва ишлаб чиқариш жараёнларини таҳлил қилиш орқали кадрлар тайёрлашда амалий йўналишни кучайтиришга асосланган. Дуал таълимни қўллашнинг асосий мақсади – Ўзбекистон иқтисодиётини ривожлантириш, йирик ва кичик бизнес субъектларида аҳоли, айниқса ёшлар ва хотин-қизларнинг бандлигини таъминлаш ҳамда камбағалликни қисқартириш учун меҳнат фаолияти билан таълимни уйғунлашган ҳолда ташкил этиш орқали малакали кадрлар тайёрлаш ҳисобланади.



Дуал таълимни ташкил этиш ва амалга ошириш босқичлари:

1-босқич - профессионал таълим муассаса ва корхона ўртасида шартномавий муносабатларни ўрнатиш:

- ишчи гуруҳ , мувофиқлаштирувчи кенгаш тузиш;

-дуал таълимни ташкил этиш ва амалга ошириш учун меъёрий-ҳуқуқий базани яратиш;

-касбий стандартлар ва лавозим тавсифларида қайд этилган Таълим стандарти ва иш берувчининг талаблари ўртасидаги ўзаро боғлиқлик - дуал компетенцияларни тақсимлаш;

-иш берувчининг талабларини инобатга олган ҳолда таълим дастурлари таркибига ўзгартиришлар киритиш.

2-босқич - касбий таълим ташкилоти ва корхона ўртасида дуал таълимни амалга ошириш учун масъулият соҳасини тақсимлаш:

- назария ва амалиётнинг ўзгаришини режалаштириш;

-корхонада ишлаб чиқиш учун зарур бўлган иш турлари рўйхатини мувофиқлаштириш;

-дуал таълимни ўтказиш учун моддий-техник базани тайёрлаш / янгилаш.

3-босқич - дуал таълим жараёнининг элементларини лойиҳалаш:

-амалий йўналишни ҳисобга олган ҳолда иш дастурлари таркибини созлаш;

-назорат ва баҳолаш воситаларини ишлаб чиқиш (топшириқларнинг мазмуни ва баҳолаш мезонлари);

-корхонадан мураббийларни тайёрлаш ва ўқитиш дастурларини ишлаб чиқиш;

-дуал таълимни ҳисобга олган ҳолда иш дастурларини ўқув-услубий таъминот тўпламларини ишлаб чиқиш.

4-босқич - дуал ўқитиш жараёнини апробация қилиш ва ўқув-услубий таъминотни созлаш:

- дуал таълим жараёнини ташкил этиш;

-самарали амалий йўналтирилган таълимга йўналтирилган педагогик ва ишлаб чиқариш технологияларини апробация қилиш;

-дуал таълимни амалга оширишда қийинчиликларни аниқлаш ва таҳлил қилиш, тузатишлар киритиш. Дуал тизим меҳнат бозорида талаб қилинадиган юқори малакали мутахассисларни сифатли тайёрлашни таъминлайдиган самарали ва мослашувчан механизмдир. Шунинг учун ушбу жараёнга катта эътибор қаратилмоқда. Ушбу жараён Ўзбекистон Республикаси Президенти томонидан 2020 йил 23 сентябрда имзоланган "Таълим тўғрисида" ги Қонунида, 2020 йил 6 ноябрдаги ПФ-6108 "Ўзбекистоннинг янги тараққиёт даврида таълим-тарбия ва илм-фан соҳаларини ривожлантириш чора-тадбирлари тўғрисида"ги ПФ-6108-сон Фармонида, Ўзбекистон Республикаси Вазирлар Маҳкамасининг 2021 йил 29 мартдаги 163-сон Қарорида ўз аксини топган.

Фойдаланилган адабиётлар рўйхати

1. Мирзиёев Ш.М. "Танқидий таҳлил, қатъий тартиб-интизом ва шахсий жавобгарлик – ҳар бир раҳбар фаолиятининг кундалик қондаси бўлиши керак" Т. "Ўзбекистон" 2016 й.
2. Ўзбекистон Республикасининг "Таълим тўғрисида" қонуни.Т-2020 й.
3. Ўзбекистон Республикаси Президентининг 2017 йил 7 февралдаги "Ўзбекистон Республикасини янада ривожлантириш бўйича Ҳаракатлар стратегияси тўғрисида"ги ПФ-4947-сонли Фармони.
4. Ўзбекистон Президентининг 2017 йил 18 майдаги «Ўрта махсус, касб-хунар таълими тизимини янада ривожлантириш концепциясини ишлаб чиқиш бўйича Республика комиссиясини тузиш тўғрисида»ги 4941-сонли Фармойиши.
5. Ўзбекистон Республикаси Президентининг 2018 йил 25 январдаги «Умумий ўрта, ўрта махсус ва касб-хунар таълими тизимини тубдан такомиллаштириш чора-тадбирлари тўғрисида»ги ПФ-5313-сонли Фармони.
6. Ўзбекистон Республикаси Президентининг 2019 йил 6 сентябрдаги "Профессионал таълим тизимини янада такомиллаштиришга доир қўшимча чора-тадбирлар тўғрисида"ги ПФ-5812-сон Фармони
7. Холмухамедов М. "Юқори технологиялар сари интилган мамлакат". Спутник Ўзбекистон мухбирига берган интервьюси, 2018 й.
8. Петров Ю.Н. Дуальная система инженерно-педагогического образования –инновационная модель современного профессионального образования. Н. Новгород, 2009. 280 с.

PROFESSIONAL TA'LIM MUASSASALARIDA DUAL TA'LIMNING TASHKIL ETISHNING METODOLODIK ASOSLARI M.T.Jumayeva - Buxoro neft va gaz sanoati kolleji

Ҳозирги кунда professional та'лим тизимида yangi pedagogik va axborot texnologiyalarini qo'llash, zamonaviy o'quv uslubiy majmualarini ishlab chiqish muammolariga qaratilgan bir necha diqqatga sazovar ishlar amalga oshirilmoqda. Shuningdek, professional ta'lim tizimi maqsadida xorijiy mamlakatlarning kasbiy ta'lim tajribalaridan foydalanilmoqda. Ushbu ishlarning amalga oshirish ta'lim sohasida xalqimizning boy merosi buyuk mutafakkirlarimizning g'oyalari va davrimizning ilg'or yangiliklarini o'zida mujassamlashtirgan metodik tizimining yaratishiga asos bo'lmoqda.

Professional ta'lim muassasalarida ta'lim olayotgan talabalarning kasb –hunarga moyilligi ,layoqatlari bilim va ko'nikmalarni rivojlantirish,Ularning tanlagan yo'nalishlari bo'yicha bir yoki bir necha zamonaviy kasb egallashlari uchun dual o'qitishni samarali tashkil qilish yo'lga qo'yiladi.

Demak,pirovard maqsad talabalarga dual ta'limni shakllantirish uchun ular bilan amaliy ishlash imkoniyatlarini kengaytirish,ularning mustaqil ishlasi ,mustaqil bilim olishlari uchun keng yo'l ochib berishda talabalarning mustaqil va ijodiy ishlash faoliyatini rivojlantirish elementlarini qo'llash shu kunning zaruratiga aylanishi kerak.Shularni inobatga olgan holda davlatimiz tomonidan professional ta'lim muassasalarida dual ta'limni tashkil qilish bo'yicha bir necha qarorlar,farmonlar ishlab chiqariladi.

Dual ta'lim tizimi— professional ta'lim muassasasi va tashkilotda ta'lim oluvchining muayyan kasb yoki mutaxassislik bo'yicha kasbiy faoliyatini va mehnat vazifalarini bajarilishga qaratilgan davlat ta'lim standarti, o'quv rejasi, o'quv dastur (modul)lari, o'quv va ishlab chiqarish amoliyoti dasturlaridan iborat hujjatlar to'plami;

Vazirlar Mahkamasining “O'zbekiston Respublikasi professional ta'limida o'qitishning dual tizimini tashkil etish to'g'risida”gi qaroriga binoan professional ta'lim muassasalarida dual ta'lim tashkil etildi. Bu O'zbekiston iqtisodiyotini rivojlantirish,yirik va kichik biznes sub'yektlarida aholi ,ayniqsa yoshlar va xotin-qizlarning bandligini ta'minlash hamda kambag'allikni qisqartirish uchun mehnat mehnat faoliyati bilan ta'limni uyg'unlashgan holda tashkil etish orqali malakali kadrlar tayyorlash-Duai ta'limning asosiy maqsadi hisoblanadi.

Dual ta'limni tashkil etishning vazifalari quyidagilardan iborat:

Korxonalar (tashkilot)dagi ishlab chiqarish sharoitlari bilan Ta'lim muassasalari o'quv o'quv jarayonlarini o'zaro bog'lash:

O'quvchilarni mehnat faoliyati ishtirokchisiga aylantirish orqali ta'limning orqali ta'limning ishlab chiqarish bilan bog'liq amaliy qismini korxonalar(tashkilot)larda hamda Ta'lim muassasalarining o'zaro hamkorlik formatlari va modellarini ishlab chiqish;

Ta'lim dasturlarini mehnat faoliyati bilan uyg'unlashgan holda amalga oshirgan holda kompetensiyalarni shakllantirish;

Ta'lim dasturlarini ish beruvchilarning talablari va ulardagi texnologik yangilanishlar asosida takomillashtirib borish;

Kadrlarni tayyorlash va ta'lim dasturlarini amalga oshirishni moliyalashtirish;

Korxonalar (tashkilot)lar va Ta'lim muassasalari o'rtasidagi o'zaro tarmoq hamkorligining shakl va uslublarini takomillashtirish;

Bitiruvchilarni baholashda korxonalar (tashkilot)lar ishtirokini yanada kengaytirish;

Turli yoshdagi aholi qatlamini tegishli kasb (mutaxassisliklar) bo'yicha kvalifikatsiyalarni o'zlashtirishga bo'lgan ehtiyojlarini qondirish.

“Ta'lim to'g'risida”gi O'zbekiston Respublikasi Qonuniga muvofiq, shuningdek yoshlarning kasblar va mutaxassisliklarni egallashga bo'lgan qiziqishlarini

qo'llab – quvvatlash uchun keng imkoniyatlar yaratish maqsadida 2021/2022 o'quv yilidan professional ta'lim tizimida dual ta'lim tashkil etiladi.

Hujjat bilan quyidagilarni nazarda tutuvchi Professional ta'lim tizimida dual ta'limni tashkil etish tartibi to'g'risidagi nizom tasdiqlandi:

- Dual ta'limni tashkil etish va uning bosqichlarini;
- Dual ta'limda o'quv jarayoni va ishlab chiqarish amaliyotini olib borish tartibini;
- Dual ta'lim ishtirokchilarining vazifalari, huquqlari va majburiyatlarini belgilashni.

Qoraqalpog'iston Respublikasi Vazirlar Kengashi, viloyatlar va Toshkent shahar hokimligi, manfaatdor vazirliklar va idoralarga quyidagi vazifalar topshirildi:

- 1 martga qadar iqtisodiyot tarmoqlarida tegishli kasblar va mutaxassisliklar bo'yicha o'rta bo'g'in kadrlariga bo'lgan ehtiyojni muntazam o'rganib, dual ta'lim tizimini tashkil etish hamda bitiruvchilar bandligini ta'minlash yuzasidan tegishli chora – tadbirlarni belgilash;

1 aprelga qadar dual ta'lim tashkil etiladigan tashkilotlar bo'yicha Oliy va o'rta maxsus ta'lim vazirligiga takliflar kiritib borish.

Dual ta'limda o'quvchilar tegishli kasb yoki mutaxassisligi bo'yicha bilim olishi;

O'quv ,texnika jihozlari va vositalaridan ,fan kabinetlari axborot kutubxonasi fondidan ,axborot kutubxona o'quv zali, va boshqa o'quv , yordamchi xonalardan ,sport majmualari ,professional ta'lim muassasiga qarashli tibbiy va texnik jihozlardan bepul foydalanish;

Tashkilotda amaliyot bazalaridan ,tashkilotning moddiy-texnik bazasidan foydalanish;Tashkilotdagi mehnat va jamoat ishlarida qatnashish;

Dual ta'lim vaqtida tashkilotdan shartnomaga muvofiq ish haqi olish. O'quvchilar qonun hujjatlariga muvofiq boshqa huquqlarga ham ega bo'lishi mumkin.Dual ta'limning yana bir ijobiy tomoni ular o'qib turgan vaqtida ham shartnomaga muvofiq ish haqi oladi ,bu esa ularda motivatsiya uyg'otib, kasbini puxta egallashiga bu esa ta'lim samaradorligining oshishiga yuksak kadrlar yetishishiga , o'z sohasining mohir ustalari bo'lishiga yana bir imkoniyat eshigini ochadi deb o'ylayman.

Professional ta'limda dual ta'limni tizimini joriy qilinishi **O'zbekiston iqtisodiyotini rivojlantirish,yirik va kichik biznes sub'yektlarida aholi ,ayniqsa yoshlar va xotin-qizlarning bandligini ta'minlash hamda kambag'allikni qisqartirish uchun mehnat faoliyati bilan ta'limni uyg'unlashgan holda tashkil etish orqali malakali kadrlar tayyorlash aspsiy maqsadi hisoblanadi,shunday ekan professional ta'lim muassasalarida** o'quvchilar olgan nazariy bilimlarini amaliy bilan birgalikda olib borsa bu bilimlari ularning mehnat faoliyatida birinchi navbatda,qo'rqmaslikka,ishlarni bajarayotganda ishlatadigan xom-ashyoni tejab

ishlatishga ,texnika xavfsizligi qoidalariga rioya qilishga shu bilan birgalikda ularda mehnat faoliyatida yangiliklar yaratishga olib keladi.Chunki dual ta'limda ham nazariy bilim,ham amaliy ishni birgalikda o'ganishida unda yuqori ma'suliyat yuklatilgani uchun jarayonni xatosiz qoidalariga rioya qilgan holda bajarish hissini

o'zida o'zi sezmag holatda ham bajarishga harakat qiladi. Bu esa ularning mehnat faoliyatida yuksaklikka erishishiga, buning zamirida esa yoshlarning o'z-o'zidan yangiliklar yaratishiga va ularning izlanishiga va jahon mamlakatlarining tajribalaridan foydalanishiga olib keladi. Vaqt – oliy hakam deb bejizga aytilmagan, chunki, bunda yoshlarimiz shu belgilangan vaqtda o'zi qiziqqan mutaxassisligi bo'yicha ham bilimga, ham ishni o'rganishga bir vaqtda erishadi, bunda esa ta'lim sifati ham mehnat faoliyati ham o'sib rivojlanish to'xtovsiz boradi.

Foydalanilgan adabiyotlar ro'yxati.

1. 2017-2021 yillarda O'zbekiston Respublikasini rivojlantirishning beshta ustivor yo'nalishi bo'yicha Harakatlar strategiyasi, IV. Ijtimoiy sohani rivojlantirishning ustivor yo'nalishlari.

2. "Professional ta'lim tizimida dual ta'limni tashkil etish chora tadbirlari" Vazirlar Mahkamasining 2021 yil 29 martdagi 163-sonli qarori.

3. "Professional ta'lim tizimida dual ta'limni tashkil etish tartibi to'g'risida" gi Nizomi, Qonun hujjatlari ma'lumotlari milliy bazasi, 29.03.2021, 09/21/163/0250-son.

O'ZBEKISTON RESPUBLIKASI PROFESSIONAL TA'LIMIDA O'QITISHNING DUAL TIZIMI

G. V. Izbullayeva-BuxDU dotsenti, pedagogika fanlari bo'yicha falsafa doktori
(PhD)

Dual ta'lim borasida Germaniya ta'lim tizimi yetakchilik qiladi. Bugungu kunda Respublikamizga ham ushbu ta'lim tizimidan unumli foydalanish, kasb ta'limini zamonaviy shart-sharoitlarini yaratishga keng imkoniyatlar joriy qilindi.

Dual ta'lim mazmuniga e'tibor qaratadigan bo'lsak, UNEVOC, BMT manbasida dual ta'lim tizimi, "dual" deb nomlanadi, chunki u kompaniyadagi shogirdlik va kasb-hunar maktabidagi kasb-hunar ta'limini bir kursda birlashtiriladi. Korxonada talaba amaliy mashg'ulotlardan o'tadi, bu kasb-hunar maktabidagi nazariy mashg'ulotlar bilan to'ldiriladi deb keltirilgan.

CEDEFOP, Evropa manbasida esa ta'lim muassasasida yoki o'quv markazida va ish joyidagi davrlarni birlashtirgan ta'lim yoki o'qitish. O'zgartirish sxemasi haftalik, oylik yoki har yili amalga oshirilishi mumkin. Mamlakat va tegishli maqomga qarab, ishtirokchilar ish beruvchi bilan shartnoma tuzishlari va yoki ish haqi olishlari mumkin deyiladi. Shuningdek, ta'lim alternatalari deb ham ataladi.

So'ngi yillarda O'zbekiston professional ta'limida o'qitishning dual tizimi tashkil etish borasida qator amaliy ishlar tashkil qilinmoqda. Dual ta'lim "Ta'lim to'g'risida" gi O'zbekiston Respublikasi qonuni va O'zbekiston Respublikasining Mehnat kodeksiga hamda O'zbekiston Respublikasi "Professional ta'lim tizimida dual ta'limni tashkil etish tartibi to'g'risidagi" Nizomga muvofiq amalga oshiriladi.

Respublikamizda "Ta'lim to'g'risida" gi Qonuniga muvofiq, shuningdek yoshlarning kasblar va mutaxassisliklarni egallashga bo'lgan qiziqishlarini qo'llab-quvvatlash uchun keng imkoniyatlar yaratish maqsadida 2021/2022 o'quv yilidan professional ta'lim tizimida dual ta'lim tashkil etiladi.

Dual ta'limning asosiy maqsadidan kelib chiqqan holda O'zbekiston iqtisodiyotini rivojlantirish, yirik va kichik biznes sub'yektlarida aholi, ayniqsa yoshlar va xotin-qizlarning bandligini ta'minlash hamda kambag'allikni qisqartirish uchun mehnat faoliyati bilan ta'limni uyg'unlashgan holda tashkil etish orqali malakali kadrlar tayyorlashga e'tibor qaratiladi.

Professional ta'lim tizimida dual ta'limni tashkil etish tartibi to'g'risida nizomga ko'ra:

- dual ta'limni tashkil etish va uning bosqichlarini;
- dual ta'limda o'quv jarayoni va ishlab chiqarish amaliyotini olib borish tartibini;
- dual ta'lim ishtirokchilarining vazifalari, huquqlari va majburiyatlarini belgilashni ko'zda tutadi.

Shu jumladan, Qoraqalpog'iston Respublikasi Vazirlar Kengashi, viloyatlar va Toshkent shahar hokimligi, manfaatdor vazirliklar va idoralarga qator vazifalar topshirildi va ushbu vazifalar assosida iqtisodiyot tarmoqlarida tegishli kasblar va mutaxassisliklar bo'yicha o'rta bo'g'in kadrlariga bo'lgan ehtiyojni muntazam o'rganib, dual ta'lim tizimini tashkil etish hamda bitiruvchilar bandligini ta'minlash yuzasidan tegishli chora-tadbirlarni belgilash hamda dual ta'lim tashkil etiladigan tashkilotlar bo'yicha Oliy va o'rta maxsus ta'lim vazirligiga takliflar kiritilib borildi.

Bundan tashqari, Oliy va o'rta maxsus ta'lim vazirligi, shuningdek tizimida professional ta'lim muassasalari bo'lgan idoralarga quyidagilarni amalga oshirish topshirildi:

- o'quvchilarni haftada kamida ikki kun professional ta'lim muassasalaridagi o'quv jarayonlarida ishtirok etishlarini va qolgan ish kunlarida tegishli tashkilotlarda amaliy mashg'ulotlar bilan birga mehnat faoliyati olib borishlarini ta'minlash;
- professional ta'lim muassasalarida dual ta'lim jarayonini tashkil etish ustidan tizimli nazorat o'rnatish;
- dual ta'limni takomillashtirish va metodik ta'minotini mustahkamlash yuzasidan ilg'or xalqaro tajribalarni tizimli o'rganish ishlarini tashkil etish.

Ta'lim muassasalari kadrlarga ehtiyoji bo'lgan tashkilotlar bilan shartnomalar tuzadi. Shuningdek shartnoma tashkilot va talabalar o'rtasida tuziladi, bunda talabaga muayyan ish taqdim etiladi.

Mazkur Nizomda *tashkilot dual ta'lim dasturi, ish joyi, o'quv-amaliy qism, ustoz. shartnoma* kabi asosiy tushunchalar qo'llaniladi va dual ta'limni tashkil etish quyidagi bosqichlarni o'z ichiga oladi:

- dual ta'lim tashkil etiladigan tashkilotlarni Qoraqalpog'iston Respublikasi Vazirlar Kengashi, viloyatlar va Toshkent shahar hokimliklari, vazirliklar va idoralarning iqtisodiyot tarmoqlarida o'rta bo'g'in kadrlarga bo'lgan ehtiyojlaridan kelib chiqib shakllantirish;
- tashkilot va professional ta'lim muassasasi hamda tashkilot va o'quvchi o'rtasida shartnoma tuzish;
- hududlarda kasbga yo'naltirish ishlarini tashkil etish;
- tegishli ta'lim dasturlarini ishlab chiqish hamda yangilab borish;

- mehnat bozorida o'rta bo'g'in kadrlarga bo'lgan talab va takliflarni doimiy o'rganib borish;

- dual ta'lim dasturlari asosida tayyorlanayotgan kadrlarni baholash.

Xulosa sifatida shuni ta'kidlash mumkinki, dual ta'lim O'zbekiston Respublikasi va Germaniya Federativ Respublikasi o'rtasidagi ko'p qirrali hamkorlikni yanada mustahkamlashda, Respublikamiz iqtisodiyotini rivojlantirish, oliy ta'lim muassasalari tegishli kasb (mutaxassislik)lar bo'yicha o'rta bo'g'in kadrlarga bo'lgan ehtiyojni qondirish, mustaqil faoliyat ko'rsatuvchi korxonalar (tashkilot)larni kengaytirish, ta'lim muassasasi va korxonalar (tashkilot) o'rtasida hamkorlikni takomillashtirish, yirik va kichik biznes sub'yektlarida aholi, ayniqsa yoshlar va xotin-qizlarning bandligini ta'minlash hamda kambag'allikni qisqartirish uchun mehnat faoliyati bilan ta'limni uyg'unlashda xizmat qiladi.

Foydalanilgan manbalar:

1. https://www.norma.uz/oz/qonunchilikda_yangi/professional_talim_dual_talim_ga_utkaziladi
2. <https://unevoc.unesco.org/home/Dual+System>
3. <https://regulation.gov.uz/uz/document/21256>
4. <https://lex.uz/docs/-5346217?otherlang=>

OLIV VA PROFESSIONAL TA'LIM TIZIMI INTEGRATSIYASIDA DUAL TA'LIM MAZMUNI

O.R.Ortiqov- BuxDU pedagogik kafedra o'qituvchisi

O'zbekiston Respublikasi oliy ta'lim tizimini 2030 yilgacha rivojlantirish konsepsiyasini tasdiqlash to'g'risida O'zbekiston Respublikasi Prezidentining 08.10.2019 yil PF-5847 sonli farmonida: "O'zbekiston Respublikasida oliy ta'limni tizimli isloh qilishning ustuvor yo'nalishlarini belgilash, zamonaviy bilim va yuksak ma'naviy-axloqiy fazilatlariga ega, mustaqil fikrlaydigan yuqori malakali kadrlar tayyorlash jarayonini sifat jihatidan yangi bosqichga ko'tarish, oliy ta'limni modernizatsiya qilish, ilg'or ta'lim texnologiyalariga asoslangan holda ijtimoiy soha va iqtisodiyot tarmoqlarini rivojlantirish"[1]ning ustuvor vazifalari belgilangan.

Ushbu vazifalarni amalga oshirishning asosiy sharti sifatida ilm-fanni iqtisodiyotning asosiy drayveriga aylantirish va bozor talablari asosida raqobatbardosh mutaxassislar tayyorlash shu kunning dolzarb vazifalaridan sanaladi. Mamlakatimiz rahbarining ta'lim tizimini davlat-xususiy sheriklik asosida rivojlantirish g'oyasi zamirida ana shu maqsad yotibdi.

Ta'limdagi hamkorlik tamoyili mamlakatimiz oliy ta'lim tizimida birinchilardan bo'lib Toshkent to'qimachilik va yengil sanoat instituti tomonidan amaliyotga tatbiq etildi. Bu borada yaqin hamkor sifatida "Mutaxassislarni maqsadli tayyorlash, o'quv-ilmiy va marketing sohalari bo'yicha o'zaro hamkorlik" to'g'risidagi shartnomalar shakllantirilib, shu asosida nazariya egallangani bilimlarni amaliyotda q'ollashda xizmat qiladi. Shu tariqa tomonlarning sheriklik asosidagi hamkorligiga mustahkam zamin yaratiladi.

Dualizm haqida to'xtaladiigan bo'lsak, dualizm (lot. dualis — ikki yoqlama) — bir-biri bilan birlashtirib bo'lmaydigan holatlar, tamoyillar, fikrlash tarzi, dunyoqarash, intilish va gnoseologik tamoyillar yonma-yon mavjudligini targ'ib qiluvchi ta'limot[3]. Dualizm plyuralizm ko'rinishlaridan biri. Dualizm terminini nemis faylasufi X. Volf (1679— 1754) kiritgan[2]. Dualizm quyidagi juft tushunchalarni ifodalaydi: g'oyalar dunyosi va voqeyiy dunyo. Dualizm falsafiy, diniy, antropologik, etik shakllarda namoyon bo'lishi mumkin. Qad. davrda diniy-etik dualizm Avestoda uchraydi. Dualizm falsafada ikki mustaqil narsa — ruh va materiya mavjud deb bilishida ko'rinadi. Bu ayniqsa R. Dekart va I. Kant qarashlarida ko'zga yaqqol tashlanib turadi. Dual ta'limning afzalliklari;

- Professor-o'qituvchilar talabalarning nazariy egallagan bilimlarini amaliyotda qo'llash jarayonidan muntazam ravishda xabardor bo'lishadi;
- Talabalar yangi texnologiyalarga oid bilimlarini boyitib boradi;
- Yangi avlod mutaxassislarini tayyorlashga xizmat qiladi;
- Talabalarni zamonaviy bilimlarni egallash va moslashuvchanligini ta'minlaydi;

Mutaxassislarni tayyorlashda nafaqat oliy ta'lim, balki maktab – professional ta'lim – texnikum – oliy o'quv yurti tizimi ishlashi kerak. Universitetda klaster talabidan kelib chiqqan holda barcha bo'g'indagi malakali mutaxassislarni tayyorlashni yo'lga qo'yish ustida ish olib borilmoqda. Aniqroq qilib aytganda, dual ta'lim tizimini joriy etish rejalashtirilgan.

Bugungi kunda dual ta'lim Yevropa Ittifoqi hamda boshqa bir qator davlatlarda joriy etilgan. Unga ko'ra, Germaniyada uch oylik o'qish, uch oylik ish tamoyili amal qiladi. Biz esa ta'limni ishdan ajralmagan holda yo'lga qo'ymoqchimiz. Bunda maxsus o'quv-reja va dasturlar ishlab chiqilib, mobil, yana-da aniqroq aytganda, moslashuvchan ta'lim tizimi tanlanadi. Shu tamoyil asosida talabalar egallagan bilimlarini mutaxassisliklariga tegishli ta'lim muassasalarida stajirovka o'taydilar. Masalan; bizda universitetlarning pedagogika-psixologiya yo'nalishidagi talabalar oila-mahalla- ta'lim muassasasi hamkorlik konsepsiyasi asosida egallagan bilimlarini dual ta'lim asosida amaliyotni qo'llaydilar.

Mahalla azaldan nafaqat o'sib kelayotgan avlodning tarbiyachisi vazifasini bajargan, balki ularda ijtimoiy fikrni shakllantishga ham xizmat qilgan. Qo'shnilar o'rtasidagi barcha nizoli holatlar, shuningdek, oilaviy janjallar mahalla faollari tomonidan muhokama qilinadi. Bular orasida ko'pincha qaynona-kelin, yosh kelin-kuyovlar orasidagi janjallar ko'p uchraydi. Bunday holatlarda xotin-qizlar qo'mitasi suhbat o'tkazadi. Agar ikki tomonni yarastirib bo'lmasa, bu holat bilan mahalla qo'mitasi shug'ullanadi. Odatda, o'sha joyning o'zida muammo hal qilinadi. Shunday muammoli vaziyatlarni hal etish metod va usullarini talabalarimiz tahlil qilib, o'zlarining egallagan bilimlarini mustahkamlaydilar.

Xulosa qilib aytadigan bo'lsak, dual ta'lim oliy ta'limda tahsil olayotgan talabalarni bilim, ko'nikma va malakalari, hamda dunyoqarashlarini rivojlantirishga, ta'lim muassasalari va ishlab chiqarish korxonalarining hamkorligini mustahkamshga xizmat qiladi.

Foydalangan adabiyotlar:

1. Ўзбекистон Республикаси Президентининг Ўзбекистон Республикаси олий таълим тизимини 2030 йилгача ривожлантириш Концепциясини Тасдиқлаш Тўғрисида ПФ-5847-сон Фармони 2019 йил 8 октябр
2. О‘ЗМЕ. Birinchi jild. Toshkent, 2000-yil
3. *Новая философская энциклопедия. В четырех томах. / Ин-т философии РАН. Научно-ред. совет: В.С. Степин, А.А. Гусейнов, Г.Ю. Семигин. М., Мысль, 2010, т. I, А - Д, с. 429-430.*

ПРОФЕССИОНАЛ ТАЪЛИМ МУАССАСАЛАРИДА ДУАЛ ТАЪЛИМ ТИЗИМИНИ ҚЎЛЛАНИЛИШИНING АҲАМИЯТИ.

*Г.А.Джаналиева-ТДТУ хузуридаги ПКҚТ ва УМОТМ бўлим бошлиғи,
Ж.Ж.Бобоев-Қоровулбозор туман касб-хунар мактаби ишлаб чиқариш
таълими устаси*

*Ш.Н.Исроилова-Қоровулбозор туман касб-хунар мактаби Махсус фан
ўқувчиси*

Иқтисодиётнинг фаол ривожланиши нафақат назарий, балки амалда ҳам ўз ишени тушунадиган мутахассисларни тайёрлаш зарурлигини келтириб чиқаради. Шу сабабли сўнгги йилларда дуал таълим кенг оммалашмоқда. Дуал таълимни қўллашнинг асосий йўналишлари олий ва профессионал таълимдир. Дуал ўқитишнинг ўзига хос хусусияти амалий тажриба ва назарий машғулотларнинг бирлашувидир. Айнан профессионал таълим тизимидаги ана шундай янгича ёндашув келажакдаги юқори малакали мутахассисларни сифатли тайёрлашни таъминлайди.

Юқори технологияли ишлаб чиқариш талабларига жавоб берадиган ишчиларни тайёрлаш орқали ҳудудларнинг инвестиция жозибадорлиги ва рақобатбардошлигини ошириш воситаларидан бири бу дуал таълим тизими бўлиб, унинг **афзаллиги** - бу мутахассисларни тайёрлашда ўқув ва ишлаб чиқариш соҳаларининг мувофиқлаштирилган ўзаро алоқаси ҳамда битирувчиларни юқори даражада иш билан таъминлашдир.

Дуал “иккилик”, “икки томонлама” маъноларини англатади.

Дуал таълим тизими - бу ўқувчи ўқув муассасасида назарий билимларни, иш жойидаги ташкилотда амалий кўникмаларни оладиган машғулот тури. Дуал таълим замонавий профессионал таълимнинг таълим стандартлари асосида компетенциявий ёндашувининг асосий тамойилларига: назария ва амалиётнинг бирлиги, ўқув жараёнида фанлараро комплекс ёндашув, кўникма ва билимларни касбий фаолиятда қўллашга эътибор тўлиқ жавоб беради.

Дуал тизимнинг инновационлиги қуйидагича:

- ўқув жараёнини ташкил қилишдаги ўзгаришлар (синфдаги дарслар камаяди, ишлаб чиқариш амалиёти ҳажми ўқув дастурининг 60-70 фоизигача кўпаяди);

- ишлаб чиқариш амалиёти индивидуал ёндашувга асосланган ва реал ишлаб чиқариш шароитларига имкон қадар яқинроқ бўлади;
- корхона томонидан дуал молиялаштириш чоралари кўрилади;
- ишлаб чиқаришда менторлик институтини ривожлантирилади.

Дуал таълим - бу профессионал таълимда назарий қисм таълим муассасаси (ўқиш вақтининг 30-40%) базасида, ишлаб чиқариш корхонасида, иш жойидаги машғулотнинг амалий қисми (ўқув вақтининг 60-70%) олиб борилади. Дуал таълимнинг асосий концепцияси ўқув ва ишлаб чиқариш жараёнларини таҳлил қилиш орқали кадрлар тайёрлашда амалий йўналишни кучайтиришга асосланган.

Дуал таълимни кўллашнинг асосий мақсади - Ўзбекистон иқтисодиётини ривожлантириш, йирик ва кичик бизнес субъектларида аҳоли, айниқса ёшлар ва хотин-қизларнинг бандлигини таъминлаш ҳамда камбағалликни қисқартириш учун меҳнат фаолияти билан таълимни уйғунлашган ҳолда ташкил этиш орқали малакали кадрлар тайёрлаш ҳисобланади.

Дуал таълим - бу касбга йўналтиришни ташкил этиш, кадрларга бўлган эҳтиёжлари шакллантириш, таълим дастурларини модернизация қилиш, мутахассисларни корхоналар ва таълим муассасаларда тайёрлаш, шунингдек ижро этувчи ҳокимият органлари, бизнес уюшмалари, иш берувчилар ҳамда манфаатдор томонларнинг тенг жавобгарлигини ўз ичига олган инфратузилма ҳисобланади ва кадрларни сифатли тайёрлашни назарда тутди.

Дуал таълим тизими маълум бир иш жойи учун ўқитиш дастурларини малакали кадрларга қизиқувчи тижорат корхоналари ва минтақада иқтисодиётни ривожлантириш ва турмуш даражасини яхшилашдан манфаатдор бўлган минтақавий ҳокимият томонидан биргаликда молиялаштиришни ўз ичига олади.

DUAL TA'LIM – KICHIK MUTAXASSISLARNI TAYYORLASHNING SAMARALI SHAKLI

L.S.Eliboyeva - BuxDU pedagogika kafedrasi katta o'qituvchisi

Pedagogik kadrlarni ikki tomonlama yo'naltirilgan o'qitish - bu uchta metodologik asoslarning birligi asosida qurilgan mutaxassislarni tayyorlash uchun o'quv va ishlab chiqarish sohalarining muvofiqlashtirilgan o'zaro aloqalarini o'z ichiga olgan o'qituvchilarni o'qitishning innovatsion turi: aksiologik (gumanistik va texnologik tenglik), ontologik (kompetensiya). - asoslangan yondashuv), texnologik (jarayonni kasbiy faoliyatga tayyorlashni tashkil etish).

O'qituvchilar tarkibining ikki tomonlama yo'naltirilgan tayyorgarligi ta'lim bo'limi va pedagogika universiteti o'rtasida muvofiqlashtirilgan o'zaro aloqalarni nazarda tutadi.

Pedagogik kadrlarni ikki tomonlama yo'naltirilgan tayyorlashni amalga oshirish quyidagi tamoyillarga rioya qilishni o'z ichiga oladi:

- ta'lim maqsadlarining zamonaviy jamiyat ehtiyojlariga muvofiqligi;

- insonparvarlik va texnologik yondashuvlar asosida pedagogik ta'lim jarayonida ta'lim va kasbiy-pedagogik sohalarning o'zaro aloqalarini amalga oshirish;
- pedagogik ta'limning yaxlitligini uning tizimli yaxlitligining namoyon bo'lishi sifatida ta'minlash.

Universitetda o'qituvchilar tarkibini ikki tomonlama yo'naltirilgan tayyorlashning tarkibiy tarkibi quyidagilarni o'z ichiga oladi.

- amaliy va texnologik daraja, bunda pedagogik ta'lim jarayonida faoliyat tizimining ikki tomonlama o'zgarishi texnologik jihatdan tashkil etilgan o'quv jarayoni sifatida namoyon bo'ladi;

- ta'limning predmetli natijasini mutaxassis - bo'lajak o'qituvchi egallashi kerak bo'lgan kasbiy va shaxsiy fazilatlar va xususiyatlar majmui sifatida aks ettiradigan kasbiy va shaxsiy daraja (shaxsiy va kasbiy kompetentsiya).

Shunday qilib, pedagog kadrlarning ikki tomonlama yo'naltirilgan tayyorgarligi yangi turdagi o'qituvchining shakllanishiga hissa qo'shadi va universitetda o'quv jarayonining asosiy xususiyatlarini qayta ko'rib chiqishni talab qiladi.

O'qituvchi kadrlarni ikki tomonlama yo'naltirishga yo'naltirish universitetda ta'lim mazmunini tizimlashtirishni, o'quv jarayonining texnologik tashkil etilishini o'zgartirish va qayta ko'rib chiqishni talab qiladi (sinfdagi o'quv guruhida, ta'lim muassasalarida, ishlab chiqarish amaliyotida o'zgaruvchanlik) va universitetda uzluksiz pedagogik o'qitish (bakalavriat, magistr, doktorantura) uchun ilmiy-uslubiy ta'minotni ishlab chiqish. Umumiy ilmiy uslubiy kategoriyasi prizmasi orqali pedagogik ta'limning uzluksiz tizimini rivojlantirish va shakllantirish muammolarini ilmiy-pedagogik tushunish kasb-hunar pedagogik ta'limi sohasida pedagogik tadqiqotlarning yangi istiqbolli yo'nalishlarini ochib beradi. Masalan, tizimli o'quv dasturlari, modullar, kontseptual va terminologik lug'at, ta'lim sifatini nazorat qilish mezonlari va protseduralari, ayrim o'quv kurslari uchun o'quv dasturlari, o'quv materiallari va boshqalarni ishlab chiqish. Dual ta'lim nazariy va amaliy mashg'ulotlarni birlashtirilishini nazarda tutadi, bunda universitet talabasi kasbiy faoliyat asoslarini (nazariy qism) o'zlashtirishi kerak va mashg'ulotning amaliy qismi to'g'ridan-to'g'ri ish joyida amalga oshiriladi: maktablarda, ta'lim muassasalarida shahar markazlari.

Pedagogik kadrlarni ikki tomonlama yo'naltirilgan tayyorlash dasturlari kollej o'qituvchilari va maktab o'qituvchilari-murabbiylari rahbarligida ta'lim muassasalarida aniq ish joylarida amalga oshirilishi mumkin, uchta asosiy komponentni o'z ichiga oladi:

- amaliy va laboratoriya ishlari;
- o'quv, ishlab chiqarish (pedagogik) amaliyoti;
- sinfdan tashqari ish (ekskursiyalar, davra suhbatlari, seminarlar)

DUAL TA'LIMNING AMALGA OSHIRISH IMKONIYATLARI

N.B.Ismatova - Pedagogika kafedrası o'qituvchisi

A.Sultonov - Pedagogika va psixologiya 2 kurs talabasi

O'zbekiston Respublikasi Oliy ta'lim tizimini 2030 yilgacha rivojlantirish koncepciyasida oily ta'limni tizimki isloh qilishning ustuvor yo'nalishlarini belgilash, zamonaviy bilim va yuksak ma'naviy – axloqiy fazilatlarga ega, mustaqil fikrlaydigan yuqori malakali kadrlar tayorlash jarayonini sifat jihatidan yangi bosqichga ko'tarish, oily ta'limni modernizaciya qilish, ilg'or ta'lim texnologiyalariga asoslangan holda ijtimoiy soha va iqtisodiyot tarmoqlarini rivojlantirish asosiy vazifalardan qilib belgilangan. Shuningdek xalqaro tajribalardan kelib chiqib, oily ta'limning ilg'or standartlarini joriy etish, jumladan, o'quv dasturlarida nazariy bilim olishga yo'naltirilgan ta'limdan amaliy ko'nikmalarni shakllantirishga yo'naltirilgan ta'lim tizimiga bosqichma-bosqich o'tish, oily ta'lim mazmunini sifat jihatidan yangi bosqichga ko'tarish, ijtimoiy soha va iqtisodiyot tarmoqlarining barqaror rivojlanishiga munosib hissa qo'shadigan, mehnat bozorida o'z o'rnini topa oladigan yuqori malakali kadrlar tayorlash tizimini yo'lga qo'yish zarurligi ta'kidlandi. [1]

Mana shunday xorijiy tajribalardan biri sifatida professional ta'limining dual tizimi dunyo miqyosida амалиётда кулланилиб келинмоқда. Bu ta'lim muassasasida nazariy mashg'ulotlar va ta'lim muassasalarida amaliy mashg'ulotlarni birlashtirgan kadrlar tayyorlashning keng tarqalgan va tan olingan shakli. Dual ta'lim tizimi Germaniyada keng tarqalgan bo'lib, uning ta'limiy va iqtisodiy yutuqlari dual ta'limning ahamiyati haqida gapiradi. Germaniya kadrlar malakasi bo'yicha etakchilardan biri bo'lib, uning dual ta'lim tizimi ko'p jihatdan butun Evropa Ittifoqi uchun namuna hisoblanadi.

Dual ta'lim tizimidan foydalanish tajribasi ushbu tizimning an'anaviy bilan taqqoslaganda quyidagi afzalliklarini ko'rsatdi:

- mutaxassislarni tayyorlashning ikki tomonlama tizimi o'qitishning an'anaviy shakllari va usullarining asosiy kamchiliklarini, nazariya va amaliyot o'rtasidagi tafovutni yo'q qiladi;
- dual o'qitish tizimining mexanizmi talaba shaxsiga ta'sirini, bo'lajak o'qituvchining yangi psixologiyasini yaratishni o'z ichiga oladi;
- zamonaviy talabalarni o'qitishning ikki tomonlama tizimi bilim olishga yuqori turtki yaratadi; ta'lim muassasalari rahbarlarining professor-o'qituvchilar tarkibining amaliy mashg'ulotlariga qiziqishi orttiradi;
- maktab muassasalari bilan yaqin aloqada ishlaydigan oliy o'quv yurti o'quv jarayonida kelajakdagi o'qituvchilar - psixologlarga qo'yiladigan talablarni hisobga oladi;
- Dual tizim o'quv jarayonida ham nazariy, ham amaliy mashg'ulotlarni birlashtirishga imkon beradi.

Evropa davlatlarining dual ta'lim tizimida erishilgan yutuqlarga qaramay, mamlakatlarning mintaqaviy, siyosiy, etnik va iqtisodiy xususiyatlarini hisobga olmagan holda yagona ta'lim me'yoriy hujjatini ishlab chiqish mumkin emas. Ularning rivojlanishida farqlanish mavjud bo'lishi kerak.

Bizning pedagogik ta'lim tizimimiz tomonidan hal qilinishi kerak bo'lgan asosiy vazifa - bu kadrlar tarkibi, hajmi va sifatidagi kechikishni ta'lim muassasalarining haqiqiy talablaridan xalos qiladigan, kasbiy tayyorgarlikning printsiplari yangi modelini shakllantirishdir.

O'zbekistonda dual ta'lim o'quvchilar tomonidan zarur bilim, ko'nikma va malakalarni olishga qaratilgan bo'lib, uning nazariy qismi o'quv tashkiloti asosida, amaliy qismi talabaning ish joyida amalga oshiriladi.

Evropa ta'lim tizimining amaliyoti ko'rsatib turibdiki, dual ta'lim - bu kelajakdagi mutaxassisning muvaffaqiyatli kasbiy va ijtimoiy moslashuvi uchun ta'lim tashkiloti va ish beruvchilar o'rtasidagi o'zaro ta'sirning samarasidir. Talaba ishlab chiqarish jarayoniga korxonaning xodimi sifatida o'qitish jarayonining dastlabki bosqichlarida kiradi. Adam Smit o'zining taniqli asarida ta'kidlaganidek, dual ta'limda shogirdlik va ustozlik tizimini ish joyida kasb-hunarga o'rgatishning an'anaviy usullari deb hisoblash kerak, chunki usta bilan birga ish olib, yosh ishchilar kasbning asoslarini o'rgandilar.[2]

Ishlab chiqarish uchun, xususan, professional ta'limi uchun dual ta'lim - bu kadrlarni o'zi uchun to'liq "buyurtma berish" bilan tayyorlash, ularning barcha talablariga maksimal darajada muvofiqligini ta'minlash, ishchilarni topish va tanlash, ularni qayta tayyorlash va moslashtirish xarajatlaridan tejash imkoniyatidir. Bundan tashqari, eng yaxshi bitiruvchilarni tanlash imkoniyati mavjud, chunki amaliy mashg'ulotlar davrida ularning kuchli va zaif tomonlari, o'rganib chiqish imkoniyati mavjud. O'z navbatida, ushbu yondashuv talabalarni o'qishga undaydi. Yosh mutaxassislar zudlik bilan to'la fidoyilik va mahsuldorlik bilan ishlashlarini his qilishlari mumkin. Talabalar uchun dual ta'lim mustaqillikka erishish va kattalarga og'riqsiz moslashish uchun ajoyib imkoniyatdir.

350 yildan ko'proq vaqt oldin Yan Amos Komenskiy tomonidan ixtiro qilingan "hamma uchun hamma narsani o'rgatish" tamoyiliga asoslanib o'qitilgan an'anaviy dars-dars shakli o'tgan asrda inqiroz bosqichiga o'tdi. Ta'lim shunchaki tobora o'sib borayotgan axborot oqimiga dosh berolmaydi; u ixtisoslashtirilgan fanlarni uyg'unlashtirishga imkon beradigan universal falsafa shaklida o'z bazasini yo'qotdi. An'anaviy tayyor bilimlarni uzatish odamni darslikda bayon qilinmagan vaziyatlarga tayyorlashga imkon bermadi va amalda bunday holatlar ko'payib bormoqda.

Bugungi kunda "o'qimishli odam" tushunchasiga kiritilgan narsalarni qayta ko'rib chiqish, shuningdek yangi turdagi ta'lim mazmunini tushunish kerak.[3]

Xulosa qilib aytadigan bo'lsak, bugun yangi kadr talab qilinmoqda, ammo u hali yo'q; u hali ham kamdan-kam uchraydi. Bizning zamondoshimiz eski usulda yashashni istamaydi, lekin baribir yangicha yashashni bilmaydi. Uni "hayotga yangicha tarzda" yo'naltirish ta'lim tizimining vazifasidir.

Adabiyotlar royxati:

1. «Ўзбекистон Республикаси олий таълим тизимини 2030 йилгача ривожлантириш концепциясини тасдиқлаш тўғрисида» ги Ўзбекистон республикаси Президентининг 08.10.2019- ПФ-5847 фармони

2. Azizxodjaeva N.N. Pedagogik texnologiya va pedagogik mahorat. -T.:

O'zbekiston yozuvchilar uyushmasi, 2006.-159 b.

ПРОФЕССИОНАЛ ТАЪЛИМНИ ТАШКИЛ ЭТИШ ИСТИҚБОЛЛАРИ

Қ.Ф.Абдуллаев - БухДУ педагогика кафедраси доценти

Мамлакатимизда 2017-2021 йилларда Ўзбекистон Республикасини ривожлантиришнинг бешта устувор йўналиши бўйича Ҳаракатлар стратегиясида белгиланган вазифаларни амалга ошириш, меҳнат бозори талабларига мос юқори малакали кадрларни тайёрлаш, таълим сифатини баҳолашнинг халқаро стандартларини жорий этиш, инновацион илм-фан ютуқларини амалиётга татбиқ этишнинг самарали механизмларини яратиш орқали мамлакатда таълим тизимини ислоҳ қилиш бўйича изчил ишлар амалга оширилмоқда.

Бугун профессионал таълим тизимида амалга оширилаётган ислохотларнинг истиқболи, самара ва натижаси иш берувчи ва таълим муассасасининг ўзаро ҳамкорлигига, ишлаб чиқариш ва ўқув жараёнининг узвийлиги, миллий малака тизимининг муваффақиятли жорий этилиши, мукамал профессионал стандарт ва сифатли таълимга боғлиқ. Бу тизимнинг муваффақиятли жорий этилиши яқин истиқболдаги тараққиётимиз жадаллашувини ҳам белгилайди.

Президентимиз томонидан 2019 йилнинг 6 сентябрида «Профессионал таълим тизимини янада такомиллаштиришга доир қўшимча чора-тадбирлар тўғрисида»ги Фармон, ушбу муҳим ҳужжат ижросини таъминлаш мақсадида Вазирлар Маҳкамасининг «Ўзбекистон Республикасида узлуксиз бошланғич, ўрта ва ўрта махсус профессионал таълим тизимини тартибга солувчи норматив-ҳуқуқий ҳужжатларни тасдиқлаш тўғрисида»ги Қарори қабул қилиниб, ушбу ҳужжатларда профессионал таълимни ташкил этиш ва амалга ошириш тартиблари белгилаб берилди.

Профессионал таълимни ташкил этиш асносида фаолиятимизга профессионал таълим, касбий компетенция, профессионал стандарт, табақалаштирилган таълим дастури, ўқитишнинг дуал тизими каби янги тушунчалар кириб келди. Улар орасида айримларига тўхталиб ўтамиз:

Касбий компетенция – бу билим, кўникма ва амалий тажриба асосида касбий фаолиятга тегишли вазифаларни бажаришда фаолият юритиш қобилияти ҳисобланади.

Профессионал стандарт эса ходимга маълум бир касбий фаолият турини, шу жумладан, маълум бир меҳнат функциясини бажариш учун зарур бўлган малака талабларидир.

Ўқитишнинг дуал тизими ҳам биз учун янги бўлган жараённи ўз ичига олади. У таълимнинг назарий қисми таълим муассасасида, амалий қисми иш жойларида ташкил этиладиган ўқитиш тури бўлиб, бу тизим Европа давлатларида ўзининг ижобий натижасини берганлиги ҳаммамизга маълум.

Ўқитишнинг дуал тизимида касб-хунар ўрганувчини бир вақтнинг ўзида ҳам назарий, ҳам амалий билимларни мукамал эгаллаши, иш берувчининг талабига мос кадр бўлиб етишиши учун замин яратилади.

Табақалаштирилган таълим дастурлари асосида кадрлар тайёрлашда халқаро тажрибани ўрганган ҳолда профессионал таълим жараёнларига ўқитишнинг кредит-модуль тизими босқичма-босқич жорий этилади.

Кредит-модуль тизими – ҳар бир ўқув модули таркибини тузишга асосланган модулнинг ўқув натижалари ва якуний назоратни кузатиб бориш орқали таълим олувчиларнинг билим, кўникма ва компетенцияларини мунтазам равишда баҳолаб боровчи ўқув дастурини ўзлаштириш жараёнини ташкил этиш тизими ҳисобланади.

Юқоридаги тушунчалар мазмуни ва профессионал таълимни ривожлантириш орқали иқтисодийтимизнинг барча соҳа ва тармоқлари учун зарур бўлган малакали мутахассисларни тайёрлаш ҳамда жамиятнинг касблар ва мутахассисликларга бўлган талабларини қондириш, меҳнат фаолиятида замонавий ахборот-коммуникация технологияларини татбиқ қилиш бўйича амалий кўникмаларга эга бўлган кадрларни тайёрлаш, маҳаллий ва халқаро таълим муассасалари билан ҳамкорликни ривожлантириш, замонавий инновацион ўқув лойиҳаларини биргаликда амалга ошириш учун малакали хорижий мутахассисларни жалб этиш – профессионал таълимнинг асосий мақсадидир.

Бу эса ўз навбатида мамлакатда ишсизлик даражасини камайтириш, иш ўринларининг доимийлигини таъминлаш, меҳнат бозорида тажрибали кадрларни етиштиришга хизмат қилади. Табиийки профессионал таълим муассасалари ҳудудларнинг демографик, ижтимоий-иқтисодий ва географик шароитларини, меҳнат бозорининг тегишли соҳа мутахассисларига бўлган талабини, манфаатдор вазирлик ва идораларнинг кадрларга бўлган эҳтиёжи ҳамда олий таълим тизими билан интеграциялашган таълим дастурлари асосида кадрлар тайёрлашни ҳисобга олган ҳолда фаолият юритади. Шунингдек, профессионал таълим муассасалари Ўзбекистон Республикаси қонунларига ва Ўзбекистон Республикасининг халқаро шартномалари асосида таълим, илмий ва бошқа фаолият соҳаларида халқаро ҳамкорликни амалга ошириш ҳуқуқига эгалар.

Таълим муассасаларининг халқаро ҳамкорлиги хорижий жисмоний ва юридик шахслар билан тузилган шартномалар асосида ҳам амалга оширилиши мумкин. Хорижий давлатларнинг таълим муассасалари билан ҳамкорликда кўшма бўлимлар (факультетлар) белгиланган тартибда ташкил этилиши билан бир қаторда, профессионал таълим муассасалари Ўзбекистон Республикаси қонунчилигига мувофиқ, ташқи иқтисодий фаолиятни амалга ошириш ҳуқуқига эга.

ИБН СИНО ТАЪЛИМОТИДА ЖИСМОНИЙ БАҲАМОЛЛИК ҲОЯСИ **Бобомуродова Н.Ж. - БухДУ экология кафедраси катта ўқитувчиси**

Боланинг саломатлиги у яшайдиган муҳит шароитига чамбарчас боғлиқ эканлиги бугунги кунда ҳеч кимга сир эмас. Бола саломатлигига таъсир этувчи омиллар тиб илмининг билимдони буюк **Ибн Синонинг “Рисола фи хифа ас-**

сиҳха”-асарида ҳам ўз аксини топган бўлиб унда саломатликнинг асосий гарови сифатида шахсий гигиена қоидалари баён қилинган.

Ибн Синонинг экологик қарашлари, экологик таффакур ва амалиёт тарихидаги буюк мерос ҳисобланади. Унинг “Тиб қонунлари” китобида экологик қарашлар ҳам ўз ифодасини топган. Касалликларни келиб-чиқиши, олдинини олиш, даволашга доир маслаҳатлар, инсон саломатлигининг атроф- муҳимдаги омилларга боғликлиги ҳақидан фикрлар Абу Али Ибн Сино ижодига сингиб кетган.

Унинг таъкидлашига: инсон саломатлиги атрофимизни ўраб турган хавонинг таркибига боғлиқ, чунки ҳаво гавдамизни ва руҳимизнинг таркибига кирган тўрт асосий унсурнинг биридир. Ҳаво муътадил ва соф бўлиб, унда руҳнинг мижозига тескари ёт бир моддалар аралашмаганида у соғлиқ учун яроқли бўлади, акс ҳолда эса касаллик манбасидир.

Фан ва техник тарақий этган ҳозирги замонда ҳавоси нафас олиш учун бутунлай яроқсиз ҳолатга келиб қолган жойлар ҳам мавжудлиги касалликларнинг янги турларини ривожланиб боришига сабаб бўлмоқда.

Ёшларни ҳар томонлама баркамол ва етук қилиб тарбиялашда барча экологик ва ижтимоий тадбирлар туркумига қирадиган жисмоний тарбиянинг ҳам аҳамияти катта.

Ибн Сино таълимотича боланинг саломатлиги кўп жихатдан ота-она соғлигига боғлиқ бўлиб, у ўсаётган ва ривожланаётган муҳит ҳам ўз таъсирини кўрсатади.

Бола организми майин, янги ниҳолдек эгилади, ўзгариб туради. Маълум шароитларда ёмон туғма хусусиятлар юзага чиқмай қолиши ва жиддий касалликлар манбаи бўлиши ҳам мумкин. Худди шу каби яхши куртаклар ё ривожланиши ва такомиллашини ёки сўниб, йўқ бўлиб кетиши мумкин.

Ибн Синонинг айтишича одам ёруғ дунёга чидамлик, бардошлик “тайёр” мослашувчанлик механизмларнинг маълум жамғармаси билан келади. Буни сеҳргар сахий табиат ҳар бир бўлажак фарзандга ато этган тухфа, деб ҳисоблаш мумкин. Бироқ ана шу табиат инъомини сақлаш учун ундан билиб, оқиллик билан фойдаланиш керак.

Масалан, чақалоқда иссиқликни идора этадиган табиий механизмлар жуда такомилга етган бўлади. Совуқда жавобан организмда иссиқлик берилишининг тезда камайишига, исиб кетишга жавобан эса унинг ошишига имкон берадиган реакцияларнинг мурракаб занжири пайдо бўлади.

Агар нагрузка тобора ошириб борилса, механизмлар тобора ишончлироқ, саркашлик қилмай ишлайдиган бўлиб бораверади. Мабодо бу ҳидаги машқ бўлмаса, уларнинг “созлиги” сезиларли даражада сусаяди. Бошқача айтганда, агар бола чиниқтирилса, у совуқ қотишга (фақат ундагина эмас!) анча чидамли бўлади, агар бола ўраб-чирмалса, салгина шамол тегишидан асраб-авайланса, шамоллаш касалликларига ва бошқа хасталикларга чидамлик сусаяди.

Ибн Сино инсон камолотида жисмоний тарбиянинг муҳим аҳамиятини ҳам назарий, ҳам амалий жиҳатдан таҳлил этади.

Ибн Синогача инсоннинг камолга етишида жисмоний тарбиянинг таъсири ҳақида бир бутун, яхлит, таълимот ёритилмаган эди. Ибн Сино биринчи бўлиб жисмоний тарбиянинг илмий педагогик жиҳатдан бир бутун тизимини яратди.

Жисмоний машқлар, тўғри овқатланиш, уйқу, баданни тоза тутиш тартибига риоя этиш инсон соғлиғини сақлашда муҳим омиллардан эканлигини ҳам илмий ҳам амалий жиҳатдан асослади.

Болага ҳам ҳали у туғилмасдан туриб ғамхўрлик қилиш, гўдаклик давридан бошлаб тарбияни бошлаш зарурлигини таъкидлайди. Боланинг етук инсон бўлиб шаклланишида унга ғамхўрлик, поклик, масъулиятни ҳис этиш, дўстона муносабатлар туйғусини сингдириб бориш зарур, дейди олим.

Кўриниб турибдики, аллома наслнинг соғлиги, жамият аъзоларининг соғлом турмуш тарзи жамиятнинг равон осуда ҳаёти, фаровон турмушини таъминлашга хизмат қилишини назарда тутиб, инсон саломатлигини сақлаш ҳамда тиклаш борасидаги ўз қимматли фикр ва қарашларини ўлмас ва бетакрор асарларида ифода этган.

2-ШЎЪБА. ПРОФЕССИОНАЛ ТАЪЛИМ ТИЗИМИДА ДУАЛ ТАЪЛИМ ТЕХНОЛОГИЯЛАРНИ ҚЎЛЛАШ ИМКОНИАТЛАРИ.

ПРОФЕССИОНАЛ ТАЪЛИМ ТИЗИМИДА “МОДУЛЛИ ЎҚИТИШ”НИ ҚЎЛЛАШ ИМКОНИАТЛАРИ ВА ЗАМОНАВИЙ ТЕНДЕНЦИЯЛАРИ.

А.Н.Убайдуллаев-Бухоро вилояти касбий таълимни ривожлатириши ва мувофиқлаштириши ҳудудий бошқармаси бош услубчи маслаҳатчиси.

Ҳаммамизга аёнки, тараққиётнинг тамал тоши ҳам, мамлакатни қудратли, миллатни буюк қиладиган куч ҳам бу — илм-фан, таълим ва тарбиядир. Эртанги кунимиз, Ватанимизнинг ёруғ истиқболи, биринчи навбатда, таълим тизими ва фарзандларимизга бераётган тарбиямиз билан чамбарчас боғлиқ.

Шавкат МИРЗИЁЕВ.

Бугунги кунда профессионал таълим муассасаларининг таълим бериш фаолияти янада такомиллаштирилиб, халқимизнинг асрлар давомида шаклланган илм сари интилиш фазилати яна бир бор намоён бўлмоқда. Ёшларимиз соғлом ҳамда гўзал турмуш кечириш, эгаллаган касби бўйича доимий иш ўрнига эга бўлиш, масъулиятни ўз зиммасига олиш, инсоний қадр-қимматини камситишга йўл қўймаслик, қисқача айтганда, комилликка эришиш учун ҳаракат қиляпти ва бу жараёнда таълим олишни энг асосий шарт сифатида кўрмоқда. Ҳар бир таълим олувчи, касб-ҳунар ўрганиш истагидаги ўқувчилар учун тўғри таълим турини шакллантириб бериш, бевосита уларнинг келажагини порлоқ қилиш демакдир. Ҳозирги кунда замонавий таълим жараёнини назарда тутиб, профессионал таълим тизимида модулли ўқитиш танлаб олинса, халқаро андозалар талабига жавоб бера оладиган профессионал ўрта бўғин касб эгаларини етиштиришда самарали натижаларга эришган бўлардик.

Таълим турлари орасида муҳим ўрин тутиб тобора оммалашиб бораётган таълим – модул таълими ёки модулли ўқитиш саналади. Моҳиятига кўра модул, модул таълими ҳамда уни ташкил этишда қўлланиладиган технологияларининг асосини ташкил этади. Дидактик имкониятига кўра ўзлаштирилиши зарур бўлган манба, ўқув материални мантиқан тугалланган бўлақларга ажратиб ўрганиш имкониятига эга. Бошқача айтганда модул модул таълимининг асосий воситаси, тугалланган ахборот блоки сифатида талқин этилади. ЮНЕСКОнинг 1982 йилда ташкил этилган анжуманида эълон қилинган маърузада “модул” тушунчаси “Ўқув материални у билан тезкор индивидуал танишиш ва кетма-кет ўрганиш асосида яқка тартибдаги ва гуруҳ машғулотларида бир ёки бир неча малакани ўзлаштириш учун мўлжалланган алоҳида ўргатувчи тўплам (пакет)” деб шарҳланган. Модул негизида тегишли фаннинг муайян қисми – бўлими (одатда 10-12 соатли), нисбатан катта ҳажмга эга мавзуси (кўп ҳолатларда 5-8 соат ҳажмдаги маъруза, семинар, амалий ва лаборатория машғулотлари ҳамда

мустақил таълим учун мўлжалланган материалнинг моҳиятини ёритувчи ўзаро боғлиқ тушунча, элементлар тўплами акс этади.

Одатда модул кўринишидаги бўлақлар кичик модул, бирламчи модул, модуллар тўплами, модуллар даражаси ва модулларнинг мажмуавий тузилмаси тарзида қўлланилади. Ўқув манбаи, ўқув материалнинг ҳажми, ахборотларни қамраб олиш кўламига кўра модуллар кичик, ўртача ва йирик бўлақларга ажратилади. Мисол учун, профессионал таълим муассасаларида ташкил этилган “Қисқа муддатли курслар”нинг Электргаз пайвандлаш ишлари мутахассислиги учун мўлжалланган “Электр ёйи ёрдамида пайвандлаш технологияси” ўқув модули бир неча модуллар тўпамидан иборат бўлиб, мавжуд модуллар ўзи томонидан қамраб олинган ўқув материали, мавзуси негизига кирадиган ўқув ахборотларининг ҳажми, кўламига кўра кичик, ўрта ва катта модул тарзда акс этади. Одатда ўқув модули таркибига кирувчи модуллар бир-бири билан ўзаро мутаносиб (пропорционал) бўлмайди. Яъни, бир ўқув модули таркибида бир неча кичик, ўрта ва катта модуллар мавжуд бўлади.

11-МОДУЛ. ЭЛЕКТР ЁЙИ ЁРДАМИДА ПАЙВАНДЛАШ ТЕХНОЛОГИЯСИ

<i>№</i>	<i>Модул (фан) бўлимлар ва мавзулар номлари</i>	<i>Таълим мазмуни (назарий ва амалий машғулотлар мавзулари), қўлланиладиган таълим технологиялари ва тавсия этилган адабиётлар</i>
1	2	3
1	Ўқитиш натижалари	Электр ёйи ёрдамида эритиш ва пайвандлаш, Пайванд чоклари, вертикал, горизонтал, қуйи ва шифтдаги пайванд чокларни ҳамда учма-уч, устма-уст, бурчакли ва тавирсимон пайванд бирикмаларни ҳосил қилиш ҳамда бир нечта усуллар билан темир-бетон ва металл конструкцияларини пайвандлаш компетенциясига эга бўлади.
2	Назарий машғулотлар	
	1-мавзу. Пайвандлаш ёйини таъминлаш манбалари ва уларга қўйиладиган талаблар.	Пайвандлаш ёйини тез пасайтирадиган, ўртача пасайтирадиган, биқир характерли таъминлаш манбалари. Ўзгарувчан ва ўзгармас тоқларни таъминлаш манбалари.
	2-мавзу. Пайвандлаш постининг жиҳозлари.	Пайвандлаш постининг тузилиши. Шчитлар. Электрод тутқичлар. Сим чўткалар. Пайвандлаш пўлат симларининг турлари. Сим маркалари ва

		ўлчамлари. Электродлар таснифи. Пўлат электродларнинг давлат стандартлари. Углеродли ва кам легирланган электродлар. Махсус хоссали кўп легирланган пўлатларни пайвандлаш учун электродлар.
	3-мавзу. Электр ёйи ва уни пайвандлашда қўллаш.	Электр ёйининг хосил бўлиши. Электр ёйининг иссиқлик хусусиятлари. Электр ёйи ёрдамида эритиш ва пайвандлаш.
	4-мавзу. Пайванд чоклари ва бирикмаларини хосил қилиш.	Пайванд чокларининг турлари. Вертикал, горизонтал, қуйи ва шифтдаги пайванд чоклар. Пайванд чокларининг асосий ва геометрик параметрлари. Учма-уч, устма-уст, бурчакли ва тавирсимон пайванд бирикмалар.
	5-мавзу. Электр ёйи билан қўлда пайвандлаш технологияси.	Таянтириш ва чуқур эритиш усулида пайвандлаш. Электродлар тўплами билан пайвандлаш. Уч фазали ёй воситасида пайвандлаш. Ванна усулида пайвандлаш.
	6-мавзу. Темир-бетон ва металл конструкциялари турлари ва уларни пайвандлаш.	Темир-бетон конструкциялар. Металл конструкциялар. Пайвандланган конструкцияларнинг ишлатиш соҳалари. Пайвандланган конструкцияларни ишлаб чиқишда жараёнларни ўрганиш. Деталларни тайёрлаш. Пайвандлашда ишлатиладиган жиҳоз турлари: қисқич, фиксатор ва кондукторлар.
	7-мавзу. Пайванд чоклар сифатини назорат қилиш ва аниқланган камчиликларни бартараф қилиш.	Пайванд чокларида учрайдиган асосий нуқсонлар. Пайванд чокларини синаш усуллари. Пайванд чокларини сифатини назорат қилиш усуллари ва уларни бартараф қилиш.
3	Амалий машғулотлар	
	1-мавзу. Электр ёйи ва уни пайвандлашда қўллаш.	Электр ёйи ёрдамида эритиш ва пайвандлаш.
	2-мавзу. Пайванд чоклари ва бирикмаларини хосил қилиш.	Пайванд чоклари, вертикал, горизонтал, қуйи ва шифтдаги пайванд чокларни ҳамда учма-уч, устма-уст, бурчакли ва тавирсимон пайванд бирикмаларни хосил қилиш.

	3-мавзу. Электр ёйи билан кўлда пайвандлаш технологияси.	Таянтириш ва чуқур эритиш усулида пайвандлаш. Электродлар тўплами билан пайвандлаш. Уч фазали ёй воситасида пайвандлаш. Ванна усулида пайвандлаш.
	4-мавзу. Темир-бетон ва металл конструкциялари турлари ва уларни пайвандлаш.	Темир-бетон конструкцияларни пайвандлаш. Металл конструкцияларни пайвандлаш. Деталларни тайёрлаш. Пайвандлашда ишлатиладиган жиҳоз турлари: қисқич, фиксатор ва кондукторлардан тўғри фойдаланиш.
	5-мавзу. Пайванд чокларда аниқланган камчиликларни бартараф қилиш.	Пайванд чокларида учрайдиган асосий нуқсонларни бартараф қилиш.
4	Қўлланиладиган таълим технологиялари	Муаммоли маърузалар, дидактик материаллар, презентациялари. Кичик гуруҳларда ишлаш, индивидуал топшириқ бажариш. Визуал кузатиш.
5	Модулнинг моддий-техник таъминоти	АКТ воситалари билан жиҳозланган аудитория. Қурилиш ташкилотлари базалари
6	Ўқитиш натижаларини баҳолаш усули, шакли	Амалий имтихон
7	Тавсия этиладиган адабиётлар, интернет манбалар ва қўшимча адабиётлар рўйхати	<ol style="list-style-type: none"> 1. Н.К.Дадахонов “Электргаз пайвандлаш технологияси” .Т. “Ўқитувчи” 2002й 2. М.А.Абралов,М.М.Абралов “Пайвандлаш ишлари асослари”.Т. “Талқин” 2004й 3. Н.Бекмуротова “Пайвандлашишлари”.Т“Меҳнат” 2002й 4. http://stroyka.ru 5. http://bibliotekar.ru

Модул таълими замонавий таълимнинг истикболли тури саналади. У ўқув материални кодлаштиришга асосланади. Ўқув материални кодлаштиришда матнга асосланган ахборот (маълумот)лар имкон қадар муайян шаклга киритилади. Яъни, ўқув ахборотларининг моҳияти сурат, графика, тасвир, жадвал, диаграмма, схема, модел, турли рамзлар, шартли (математик, физик, геометрик ва б.) белгилар ёрдамида кодлаштирилади. Кодлаштириш ўз-ўзидан ўқув материалнинг ҳажм жиҳатидан зичланишини таъминлайди. Бинобарин, у инсон бош миясининг физиологик имкониятларига таянилган ҳолда асосланган. Яъни, модул таълими инсон бош мияси тўқималарининг модулли тузилиши

нуқтаи назардан асосланган. Инсон бош мияси тўқимаси, қарийб 15 млрд. нейрон (асаб ҳужайралари)дан, бошқача айтганда, шартли модуллардан иборат. Кўп сонли асаб ҳужайралари бир-бирлари билан ўзаро тўқнашади. Одатда биргина ҳужайра ва унинг ўсимтаси бошқа ҳужайра, унинг ўсимтаси билан 6 минг марта ўзаро тўқнашади. Демак, бош мия ҳужайралари тўқимасидаги тўқнашувлар сони 15000000000х6000 миқдорни ташкил этади. Ўқув модули эса таълим жараёнининг алоҳида битта ҳужайраси сифатида эътироф этилади. Унга кўра ҳар бир ҳужайра муайян вақтда ўзига хос яхлитликни, тизимни ташкил этувчи алоҳида элементлардан иборат умумий ўқув ахборотини ташкил этади. Физиологик имкониятарига кўра инсон миясидаги ҳужайралар тўқималарининг модулли тузилмаси ахборотларни квант (айрим бўлақлар, қисмлар) тарзида самарали қабул қилади.

Хорижий мамлакатлар тажрибасига кўра иқтидорли талабалар ўргатувчи модул (муайян модул мазмуни, талабанинг ўқув билишга доир ҳаракатларини бошқариш тизими, назорат (синовлар) тизими, методик ишланмалар мазмунидан иборат модул) ёрдамида педагоглар томонидан тақдим этиладиган барча ишланмалар билан тўлиқ танишмай туриб ҳам тест синовларини топшириш имкониятига эга. Бунда педагог ахборотчи-назоратчи эмас, балки маслаҳатчи-мувофиқлаштирувчи шахс сифатида намоён бўлади. Ўргатувчи модулларни ишлаб чиқиш мураккаб жараён бўлиб, у кўп вақтни талаб қилса-да, бироқ, уларни амалиётда қўллаш юқори даражада таълим самарадорлигини таъминлайди.

ТАЪЛИМ МУАССАСАСИ ЎҚУВЧИЛАРИНИНГ WORLD SKILLS СТАНДАРТЛАРИ АСОСИДА КОМПЕТЕНЦИЯЛАРИНИ ШАКЛЛАНТИРИШ

Н.Норов - Пешкў туман 2-сон касб ҳунар мактаби ЎИБДМ

Вазирлар Маҳкамасининг 2019 йил 13 майдаги “Меҳнат бозорида талаб юқори бўлган малакали кадрларни касбга тайёрлаш тизимини такомиллаштириш чора-тадбирлари тўғрисида” 394-сон қарори ўрта бўғин мутахассислар ва ишчиларнинг малака даражасини изчил ошириб бориш механизмининг жорий қилиш; ... халқаро стандартлар ва илғор хорижий тажриба ҳисобга олинган ҳолда, Касбий билим ва куникмаларни ривожлантириш миллий тизимини янада такомиллаштиришга доир таклифлар ишлаб чиқиш.

Ўзбекистон Республикаси Бандлик ва меҳнат муносабатлари вазирлиги, Олий ва урта махсус таълим вазирлиги, Иқтисодиёт ва саноат вазирлиги, йирик иш берувчи корхоналар томонидан «**WorldSkills Uzbekistan**» ишчи касбларни ривожлантириш ва оммалаштириш ассоциацияси (кейинги ўринларда Ассоциация деб аталади) ташкил этиш тўғрисида қарори асосида Меҳнат бозорининг юқори малакали кадрларга булган эҳтиёжларини кондириниш, касбга

укитишни ишлаб чиқариш амалиёти билан интеграциялаштириш, касбий билим ва кўникмаларни баҳолашнинг халқаро тизимини жорий этиш.

Янги профессионал таълим муассасаларида таълим мазмуни, сони ва сифати, таълим дастурлари, технологияларининг ислоҳ қилиниши оқибатида бир канча узгаришлар амалга оширилади. Ушбу вазифаларнинг амалга оширилиши эса иктисодиётни тараккий эттириш, камбағалликни қисқартириш, ёшлар ва хотин-қизларнинг ҳаётда муносиб ўрин топиши, натижада халқимиз турмуш фаровонлигини ошириш масалаларининг ижобий ҳал этилишини таъминлайди

WorldSkills бу халқаро нодавлат ноtijорат ассоциация, унинг мақсади жаҳонда касбий мусобақалар орқали дунё бўйлаб касбий тайёргарлик ва малакаларнинг мақомини ҳамда ишчи касбларни нуфузини ошириш.

WorldSkills нинг шиори: “Касбий малаканинг кучи билан дунёни яхшилаш”

WorldSkills International миссияси - аъзо давлатларнинг, халқаро ҳамжамиятнинг биргаликдаги ҳаракатлари орқали касбларга кумаклашиш ва юқори малакага эга бўлиш натижасида иктисодий муваффақият ва шахсий тараккийётга эришишдир. WorldSkills бирлашмаси 1946 йилда ташкил этилган. Ёшлар учун профессионал чемпионат турли мамлакатларда ҳар 2 йилда бир марта бўлиб утади. Иштирокчиларнинг ёшлари 16 дан 25 гача 74 йил вақт мобайнида профессионал кўникмалар чемпионати кулами кенгайтирилди. 1950 йилда 12 нафар рақиб, 2017 йилда Абу Дабидаги 44 жа*он чемпионатида эса 1300 нафардан ортди. Қозон шаҳрида 2019 йилда бўлиб утадиган чемпионатда 63 давлатдан 1354 иштирокчи катнашиб, улар 56 компетенциялар бўйича мусобақа ўтказишади. Бугунги кунда ушбу ассоциация фаолиятида 83 мамлакат иштирок этмокда. 2020 йил 17 январь куни Ўзбекистон 83-чи Давлат сифатида аъзо бўлган.

WorldSkills International мақсади

Профессионал таълимни ривожлантириш учун WorldSkills Internationalнинг аъзоларининг саъйи ҳаракатларини асосида жаҳон бозорида иштирокини кенгайтириш WorldSkills танловлари асосида касбларни ривожлантириш, оммавийлаштириш WorldSkills International глобал фаолиятини қўллаб-қувватлаш учун замонавий идентификация ва мослашувчан тузилмани ишлаб чиқиш **WorldSkills International** мақсадларига эришиш учун давлат ва нодавлат ташкилотлари билан стратегик шерикликни ривожлантириш

WorldSkillsнинг касблари, стандартлари ва мезонлари тўғрисида маълумот тарқатиш ва билимлар алмашиш Касбларнинг инновацион ривожлантириш учун янги имкониятларни ишлаб чиқиш бўйича WorldSkills International экспертлари билан узаро алоқаларни ривожлантириш WorldSkills аъзолари ва дунёдаги бошқа ёшлар ўртасида ўзаро билим ва маданият, касблар борасида тажриба алмашишни кенгайтириш

WorldSkills International мақсадига қандай эришади?

Ёшлар, ўқитувчилар ва иш берувчиларнинг саноат, савдо ва хизмат соҳаларида жаҳон андозаларига ва малакаларига эришиш вазифаларини бажариб, касб-ҳунар таълими ҳолатини кўтаради;

Ҳар 2 йилда ташкилот аъзоси бўлган давлатлар ва минтакаларда **WorldSkills** халқаро мусобақалари ўтказилади;

Касбий таълим соҳасида семинарлар, учрашувлар ва танловлар орқали фикр ва тажриба алмашишни қўллаб-қувватлайди;

Жаҳон миқёсидаги касбларнинг стандартлари ва малакалари тўғрисидаги маълумотларни тарқатади;

Ёшларни келгусида ўқишга, ва малакасининг ўсишига қўмаклашади;

Дунё бўйича профессионал таълими учун масъул ташкилотлар ўртасида алоқаларни ўрнатишга ёрдам беради;

WorldSkill International аъзолари ўртасида ўзаро стажировка алмашишни амалга оширади ва рағбатлантиради.

“СУВ ВА САЛОМАТЛИКНИНГ АТРАФ МУҲИТДАГИ ЎРНИ” МАВЗУСИНИ ДУАЛ ТАЪЛИМДА ТАШКИЛ ЭТИШ

Г.С.Муратова -БухДУ Экология ва география кафедраси ўқитувчиси.

Инсоннинг табиий бойликлардан ҳаддан ташқари ошиқча фойдаланиши оқибатида сайёрамизнинг қиёфаси ўзгариб бормоқда. Ўрмонлар йўқ бўлиб, ўсимлик ва ҳайвонлар камаймоқда. Сув ҳавзалари ва атмосфера ҳавосининг ифлосланиши, чиқинди моддаларининг ортиб бориши натижасида аҳолининг озик-овқат билан таъминлаш, энергия ва чучук сув муаммолари борган сари мураккаблашмоқда. Аҳолини гигиена талабларига жавоб берадиган тоза ичимлик суви билан таъминлаш унинг саломатлигини муҳофаза қилишининг асосий омилларидан ҳисобланади. Бу борада Ўзбекистонда жуда катта тадбирлар амалга оширилмоқда.

Аҳолини сув билан таъминлашда сув орқали тарқаладиган юқумли касалликлардан асраш ва сувнинг кимёвий таркиби ўзгаришидан келиб чиқадиган заҳарланишлар олдини олиш кўзда тутилиши керак. Сувларнинг сифати ва табиий ҳолатининг бузилиши, улар таркибида юқумли касалликлар кўзгатувчи микроорганизмлар бўлиши, гижжа тухумларининг кўпайиб кетиши ёки турли кимёвий моддалар миқдорининг ўзгаришини инсон соғлигига зиён етказиши мумкин.

Хавфли юқумли касалликлар - ичбуруғ, гепатит, қорин тифи, паратиф, диарерия каби касаллик келиб чиқишида сув катта роль ўйнайди.Тарихга бир назар ташласак, сув орқали тарқалган вабо,турли ошқозон-ичак юқумли касалликлардан бир қанча мамлакатлардан куп одамлар ёстиғи қуриганини кўрамыз.

Сув ҳавзаларида вабо вибриони кўпайса аҳоли орасида вабо тарқалиши, ичтерлам, ичбуруғ микроблари кўпайса шу касалликлар тарқалишини кутиш мумкин. Кейинги маълумотларга қараганда, ичак касалликларининг келиб чиқишида, шунингдек сариқ касаллиги, полимиэлит ва бошқа касалликларнинг тарқалишида сув таркибидаги вирусларнинг роли катта экан. Сув муҳитида мазкур вируслар узоқ вақт яшаши мумкин.

Бактерияларнинг сув манбаларида яшаш муддатлари (кунлар)

Бактериялар номи	Водопровод	Дарё	Кудук
	сувида	сувида	сувида
Ичак таёкчалари	2	21	
Ичтерлама бактериялари	2	4	15
Дизентерия микроби	15	19	
Вабо вибриони	4	0,5	1
Липтосфера		150 кунгача	7
Туляремия (куйдирги) микроби	92 кунгача	7	12
Бруцеллёз	2		4

Агар сувга шифохонанинг оқава сувлари зарарсиз ҳолатга келтирилмай, сув хавзасига ташланса, бундай сувдан фойдаланган кишилар турли касалликларга йўлиқиши мумкин. Сув ҳавзаларида инфекцияларнинг пайдо бўлишига асосан инсоннинг ўзи сабаб бўлади.

Сув ифлосланишидан тарқаладиган касалликлар ҳақиқатдан ҳам жуда хавфлидир. Айниқса, илгари ичимлик сувларига яхши эътибор бермаслик оқибатида бундай ҳолат тез-тез учраб турарди. Буни шундай тарих билан ифодалаш мумкин: касал одам → канализация → дарё суви → шаҳар водопровод шахобчаси → соғлом одам. Ўзбекистонда сув орқали тарқаладиган ичак касалликлари таҳлили куйидагича хулосага олиб келади: 70—% ичак инфекцияси ҳовуз, ариқ ва канал сувларини ичиш, 8—% и канал ва катта ариқлар сувида чўмилиш, 5—% и ифлосланган кудук сувини истеъмол қилиш натижасидир. Бундай касаллик гоҳо етарлича зарарсизлантирилмаган водопровод сувларини ичишдан ҳам юқиши мумкин.

Жуда кўп канализация сувлари, ахлатлар тозаланмасдан, зарарсиз ҳолга келтирилмасдан очиқ сув ҳаўзаларига ташланишидан Зарафшон дарёси сувлари, микроблар маконига айланиб бормокдаки,бу нарса тез фурсатда тегишли шошилиш чоралар куришни такозо этади. Айниқса сувнинг қаттиқлик кўрсаткичи катта аҳамият касб этмокда. Чунки сув ҳавзаларига шудгорлар сувини ювишдан бўшаган оқава сувларнинг кўплаб туширилиши, зах сувларининг коллекторларга оқизилиши, саноат корхоналарининг чиқинди сувлари дарёлар сувининг кимёвий таркибини бузиб унинг қаттиқлигини ошириб боради. Бунга Амударё ва Сирдарё сувлари миисол бўла олади. Сувнинг қаттиқлиги калций ва магний тузларининг 1 литр сувдаги умумий миқдоридир.Одатда қаттик сувда совун ишлатганда яхши кўпирмайди,сув қайнатилган идишда туз қатламлари пайдо бўлади.

Сувнинг қаттиқлиги билан организмда тошлар пайдо киладиган касалликлар ўртасида боғланиш борлиги тўғрисидаги бир қанча фикрлар маълум. Хоразм вилояти ва Қорақалпоғистон Республикасида олинган далилларга қараганда, одамларнинг ўт ва сийдик қопида, шунингдек буйрагида тошлар пайдо бўлишига асосан Амударё ҳавзасидаги сувлар қаттиқлигининг

тобора ортиши сабаб бўлмоқда.

Урологлар тажрибалар йўли билан қаттиқ сувлар истеъмолидан сўнг сийдик йўлида тош пайдо бўлишини, ичимлик сув билан бевосита боғлиқ касалликлар кўп учрайдиган вилоятларни аниқлаганлар. Бундай вилоятларда сувнинг қаттиқлик даражаси анча юқори экан.

Кейинги вақтда сувнинг қаттиқлиги билан айрим юрак касалликлари ўртасида боғлиқлик борлиги маълум бўлмоқда.

Маълумотларган караганда , 20 дан ортиқ микро элементлар организм эҳтиёжи учун жуда зарур. Шулардан энг кўп учрайдигани йод, фтор, молибден, мис, темир ва бошқа элементлар ҳисобланади.

Аҳолини марказлашган тоза ичимлик сув билан таъминлашнинг ривожланиши ичимлик сувга нисбатан талабнигина эмас, шунингдек сув манбаларига нисбатан ҳам талабни ошириб юборди.

Ҳозир бу борада қуйидаги Давлат стандартлари амал қилмоқда: Давлат стандарти -28-74-82 “Ичимлик сув”; Давлат стандарти 27-61-84 “Марказлашган хўжалик ичимлик сув таъминоти манбалари”.

Аҳолини тоза ичимлик сув манбалари билан таъминлашга катта аҳамият берилади. Аввало танланадиган сув манбалари давлат стандарти 28-74-82 “Ичимлик сув”га сифат жиҳатдан тўғри келиши ёки яқин бўлиши мақсадга мувофиқдир. Бундай талабларга чуқур жойлашган ер қатлами орқали юқори босимга эга бўлган сувларгина жавоб беради.

Мабодо шундай сув манбалари топилмаса, ёки уларнинг дебети озлик қилса, ёки санитария ҳолати ва сифати яхши бўлмаса, босимсиз қатламлараро ер ости сувлари қидирилади. Юза жойлашган сув манбалари энг кейинги навбатда танланади. Ҳар қандай ҳолатда ҳам танланган манбадаги сувнинг сифати гигиеник талабларга жавоб бермаса, бундай сувга водопровод иншоотларига махсус ишлов берилади. Сувга давлат стандарти талаби даражасида ишлов берилган сув ичимлик сув сифатида аҳолига тарқатилади.

Сув сифатини стандартлаш сув истеъмоли туфайли келиб чиқадиган касалликлар олдини олиш имконини беради.

Ичимлик сув соғлиқни сақлаш вазирлиги томонидан ишлаб чиқилган давлат стандарти талабларига жавоб бериши керак. Бинобарин, сувнинг сифатини стандартлаш соғлиқни сақлаш муассасаларининг доимо диққат марказида бўлиши керак.

Ўз замонида Абу Али ибн Сино ҳам сув оқадиган найларга катта аҳамият бериб, кўрғошин қувурдан оққан водопровод сувининг хавфли эканлигидан огоҳлантириб ўтган эди. 1973 йилда қайд этилган Давлат стандарти меъёри бўйича бир литр сувдаги лойқа 1,5 мг га тенгдир. Ҳозирги вақтда янги Давлат стандарти-28-74-82 “Ичимлик сув” қабул қилинган.

Янги илмий асослар негизида ичимлик сувлари ва водопровод тизими самарали ишлашини давлат стандарти билан назорат қилиш учун водопровод суви бутун водопровод тармоқларида мазкур стандарт талабига жавоб бериши керак.

Давлат стандарти бўйича сувнинг эпидемиологик хавфсизлигини таъминлаш учун бевосита кўрсаткичлар-1 м/л сувдаги сапрофит микроблар сони ва ичак таёқчаси гуруҳи бактерияларининг колииндексидан фойдаланилади. Янги давлат стандарти сувнинг кимёвий таркибидаги 20 та кўрсаткич киритган, уларнинг аксарияти сувнинг табиий таркибида бўлиб, айримлари сувнинг сифатини яхшилаш мақсадида унга ишлов беришда водопровод иншоотларида кўшилади.

Сув таркибининг юқорида келтирилган кўрсаткичларидан ташқари, стандарт талабига кўра саноат корхоналаридан, кишлок хўжалиги ерларидан тушадиган чиқинди сулар таркибидаги моддалар ҳамда хўжалик оқава сувлари таркибидаги моддаларнинг ичимлик сув учун рухсат этиладиган меъёрлари ишлаб чиқилди. Бу меъёрлар тасдиқланиб, рўйхатга олинади. Ҳозирги вақтда рухсат этилиб, тасдиқланган кимёвий моддалар сони 800 дан ошиб кетди. Биз ҳар доим тоза ичимлик сувини истеъмол қилсак, инфекциялардан касалликлардан сақланамиз.

Адабиётлар

1. Турсунов Х.Т., Раҳимова Т.У. Экология .- Т.: “Chinor ENK”, 2006.
2. Эргашев А. Умумий экология. - Т.: “Ўзбекистон”, 2003
3. Чернова Н.М., Былова А.М. Экология просвещение М. 1988.
4. Nigmatov A.N. O'zbekiston Respublikasining ekologiya huquqi. Toshkent.: “Gafur Gulom”, 2003.

ВЛИЯНИЕ СТРУКТУРНЫХ И ФАЗОВЫХ ПРЕВРАЩЕНИЙ В ЛЕГИРОВАННОМ ПОДПОВЕРХНОСТНОМ СЛОЕ БЫСТРОРЕЖУЩИХ ИНСТРУМЕНТОВ НА ИХ ИЗНОСОСТОЙКОСТЬ ПРИ РЕЗКЕ ЖАРОПРОЧНЫХ, ХРОМОВЫХ СПЛАВОВ

С.В.Фёдоров – канд. техн. наук, доцент кафедры -Высоко эффективные технологии обработки

Ж.О.Шарипов - докторант Бухарский инженерно-технологический институт

Аннотация: Поверхности быстрорежущих инструментов из сплавов Р6М5, термической обработка азотирование, покрытые слоем сплава NbHf, нанесенным методом магнетронного распыления, модифицированы электронно-лучевой обработкой. В результате образуется прослойка с концентрацией легирующих элементов, постепенно изменяющейся по глубине. Градиентный износ на эту прослойку нанесено стойкое покрытие (TiAl)N. Приведены результаты исследования этого композита с помощью рентгеноструктурного анализа. Рассмотрены результаты сравнительных механических испытаний, показывающие возможности предложенного метода обработка.

Ключевые слова: быстрорежущих инструмент, электронно-лучевая обработка, комбинированная обработка поверхности.

Введение

Повышенные требования предъявляются к износостойкости поверхности всего современного инструментальных материалов. Общепринято создавать на поверхности инструмента слой, структура и химический состав которого отличаются от его сердцевины. Наиболее часто используемые методы модификации поверхностного слоя включают нанесение различных защитных износостойких покрытий [1–3]. К другой группе относятся методы воздействия на поверхность материала сосредоточенных потоков энергии, лазерное излучение [4, 5, 8], электроны или плазма, которые приводят к структурным преобразованиям в приповерхностном слое и существенно стимулируют диффузию атомов. Сплавы на основе WC-Co-одина из важнейших инструментальных материалов, широко используемых при резке металлов. Чтобы варьировать твердость и пластичность этих сплавов, в них обычно изменяют концентрацию кобальта и во время синтеза добавляют карбиды титана, тантала и других элементов. Влияние концентрированных потоков энергии также изменяет свойства поверхности, например, из-за изменения концентрации кобальта в поверхностном слое за счет использования лазерного излучения [9] или из-за структурных и фазовых превращений, которые возникают в результате влияния высокоэнергетических электронных пучков [3, 10]. Комбинированная обработка инструментами сейчас становится все более распространенным явлением [11]. Она включает в себя последовательное использование двух или более поверхностных методов для получения композита с комплексом свойств, которые не могут быть достигнуты при применении любого из этих методов по отдельности. Примером может служить комбинированная обработка быстрорежущего сплава на установке «Ритм-СП». Эта установка представляет собой источник высокоэнергетических электронных пучков низкой энергии в сочетании с двумя системами магнетронного распыления, помещенными в вакуумную камеру. Она обеспечивает нанесение пленок из различных материалов на поверхность изделия с последующим жидкостно-фазовым перемешиванием материалов пленки и подложки интенсивным импульсным электронным пучком [12], а также нанесение износостойкого покрытия вакуумной дугой [13, 14]. Характеристики этого композита зависят от свойств как покрытия, так и модифицированного слоя. Большое количество работ посвящено износостойким покрытиям, а структура и свойства прослоек остаются малоизученными. В данной работе представлены результаты исследования влияния облучения короткими (около 5 мкс) импульсами низкоэнергетических электронных пучков на структуру, фазовый состав и твердость приповерхностного слоя быстрорежущего сплава P6M5. Этот сплав был выбран потому, что он имел один из простейших химических составов. На основании изучения структуры модифицированного подповерхностного слоя были выбраны условия комбинированной обработки дисковых фрез. Эти фрезы были изготовлены из непокрытого быстрорежущего сплава P6M5, рекомендованного производителем

для обработки жаропрочных хромовых 34ХН1МAsплавов. Чтобы связать свободный углерод, который появляется при облучении карбида вольфрама кратковременными электронными пучками низкой энергии, мы использовали карбидообразующие элементы, такие как Nb и Hf; они имеют высокое сродство с углеродом, которое намного выше, чем у вольфрама, и образуют стабильные карбидные фазы. Эти элементы образуют карбиды, которые могут быть эвтектическими или первичными. Эти карбиды имеют высокую твердость приблизительно 2400 HV, что превышает твердость WC (приблизительно 1500 HV); однако карбид вольфрама обладает еще большей твердостью в горячем состоянии. При повышенной температуре карбиды ниобия и гафния первыми появляются непосредственно в расплаве. Однако из-за высокой скорости охлаждения расплава они не успевают расти в конечном продукте и остаются мелкими и равномерно распределенными. Это должно способствовать повышению износостойкости и прочности на разрыв. Выбор сплава также основан на том факте, что сплавы W-Hf-C обладают высокой прочностью на разрыв [15]. Сплав Р6М5 облучали в исходном состоянии и после магнетронного нанесения слоя сплава $Nb_{70}Hf_{22}Ti_8$ толщиной 2-3 мкм с целью модификации поверхности.

Экспериментальная

Образцы из быстрорежущего сплава Р6М5 имели форму дисковых фрез и шлифовали до шероховатости поверхности $Ra=0,03-0,06$ мкм. Обработку этих образцов проводили азотирование на установке АПП-2, легирование на установке «Ритм-СП» и нанесения покрытия (TiAl)N на установке Platit $\pi 311$. После магнетронного нанесения покрытия из сплава $Nb_{70}Hf_{22}Ti_8$ часть образцов подвергалась облучению в исходном состоянии, а остальные образцы - несколько раз (количество облучений - это количество серий обработки). Условия обработки представлены в для моделирования теплового эффекта последующего процесса нанесения износостойкого покрытия ионно-плазменной электрической дуги при комбинированной поверхностной обработке некоторые образцы затем подвергали отпуску в вакууме при 490°C в течение 1,5 ч (охлаждение в печь) [16]. После легирования поверхности в оптимальных условиях на дисковых фрез было нанесено градиентное износостойкое покрытие (TiAl)N толщиной 4 мкм для ресурсных испытаний с использованием установки Platit $\pi 311$. Градиентная структура покрытия начинается с адгезионного слоя TiN, образующего основу покрытия. При этом концентрация компонента AlN монотонно возрастает по мере приближения к поверхности покрытия, увеличивая микротвердость покрытия до 32 ГПа. Это покрытие зарекомендовало себя как универсальное и высокоэффективное для тонкой и черновой обработки в стабильных условиях резания.

Фазовый состав и параметры решетки модифицированных слоев материала исследовались на дифрактометре DronUM с фокусировкой Брэгга-Брентано; в этом случае глубина проникновения рентгеновских лучей в образец является возрастающей функцией угла дифракции. Интервал рентгеновского снимка 20

составлял $10,0-115,0^\circ$, шаг- $0,1$, время экспозиции на точку съемки- 4 с. Однако эти спектры трудно обрабатывать, поскольку при больших углах дифракции вклад внутренних слоев образца больше, чем при малых углах. Чтобы исключить этот эффект из расчетов, почти для всех объектов оставшая фотография проводилась с использованием асимметричной геометрии, когда угол падения рентгеновских лучей на образец был постоянным (в нашем случае он был равен 10°).

Табл.1. Условия нанесения покрытия NbHfTi и облучение низкоэнергетическими электронными пучками.

№	Параметр осаждения	Условия 1	Условия 2
NbHfTi покрытие			
1	Мощность магнетрона, Вт	350	350
2	Давление Ar в рабочей камере, мм рт. ст.	4.5×10^{-3}	4.5×10^{-3}
3	Толщина покрытия, нанесенного магнетроном, мкм	0.2	0.3
Облучение			
1	Плотность энергии в одиночном импульсе, Дж/см ²	4.3	4.7
2	Количество импульсов	5	10
3	Длительность импульса, мкс	5	5
4	Давление в рабочей камере, мм рт. ст.	1.1×10^{-3}	1.1×10^{-3}
5	Количество обработанных серий	2	3
6	Условная толщина легированного слоя, мкм	0.64	0.79

Угол дифракции изменяется только за счет смещения счетчика. Тем не менее следует отметить, что при использовании такой геометрии фотографии качество дифракционной картины несколько ухудшается, что проявляется в увеличении ширины отражений и снижении измеренной интенсивности. Расчет ведется именно по этому спектру и, по-видимому, полученный вклад подложки, т.е. объемная доля WC, косвенно показывает толщину модифицированного слоя и его сплошность. Во время фотосъемки использовалась рентгеновская трубка с медным анодом. В этом случае глубина слоя, способствующего формированию дифракционной картины, составляет около 10 мкм. Концентрация легирующих элементов в приповерхностном слое, быстрорежущего сплава оценивалась по обычной толщине легированного слоя, как если бы сплав не смешивался в слое толщиной приблизительно 5 мкм, а представляет собой покрытие на

поверхности образца. Износостойкость дисковых фрез определялась на диагностическом стенде на базе фрезерного станка JescoMachinery 1650ENC, оснащенного Fagor 800TGI NC и трехкомпонентным динамометром 9257BA (KistlerCo.). Устройство USB3000 (R TechnologyCo.) использовалось в качестве универсального устройства для сбора данных. Эксперименты проводились при осевом точении цилиндрической заготовки из жаропрочного сплава 34ХН1МА при следующих условиях: скорость резания $v=150$ м/мин, линейная подача $s=0,10$ мм/об, глубина резания $t=3$ мм. Изменение общей силы резания и износ тыльной поверхности инструмента во время резания были приняты в качестве критериев для оценки износостойкости фрез. На практике срок службы металлорежущего инструмента определяется износом задней плоскости инструмента. Этот критерий не всегда является объективным, так как при различных режимах обработки износ фрез может иметь разный характер. Результаты экспериментов показывают, что сила резания очень часто является более объективным критерием срока службы дисковых фрез.

Результаты и обсуждение

На дифрактограмме исходного образца наблюдаются максимумы, соответствующие карбиду WC и β Co. Концентрация кобальта в поверхностном слое меньше, чем в марочном составе, и составляет около 1,5%. Это может быть связано с утечкой Co во время измельчения. После обработки сплава Р6М5 кратковременными пучками электронов низкой энергии (девять импульсов с энергией $4,3$ Дж/см²) на расплавленной поверхности появляется сетка трещин. Однако они все еще маленькие, и их можно четко увидеть только при увеличении в 1000 раз. Размер блоков сетки составляет около 10 мкм, что сопоставимо с размером зерна WC в быстрорежущем сплаве Р6М5 (1–8 мкм). На дифрактограммах видны новые пики, соответствующие карбидам W₂C с ГПУ-решеткой и, скорее всего, γ -WC с ГЦК-решеткой (эта фаза обозначается как (W, Ti)C, но Ti в сплаве не содержится), образованные из-за чрезвычайно высоких скоростей охлаждения расплава. При более интенсивном облучении (30 импульсов с энергией $4,7$ Дж/см²) на поверхности вставки появляется отчетливая сетка трещин с размером блока сетки 10–20 мкм. Пики, соответствующие отражению γ -WC, становятся заметно шире. Можно констатировать, что период решетки γ -фазы WC изменяется от 4,248 до 4,274. Возникает слабый рефлекс при $20\sim 26^\circ$, который, скорее всего, соответствует графиту, который является результатом разложения карбидов (таблицы 2 и 3). После отжига при 490°C в течение 1,5 ч на дифрактограмме появляется отражение примерно при $20\sim 35^\circ$; это отражение может быть связано с появлением другого карбида, по-видимому, за счет частичного распада метастабильной фазы.

Табл.2. Фазовый состав поверхности фрезы Р6М5, обработанной девятью импульсами низкоэнергетического сильнофокусированного электронного пучка с энергией $4,3$ Дж/см².

Фаза	Структурный тип	Объемная доля, %	Массовая доля, %	Периоды решетки, Å
------	-----------------	------------------	------------------	--------------------

WC	hP3/2	61.7 ± 0.0	62.8 ± 0.0	A=2.900, C=2.833
γ-WC	cF8/2	34.6 ± 0.0	33.1 ± 0.0	A = 4.230
W ₂ C	hP4/6	3.7 ± 0.0	4.2 ± 0.0	-

К сожалению, нам не удалось идентифицировать его структуру(Табл.4.).После облучения шероховатость вставки практически не меняется и остается равной Ra=0,05-0,07 мкм.Однако были измерены вариации микротвердости.Микротвердость HV₂₅ поверхностного слоя исходного образца составляла 1150-1300, но для облученного образца она снизилась до 950-1100 независимо от условий обработки.

Табл.3.Фазовый состав поверхности фреза Р6М5, обработанной девятью импульсами низкоэнергетического сильноточного электронного пучка с энергией 4,3 Дж/см².

Фаза	Структурный тип	Объемная доля,%	Массовая доля,%	Периоды решетки, Å
WC	hP3/2	5.6 ± 0.0	7.6 ± 0.0	A=2.910, C=2.842
γ-WC	cF8/2	93.5 ± 0.1	91.0 ± 0.1	A = 4.248-4.274
W ₂ C	hP4/6	0.9 ± 0.0	1.4 ± 0.0	-

Табл.4.Фазовый состав поверхности фреза Р6М5, обработанной пятнадцатью импульсами слаботочного сильноточного электронного пучка с энергией 4,7 Дж/см² и отожженной при 490°С в течение 1,5 ч.

Фаза	Структурный тип	Объемная доля,%	Массовая доля,%	Периоды решетки, Å
WC	hP3/2	8.8 ± 0.0	9.6 ± 0.0	A=2.904, C=2.836
γ-WC	cF8/2	84.8 ± 0.1	87.1 ± 0.0	A = 4.245
Карбид	cF8/2	5.7 ± 0.1	2.5 ± 0.0	4.470
W ₂ C	hP4/6	0.7 ± 0.0	0.9 ± 0.0	-

Этот факт также может быть связан с трансформацией структуры поверхности и выделением графита.Модификация поверхности быстрорежущего инструментР6М5 сплавом NbHfTi приводит к образованию карбида, обозначенного как (Nb, Ti)C (ниобий и гафний неограниченно взаимно растворимы).Отчетливо видны отражения фазы γ-WC с периодом решетки 4,24 Å. В таблицах 5 и 6 представлены соответствующие дифракционные картины и микроструктуры поверхности.После легирования микроструктура поверхности вставки из сплава Р6М5 существенно трансформируется,становится более мелкой и на некоторых участках напоминает эвтектику.При условиях обработки 1(Табл.1.) на поверхности не появляются трещины, а шероховатость поверхности увеличивается до Ra=0,08-0,10 мкм. В условиях обработки

2(Табл.2.), поверхность все же трескается, и шероховатость поверхности увеличивается до $Ra=0,11-0,13$ мкм. Рисунок растрескивания отличается от той, которая возникает при обработке без легирования: бывают как мелкие, так и широкие трещины. Ячеистой структуры трещин не обнаружено. Видимо, приложенная мощность сейчас слишком велика для этого метода легирования.

Табл.5. Фазовый состав поверхности фрезы Р6М5, легированной обработкой низкоэнергетическим сильноточным электронным пучком в условиях 1.

Фаза	Структурный тип	Объемная доля, %	Массовая доля, %	Периоды решетки, Å
WC	hP3/2	20.4 ± 0.1	30.1 ± 0.1	A = 2.895, C = 2.832
γ -WC	cF8/2	17.0 ± 0.1	23.5 ± 0.1	A = 4.233
(Nb,Ti)C	cF8/2	54.3 ± 0.2	32.9 ± 0.2	A = 4.375
W ₂ C	hP4/6	8.2 ± 0.1	13.5 ± 0.1	A = 2.989, C = 4.696

Табл.6. Фазовый состав поверхности фрезы Р6М5, легированной обработкой низкоэнергетическим сильноточным электронным пучком в условиях 2.

Фаза	Структурный тип	Объемная доля, %	Массовая доля, %	Периоды решетки, Å
WC	hP3/2	2.6 ± 0.0	4.9 ± 0.0	A = 2.908, C = 2.844
γ -WC	cF8/2	15.5 ± 0.1	26.7 ± 0.2	A = 4.287
(Nb,Ti)C	cF8/2	79.6 ± 0.2	63.5 ± 0.2	A = 4.352
W ₂ C	hP4/6	2.3 ± 0.0	4.8 ± 0.1	A = 2.977, C = 4.623

Микротвердость поверхности увеличивается до 1250-1350 HV_{25} в условиях обработки 1 и до 1400-1650 HV_{25} в условиях обработки 2. Сравнение спектров, записанных при симметричной и асимметричной фотографии, показало изменение интенсивности отражений двух основных кубических фаз, что связано с наличием кристаллографической текстуры {100},



Рис.1. Вариации (а) общей силы резания во время фрезерной обработки и (б) износа задней плоскости инструмента: (1) без обработки; (2) комбинированное обработки; (3) инструмент с покрытием.

параллельной поверхности образца; эта текстура является результатом направленного отвода тепла во время кристаллизации расплавленной поверхности. Поэтому оценить долю карбидов ниобий-гафний-титан и γ -WC довольно сложно, хотя количество фазы (Nb, Hf, Ti)C на поверхности существенно больше, чем у этих карбидов.

Очевидно, что Nb, Hf и Ti активно связывают углерод. Отражений графита не наблюдается. Фаза W_2C отчетливо видна только при асимметричной геометрии фотографии, т.е. эта фаза, по-видимому, расположена на самой поверхности образца. Отжиг модифицированного сплава при $490^\circ C$ не приводит к каким-либо структурным преобразованиям, видимым на дифрактограмме, но полуширина линий несколько уменьшается, что может быть связано с релаксацией внутренних напряжений. Тем не менее после отжига происходит существенное увеличение микротвердости поверхности. Независимо от условий обработки микротвердость HV_{25} увеличивается до 1950-2150. По-видимому, выделяется мелкодисперсная фаза; К сожалению, нам не удалось идентифицировать эту фазу. Однако в литературе рассматривается возможность дисперсионного упрочнения сплавов W-Hf-C, содержащих карбид гафния или комплексный карбид $(NbHfMo)_x C_x$ в качестве упрочняющей фазы. Основываясь на результатах ресурсных испытаний дисковых фрез, можно сделать вывод, что увеличение срока их службы после комбинированной обработки, которая включает легирование с использованием низкоэнергетических сильноточных электронных пучков и последующее нанесение покрытия $(TiAl)N$, оценивается критерий силы резания составляет до 100% (по сравнению с необработанными дисковыми фрезами) и до 75% (по сравнению с обработанными фрезами) (Рис.1а). Увеличение срока службы, оцениваемое по износу задней плоскости инструмента, составляет примерно 400-500% по сравнению с необработанными фрезами и до 40% по сравнению со фрезами, имеющими только износостойкое покрытие (Рис.1б).

Выводы

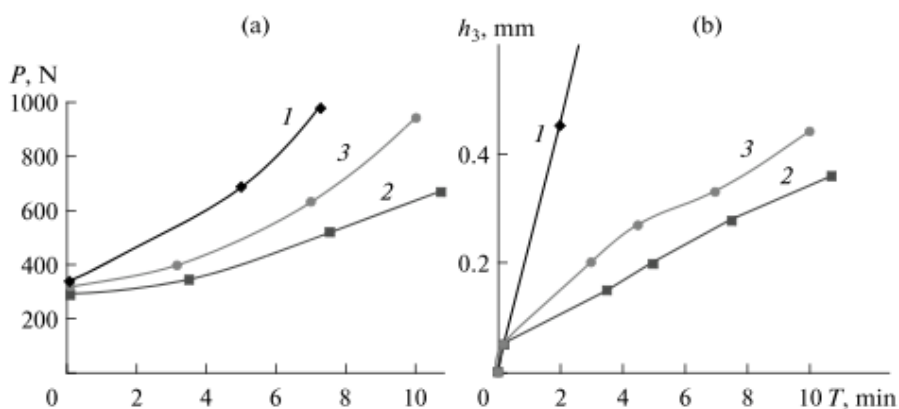
В данной работе проведено комплексное исследование влияния обработки поверхности низкоэнергетическими электронными пучками на структурный и фазовый состав поверхностного слоя быстрорежущего инструмента, а также на микротвердость и износостойкость дисковых фрез. Фаза WC с ГЦК решеткой на поверхности. В этом случае происходит выделение графита из поверхностного слоя, что способствует снижению микротвердости поверхности на 200 HV_{25} по сравнению с исходной дисковой фрезой (1150-1300 HV_{25}), что отрицательно влияет на инструмент жизнь. Установлено, что микромодификация поверхности быстрорежущих инструментов P6M5 сплавом $Nb_{70}Hf_{22}Ti_8$ способствует формированию состава, состоящего из карбидов WC, γ -WC, W_2C и $(NbHfTi)C$. Этот состав препятствует осаждению графита и положительно влияет на

микротвердость поверхности, которая увеличивается до 1400-1650 HV₂₅. При нанесении защитного износостойкого покрытия инструменты испытывали воздействие температуры 490°C в течение не менее 1,5 ч. Моделирование этого эффекта показало увеличение микротвердости поверхности до 1950-2150 HV₂₅, что может быть результатом дисперсионного твердения микролегированного слоя. Результаты ресурсных испытаний показали, что комбинированная обработка увеличивает безотказный срок службы инструментов в 1,5 раза и снижает общее усилие резания; износ тыльной поверхности инструмента не превышает 0,35 мкм. Увеличение срока службы дисковых фрез, оцененное по критериям силы резания и износа задней плоскости инструмента, указывает на перспективность такой комбинированной обработки быстрорежущих инструментов.

Список литературы:

1. S.N. Grigoriev, Yu. A. Melnik, A.S. Metel, M.A. Volosova, Focused beams of fast neutral atoms in glow discharge plasma editors-pick, *J. Appl. Phys.* 121 (2017) 223302
2. S.N. Grigoriev, T.V. Tarasova, Possibilities of the technology of additive production for making complex-shape parts and depositing functional coatings from metallic powders, *Metal Sci Heat Treatment* 57 (2016) 579–584
3. S.N. Grigoriev, Study of cutting properties and wear pattern of carbide tools with comprehensive chemical-thermal treatment and nano-structured/gradient wear-resistant coatings, *Mech. & Ind.* 17 (2016) 702
4. Ж.О.Шарипов, С.У.Саидов, С.В.Фёдоров, Повышение стойкости поверхности зубцов дисковых фрез методом комплексной обработки. *Науч. журнал Инженерные решения.* № 5 (15), май, 2020 г.
5. Fedorov Sergey, Sharipov Jamshid, Odinaev Rustam, Sayliev Ismat, Saidov Sunnat, Mukhammadov Mukhsin, Improving the Surface Stability of the Teeth of Disk Cutters by Complex Processing. *International Journal of Advanced Research in Science, Engineering and Technology.* Vol. 7, Issue 5, May 2020
6. S.N. Grigoriev, S.V. Fedorov, M.D. Pavlov et al. Complex surface modification of carbide tool by Nb+Hf+Ti alloying followed by hardfacing (Ti+Al)N, *J. Frict. Wear* 34 (2013) 14–18
7. S.N. Grigoriev, Study of cutting properties and wear pattern of carbide tools with comprehensive chemical-thermal treatment and nano-structured/gradient wear-resistant coatings, *Mech. & Ind.* 17 (2016) 702
8. S.V. Fedorov, M.D. Pavlov, A.A. Okunkova, Effect of structural and phase transformations in alloyed subsurface layer of hard-alloy tools on their wear resistance during cutting of high-temperature alloys, *J. Frict. Wear* Vol. 34 (2013) 190 – 198
9. Vereshchaka A.S., Operability increase of edge cutters based on the directed modification of properties their operation surfaces at plating nano-structured multi-level composite coatings / A.S. Vereshchaka, S.N. Grigoriev, A.A. Vereshchaka, D.N. Lytkin, G.Yu. Savushkin, A.S. Suvenkov // *Bulletin of MSTU “Stankin”*. 2014. No 4(31). pp. 45-51.
10. Vereshchaka A.A., *Cutters with Modifying Antiwear Complexes*/ A.A. Vereshchaka, A.S. Vereshchaka, M.I. Sedykh.– M.: MSTU “Stankin”, 2014.–pp. 195.
11. Verashchaka, A.A., Effectiveness increase in functional coatings for cutters precipitable by KIB-MeVVA method through filtration steam-ionic flow for macro- and micro-particle separation/Vereshchaka A.A.–*Bulletin of MSTU “Stankin”*.–2015.–No 1(32).–pp. 41-48.
12. Tabakov, V.P., Methodological approaches to formation of cutter multi-level coatings / V.P. Tabakov, A.S. Vereshchaka, A.D. Batako // *Bulletin of Mechanical Engineering*.–2015.–No 9–pp. 82-88.

13. Vereshchaka, A.A., Edge ceramic tool with nano-structured multi-level composite coatings for highly rigid hardened steel finishing as alternative to finishing grinding / A.A. Vereshchaka, A.D. Batako, E.S. Sotova, A.S. Vereshchaka // Metal Science and Metal Thermal Treatment.–2015.–No 10 (724).–pp. 39-44.

14. S.V. Fedorov, A.A. Okunkova, N.Y. Peretyagin, P.Y. Peretyagin, Electroconductive graphene-hydroxyapatite PVD targets for magnetron sputtering, *Izv. vyshihuchebnyh*

zaved. Fiz. 59 (2016) 192 – 194.

15. S.N. Grigoriev, S.V. Fedorov, Tool material surface alloying by wide-aperture low-energy high-current electron beam treatment before wear-resistant coating, *Mech. & Ind.* 16. (2015) 708

ЯНГИ ПРОФЕССИОНАЛ ТАЪЛИМ - ЯНГИ МИССИЯСИ **Б.Д.Эшонқулов- Пешқў туман 2-сон касб-хунар мактаби КТБДЎ**

Яна бир муҳим жиҳат, бундан буён профессионал таълим муассасалари ва касб-хунарга ўқитиш марказлари имкониятлари-дан келиб чиқиб, ўқувчиларни жалб қилган ҳолда иссиқхона, чорвачилик, асаларичилик, балиқчилик, қуёнчилик, паррандачилик, боғдорчилик, лимончилик, сабзаёт етиштириш, ишлаб чиқариш ҳамда хизмат кўрсатиш соҳаларида тадбиркорлик ва кичик бизнес тармоқлари ташкил этилади.

Шунингдек, Ўзбекистонда илк марта жорий ўқув йилидан бошлаб, профессионал таълим муассасаларида тадбиркорликка йўналтирилган ўқув режалари тажриба синов-тариқасида жорий этилади.

- коллежларда Германия тажрибасида яхши самара берган “дуал” таълим принципларининг жорий этилиши;

- мутахассисликларнинг мураккаблик даражасидан келиб чиқиб, табақалаштирилган ўқитиш муддатлари жорий қилиниши;

- таълимни тўлиқ рақамлаштириш, барчага қулай бўлган электрон платформалар яратилиши кераклиги;

- “WorldSkills”, пандемия, касб-хунар таълими тизимини инновацион ривожлантириш, педагог кадрларнинг малакасини ошириш ва уларни қайта тайёрлаш институтида инновацион муҳит, янги макон яратилиши;

- “юмшоқ” (soft) компетенцияларни шакллантиришга алоҳида урғу бериб ўтганлар.

Шу тариқа тизим олдида қуйидаги вазифалар қўйилди:

- ҳудудлар ва соҳалар кесимида иқтисодий тараққиётга муносиб ҳисса қўша оладиган ўрта бўғин кадрларини тайёрлаш;

- ёшларни малакали меҳнат орқали ўз ҳаёт фаровон-лигини таъминлашга ўргатиш;

- ўз меҳнат фаолиятига инновацион ва креатив ёндашиш, яратувчанлик, интеллектуал, маданий, маънавий потенциални ривожлантириш каби компетенцияларни шакллантириш методологиясини яратиш.

Ҳар бир раҳбар олдида тажрибали ва малакали педагог ходимларни танлаб олиш, янги профессионал таълим тизимида ўқув жараёнларини тўғри

ташкил этиш, ўқув-меъёрий ҳужжатларни такомиллаштириб бориш, мавжуд ўқув-лаборатория ва устахона жиҳозларидан самарали фойдаланиш, амалий машғулотларни, шунингдек, ўқув ва ишлаб чиқариш амалиётларини тўғри ва мақсадли ташкил этиш, кадрларга бўлган реал эҳтиёжни инобатга олган ҳолда иқтисодиёт соҳа ва тармоқлар учун зарур бўлган малакали мутахассисларни тайёрлаш вазифаси туради.

Таълим муассасасида тажриба-синов ишларини ташкил этишдан кўзланган асосий мақсад

- ўқув дастурларида берилган вазифаларни тўлақонли амалга ошириш;
- мавжуд ўқув-лаборатория ва устахона жиҳозларидан ҳамда техника воситаларидан самарали фойдаланиш;
- ўқувчиларда касбий компетенцияларни шакллантириш;
- ўқувчиларга тадбиркорлик бўйича билим ва кўникмаларни бериш ва тадбиркорликка бўлган қизиқишини уйғотиш;
- камбағал, ишсиз фуқароларни замонавий касб-ҳунар ва тадбиркорлик кўникмаларига ўқитиш.
- таълим муассасаси ҳудудидаги бўш ерлардан мақсадли ва самарали фойдаланиш;
- иш берувчи корхона ва ташкилотлар ҳамда олий таълим муассасалари билан ҳамкорлик ишларини йўлга қўйиш;
- ўқитувчилар ва ишлаб чиқариш таълими усталарининг профессионал таълим тизимида кадрлар тайёрлаш соҳасидаги инновацион ғоялари ва таклифларини ҳамда илмий изланишлар олиб боришларини қўллаб-қувватлаш;
- ўқитувчиларнинг ўқув-методик материаллари ва ишланмаларини оммалаштириш;
- таълим муассасасини бюджетдан ташқари маблағлар ҳисобига моддий ва молиявий таъминлаш;
- ўқувчи ва ўқитувчиларни моддий ва маънавий рағбат-лантиришдан иборат.

Тажриба-синов ишларини ташкил этишни режалаштириш:

- таълим муассасасида ўқув-лаборатория, устахона, полигон ва тажриба-синов ер майдонларининг мавжудлигини ва уларнинг жиҳозланиш даражасини ўрганиш;
- тегишли умумтаълим фанлари ёки касб ва мутахассисликлар бўйича ташкил этиладиган “Инновацион полигонлар” рўйхатини шакллантириш;
- режалаштирилган “Инновацион полигонлар” бўйича маҳал-лий ва чет эл тажрибаларни ўрганиш;
- "Инновацион полигонлар"ни ташкил этишдан аввал тегишли касб ва мутахассисликларнинг таълим стандартлари, малака талаблари, ўқув режа ва дастурларини таҳлил қилиш;

"Инновацион полигонлар"ни ташкил этиш бўйича йўл харитасини ишлаб чиқиш;

режалаштирилган "Инновацион полигонлар"ни ташкил этиш учун смета харажатларини ишлаб чиқиш;

"Инновацион полигонлар"ни мавжуд ўқув-лаборатория, устахона, полигон ва тажриба синов ер майдонларининг ўзида ташкил этиш чораларини кўриш;

ташкил этилган "Инновацион полигонлар"ни зарур хом ашё, асбоб-ускуна ва жиҳозлар билан таъминлаш;

ташкил этилган "Инновацион полигонлар"га масъул ходимларни бириктириш.

Тажриба-синов ер майдонлари ташкил этиладиган йўналишлар номи

- | | |
|--------------------|------------------------|
| - балиқчилик, | - сабзаёт-полизчилик, |
| - чорвачилик, | - биолоборатория, |
| - қуёнчилик, | - ўрмончилик, |
| - паррандачилик, | - ипакчилик, |
| - асаларичилик, | - доривор ўсимликлар, |
| - иссиқхона, | - банк иши, |
| - интенсиф боғлар, | - суд заллари, |
| - пахтачилик, | - умумий овқатланиш, |
| - ғаллачилик, | - меҳмонхона хўжалиги, |
| - мевачилик, | - туризм йўналишлар |
| - узумчилик, | - ва бошқалар |

Норматив-ҳуқуқий ҳужжатлар

Ўзбекистон Республикаси Вазирлар Маҳкамасининг 1998 йил 23 сентябрдаги "1999-2005 йилларда академик лицейлар ва касб-ҳунар коллежларининг моддий-техника базасини ривожлантириш ҳамда маблағ билан таъминлаш дастури тўғрисида"ги 406-сон қарори

Ўзбекистон Республикаси Вазирлар Маҳкамасининг 2020 йил 7 августдаги "Ўзбекистон Республикасида узлуксиз бошланғич, ўрта ва ўрта махсус профессионал таълим тизимини тартибга солувчи норматив-ҳуқуқий ҳужжатларни тасдиқлаш тўғрисида"ги 466-сонли қарори

Ўзбекистон Республикаси Президентининг 2020 йил 11 августдаги "Камбағал ва ишсиз фуқароларни тадбиркорликка жалб қилиш, уларнинг меҳнат фаоллигини ошириш ва касб-ҳунарга ўқитишга қаратилган ҳамда аҳоли бандлигини таъминлашга оид қўшимча чора-тадбирлар тўғрисида" ПҚ-4804-сон қарори

Ишсиз фуқароларни замонавий касб-ҳунар ва тадбиркорлик кўникмаларига ўқитиш

Ўзбекистон Республикаси Президентининг 2020 йил 11 августдаги "Камбағал ва ишсиз фуқароларни тадбиркорликка жалб қилиш, уларнинг меҳнат фаоллигини ошириш ва касб-ҳунарга ўқитишга қаратилган ҳамда аҳоли бандлигини таъминлашга оид қўшимча чора-тадбирлар тўғрисида" ПҚ-4804-сон қарори:

Мазкур қарорда мамлакатимизда меҳнат бозорининг самарали механизмларини жорий қилиш, аҳолининг ишчанлик фаоллигини ошириш,

камбағал ва ишсиз фуқароларни замонавий касб-хунар ва тадбиркорлик кўникмаларига ўқитиш, шу асосда уларни доимий даромад келтирадиган меҳнат ва тадбиркорлик фаолиятига жалб қилиш орқали бандлигини таъминлаш топшириқлари берилган.

Қуйи даражадаги таълим дастурлари бўйича кадрлар тайёрлаш

Ўзбекистон Республикаси Президентининг 2019 йил 6 сентябрдаги ПФ-5812-сон Фармонининг 3-бандида:

Вазирлар Маҳкамасининг 2020 йил 7 августдаги 466-сонли қарори билан тасдиқланган “Ўзбекистон Республикасида узлуксиз бошланғич, ўрта ва ўрта махсус профессионал таълим тўғрисида”ги низомнинг 19-бандида Профessional таълим муассасаларига Халқаро таснифлагич бўйича асосий таълим дастурларидан ташқари қуйи даражадаги таълим дастурлари бўйича кадрлар тайёрлаш ҳуқуқи берилган.

Тажриба ва ёрдамчи хўжаликлар ташкил этиш:

Ўзбекистон Республикаси Вазирлар Маҳкамасининг 1998 йил 23 сентябрдаги "1999-2005 йилларда академик лицейлар ва касб-хунар коллежларининг моддий-техника базасини ривожлантириш ҳамда маблағ билан таъминлаш дастури тўғрисида”ги 406-сон қарорида Қорақалпоғистон Республикаси Вазирлар Кенгаши, вилоятлар ҳокимликлари қишлоқ хўжалиги соҳасидаги касб-хунар коллежларини тажриба хўжаликлари ва ёрдамчи хўжаликлар ташкил этиш учун камида 20 гектар ер майдони билан таъминланиши белгиланган.

“Ўзбекистон республикасида узлуксиз бошланғич, ўрта ва ўрта махсус профессионал таълим тўғрисида”ги низом

Ўз навбатида, янги тизимнинг барча ҳуқуқий-меъёрий асослари яратилди. Жумладан, Ўзбекистон Республикаси Вазирлар Маҳкамасининг 2020 йил 7 августдаги “Ўзбекистон Республикасида узлуксиз бошланғич, ўрта ва ўрта махсус профессионал таълим тизимини тартибга солувчи норматив-ҳуқуқий ҳужжатларни тасдиқлаш тўғрисида”ги 466-сонли қарори билан тасдиқланган.

Низомда қуйидагилар белгиланган:

таълим муассасаси юридик шахс ҳисобланиши;

директор таълим муассасасининг фаолияти натижалари учун шахсан жавобгарлиги

қонун ҳужжатларига ва уставга мувофиқ таълим муассасаси номидан иш юритиш; тегишли шартномалар тузиш; инновацион ғоя ва таклифларни қўллаб-қувватлаш; ўқув-меъёрий ҳужжатларга белгиланган тартибда ўзгартиришлар киритиш; компетенцияларини ривожлантиришга қаратилган турли кўрик - танловларда иштирок этишларини таъминлаш.

Тажриба синов ишларини ташкил этишдаги муаммолар:

таълим муассасасидаги мавжуд ўқув-лаборатория ва устахоналар талаб даражасида жиҳозланмаганлиги; таълим муассасасида устахонанинг мавжуд эмаслиги; тажриба синов ер майдонининг ажратилмаганлиги;

зарур хом-ашёнинг етишмаслиги; молиялаштириш назарда тутилмаганлиги; билим, тажриба ва салоҳиятнинг етишмаслиги.

"Инновацион полигонлар"дан фойдаланиш

ўқувчиларнинг касбий компетенцияларини шакллантириш бўйича ишчи ўқув режа ва дастурларини ишлаб чиқиш;

ташқил этилган "Инновацион полигонлар"да амалий машғулотларни ташқил этиш учун гуруҳлар кесимида ўқув жараёни графигини ишлаб чиқиш;

тажриба синов ишларини таҳлил қилиш ва шу асосда оптимал ечим ҳақидаги хулосани чиқариш;

педагог-ходимларнинг билим ва малакаларини ошириб бориш чораларини кўриш;

таҳлиллар натижасига кўра тегишли касб ва мутахассисликларнинг ўқув-меъёрий хужжат (*малака талаби, ўқув режа ва ўқув дастур*)ларига асосли ўзгартириш ва қўшимчалар киритиш бўйича таклифлар бериш;

ташқил этилган "Инновацион полигонлар"ни мониторинг қилиш ва намунали ишларни оммалаштириш.

ДУАЛЬНОЕ ОБРАЗОВАНИЕ КАК ФАКТОР УСПЕШНОГО ТРУДОУСТРОЙСТВА ВЫПУСКНИКОВ НЕФТЕГАЗОВОГО КОЛЛЕДЖА

М.Ш.Казимова - Бухарского колледжа нефтяной и газовой промышленности.

Аннотация: Данная статья посвящена рассмотрению возможности использования опыта дуального образования в системе профессиональной подготовки студентов колледжей и вузов. В статье рассматриваются специфика и преимущества дуального обучения. Перечислены задачи, которые необходимо решить при реализации программ профессионального образования с элементами дуального обучения для повышения эффективности качества подготовки квалифицированных кадров с учреждения среднего профессионального образования и последующего успешного трудоустройства выпускников.

Ключевые слова: универсальность, дуальная система дуальное обучение, профессиональная подготовка, имплементация, личность, система дуального образования, социальное партнерство, потребности рынка труда, трудоустройство выпускников.

Современный мир является эпохой инноваций, в которой без соответствующего образования вряд ли удастся построить карьеру, найти работу и добиться значительных успехов. И это хорошо понимает молодежь: в стенах вузов во всем мире сегодня получает образование более миллиарда студентов. В это число входят и студенты Узбекистана.

В Республике Узбекистан за годы Независимости осуществлены коренные структурные и содержательные реформы, затронувшие все уровни и компоненты системы образования, которые были нацелены на обеспечение ее соответствия долгосрочным задачам и интересам страны, требованиям времени, а также

мировым стандартам. В настоящее время в стране проводится последовательная работа по реформированию системы образования путем подготовки высококвалифицированных кадров, соответствующих требованиям рынка труда, имплементации международных стандартов оценки качества образования, создания эффективных механизмов внедрения в практику инновационных научных достижений и реализации задач, определенных Стратегией действий по пяти приоритетным направлениям развития Республики Узбекистан в 2017-2021 годах.

В этих директивных документах указывается о несоответствии программ профессионального образования уровням Международной стандартной классификации образования (МСКО), принятой ЮНЕСКО, неполноценное внедрение в учебный процесс Национальной квалификационной системы Узбекистана препятствуют подготавливаемым кадрам занять достойное место на рынке труда.

По инициативе Правительства принято постановление «О мерах по организации дуального образования в системе профессионального образования» (№ 163, 29.03.2021 г.). В соответствии с постановлением с 2021/2022 учебного года в системе профессионального образования организовывается дуальное образование.

На сегодняшний день благодаря последовательному воплощению в жизнь положений указанных законов в республике сформирована Национальная модель подготовки кадров по принципу «личность — государство и общество — непрерывное образование — наука — производство».[1] Одной из перспективных моделей обучения в профессиональном и высшем образовании считают дуальное (практико-ориентированное) обучение. Дуальное образование является одним из ключевых факторов повышения инвестиционной привлекательности и конкурентоспособности узбекских регионов за счет подготовки рабочих кадров, соответствующих требованиям высокотехнологичных отраслей промышленности.

Дуальная форма обучения выгодно отличается от традиционной по степени ориентации на конкретно-практические задания в реальных условиях. Учебно-методические материалы, разработанные в рамках дуальной формы, отличаются принципиальной ориентацией на практическую деятельность студентов [2].

В мировой практике профессионального образования дуальная система профессиональной подготовки, зародившаяся в Германии, получила широкую известность и признание (К.А. Гесслер, В. Грейнерт, Г. Кутша и др.). В Германии дуальная система профессиональной подготовки строится на взаимодействии двух самостоятельных в организационном и правовом отношениях носителей образования в рамках официально признанного профессионального обучения, т.е. осуществляемого в соответствии с законодательством о профессиональном образовании. Эта система включает две различные учебнопроизводственные среды, такие как предприятие и государственная профессиональная школа, которые действуют сообща во имя общей цели – профессиональной подготовки

обучаемых. Как показывает анализ работ немецких исследователей (А. Шелтен, К.В. Штратман, Н. Stegmann и др.), дуальная система обеспечивает тесную взаимосвязь и взаимодействие профессионального обучения с производственной сферой, своевременное реагирование на изменение ее потребностей и учет тенденций развития.[3]

Вопрос о применении дуальной системы в узбекском профессиональном образовании решается положительно, так как для нее имеются основы и ресурсы, а самое главное, в ней есть необходимость. Основами и ресурсами для внедрения системы дуального обучения в узбекскую практику являются:

- развивающаяся система национальных квалификаций, разработка и внедрение профессиональных и образовательных стандартов;

- развитие системы взаимодействия четырех сторон: государственной системы профессионального образования, системы подготовки кадров у работодателей, профессиональных союзов, общественных организаций и государственной власти;

- развитие отраслевых объединений работодателей, торговопромышленных палат, их заинтересованность в улучшении и оптимизации процесса обучения по программам подготовки квалифицированных рабочих и специалистов среднего звена.

- развитие инфраструктуры организаций, осуществляющих профессиональную подготовку и профессиональное обучение, в том числе, профессиональных образовательных организаций.

Важной особенностью дуального подхода к обучению является то, что в данном случае предприятия даже в большей степени, чем образовательное учреждение, заинтересовано в качественной подготовке кадров. Поэтому производственники в полной мере разделяют ответственность за организацию учебного процесса, осуществляется процесс деятельности образовательного учреждения, следят за наличием преемственности в теоретической и практической подготовке обучающихся, которых воспринимают уже как своих будущих работников .[4]

Дуальная система отвечает интересам всех участвующих в ней сторон - предприятий, учебных организаций, государства и конечно студентов. Для них дуальное обучение это не только шанс устроиться на квалифицированную должность по окончанию учебного заведения, но и рано приобрести самостоятельность и легче адаптироваться к взрослой жизни. Дуальная система предоставляет выпускникам учебных заведений перспективы и возможности для управления собственной карьерой. Дуальное обучение, является важной ступенькой на пути к успешной карьере, ни одно среднее профессиональное образование не способно дать такое знание производства изнутри. В свою очередь такой подход мотивирует учащихся учиться не для галочки. Однако, имеющиеся проблемы по внедрению и полноценной реализации дуальной формы обучения, можно решить только при условии урегулирования правовых аспектов, методического сопровождения (разработок специальных

образовательных программ и учебных планов), но самое главное – наличие ресурсов у предприятия (финансовых, материально-технических, трудовых).

Заключение

Поводя итоги можно сказать, Организация учебного процесса по данной модели обеспечивает индивидуализацию обучения, усиливает практическую направленность подготовки, повышает профессиональную мобильность обучающихся, конкурентоспособность выпускников и обеспечивает их трудоустройство.

Список литературы

1. . Юсупова Ф.З. Теоретико-методологические аспекты интеграции образования, науки и производства. // «Научные исследования: ключевые проблемы III тысячелетия», 2016. № 5 (6). С. 44-45.

2. Югфельд Е.А. Анализ эффективности дуальной модели обучения при подготовке специалистов в условиях государственно-частного партнерства // Вестник высшей школы «Almamater». 2014. № 9. С.44-47

3. Аникеев А.А, Артуров Е.А Современная структура образования в Германии/А.А. Аникеев, Е.А.Артуров //«Almamater».-2012.-№3.-С. 67-68

4. Габдулхаевич, Х.Ф. Дуальное обучение как форма реализации основных профессиональных образовательных программ ФГОС СПО / Х.Ф. Габдулхаевич // Модель подготовки специалистов в условиях дуального обучения: сб. материалов Респ. науч.-практ. конф. педагогических работников профессиональных образовательных учреждений среднего профессионального образования РТ. – Богатые Саабы, 2018. – С. 15-17. 110

UZBEK DUAL SYSTEM EDUCATION KEY TO ACHIEVE THE GOALS OF MAINTAINABLE ADVANCEMENT

A.R.Khafizov- Deputy Director of Academic Affairs, Bukhara oil and gas industry college

R.A.Mukhamadieva - English teacher, Bukhara oil and gas industry college.

Annotation: This article is devoted to considering the possibility of using the experience of dual education in the system of professional training of college and university students. The article discusses the specifics and benefits of dual learning. The tasks that need to be solved in the implementation of vocational education programs with elements of dual training to improve the efficiency of the quality of training qualified personnel from an institution of secondary vocational education and the subsequent successful employment of graduates.

Key words: vocational mobility, dual system of secondary vocational education, patterns of development professional mobility of students, educational situation, pedagogical position

For over the years of independence the Republic of Uzbekistan has carried out essential, structural and substantive reforms that have included all levels of education

system and its components, which were aimed at ensuring its compliance with the long-term objectives and interests of the country, modern requirements, as well as international standards.

A government resolution “On measures to organize dual education in the vocational education system” was adopted.

In accordance with the resolution, from the 2021/2022 academic year, dual education is being organized in the vocational education system.

Dual education is a type of training in which the theoretical part of the training takes place on the basis of an educational organization, and the practical part - at the workplace.

The dual system of vocational education in Uzbekistan is a specific training system that aims at systematically combining the advantages of training in a company and education in a college. In addition it plays a role in educating young people. The main goal of vocational education in the dual system is to help students attain and develop competence in action so that they can meet current and future professional challenges and participate in defining their vocational lives. Because of on-going changes in society, economy and at the workplaces, the dual system has been under pressure of adaptation in order to further maintain its effectiveness and efficacy.

The need for dual education as a form and method of preparing students for professional activities is determined by a group of socio-economic factors. It is avouched that the dual education system is more in demand and most effective in terms of the development of students' professional mobility.

Wena. [1] Suggests that a dual system education (internships) is a form of organizing professional skills education combines systematic and synchronous education programs in schools and a mastery of skills gained

through direct activities in the world of work, directed to achieve a certain level of professional expertise.

Sonhadji. [2] Defines a binary system that education is a form of organizing vocational skills education and training which integrate systematically and in sync between educational programs in schools and the world of work.

The principle of dual education is known worldwide for its ability to provide the labour market with highly qualified labour which is able to adjust to new and changing conditions and introduction of new technology.

Furthermore skilled labour educated and trained according to dual education has a very high mobility on the labour market.

The dual system of education compares favorably with the traditional one in terms of the degree of orientation towards specific practical tasks in real conditions. Educational and methodological materials, developed within the framework of the dual form, are distinguished by their fundamental orientation towards the practical activities of students .

In the narrow sense, dual education is a form of organization and implementation of the educational process, which implies a theoretical

Training in an educational organization, and practical training in the employer's organization.

This form usually implies interaction of professional educational organization with an employer organization and not leads to changes in the system of professional education at the level of the entire subject of the Republic of Uzbekistan.

In a broad sense, dual education is an infrastructural regional model, ensuring the interaction of systems: forecasting the needs for personnel, professional national self-determination, professional education, assessment of professional qualifications training, training and professional development of teaching staff, including mentors for teaching production. Each system influences development the other, and one can not exist without the other.

Today, the large enterprises which have a dual training (education) is the most perspective direction in the training specialists for the real sector of the economy with the participation of big business. Thanks to the following factors the dual model (education) becomes attractive:

Firstly, curricula are designed into account the proposals of employers. In other words, students in classrooms learn first and foremost what they will need directly at work, so the qualifications they receive during their studies at the educational institution will correspond to the professional standards at work.

Secondly, the future specialist receives real professional skills and competencies in the workplace based on effective technologies; gets the opportunity to complete the internship at the workplace and perform work assignments.

Thirdly, being the part of the manufacturing staff, the future specialist assimilates the norms of corporate culture of exactly that enterprise where he will work.

The student is an employee of the company from the beginning and receives tasks that are according to his growing abilities. If a company is willing to make an employment-contract with the student after his dual education time, the company gets an employee who knows the company's workflow. The student can also benefit from the knowledge about born hard and soft skills of more experienced co-workers. The student develops under real conditions. Therefore, he can see if he is not able or willing to do this job quite early and not only after exams. Furthermore, the student earns money from the beginning.

Given that students in dual education systems receive high quality vocational training and education, they are well prepared to enter the job market at a young age, and the firms that participate in their training are more willing to hire them when they graduate.[3]

Among the motivation of the students are the higher chances for getting a job after graduation, the possibilities of gaining more practical knowledge, moreover, ending the studies within a given time frame and the regular monthly payment they get during the course of training. (Fig.1.)

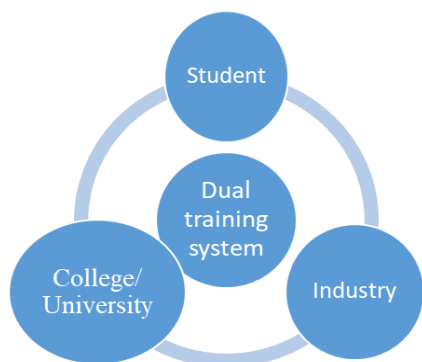

Fig.1. The participants of dual training in higher education

Conclusion

Summing up the results, we can say that the organization of the educational process according to this model ensures the individualization of training, enhances the practical orientation of training, increases the professional mobility of students, the competitiveness of graduates and

ensures their employment.

Thus by the end of the students' studies companies gain well-qualified engineers, who are ready to respond to the demands of the labor market.

The standardization of dual system in higher education has started a new type of training system, however, the developed system should be continuously reviewed and improved.

REFERENCE

1. Wena, Made. Pendidikan Sistem Ganda, (Bandung: Tarsito, .1996).
2. Sonhadji, A, Manusia, Teknologidan Pendidikan Menuju Peradaban Baru, (Malang: UM Press, 2013).
3. Göhringer, A. University of Cooperative Education – Karlsruhe: The Dual System of Higher Education in Germany. http://www.apjce.org/volume_3/volume_3_2_53_58.pdf

ГУМАНИСТИЧЕСКИЕ ПРИНЦИПЫ ОБРАЗОВАТЕЛЬНОГО ПРОЦЕССА В УЗБЕКИСТАНЕ

С.Сирожов, Учитель школы № 9 Пешкунского района Бухарский области

Резюме: В статье рассмотрен вопрос о гуманизации системы образования в Республике Узбекистан, раскрыта сущность понятия «гуманизация» в историческом аспекте и применительно к современным условиям, обозначены направления реформирования системы образования на основе его гуманизации и демократизации.

Ключевые слова: реформирование системы образования; ценность человека; уважение к личности; всестороннее развитие личности, гуманизм, демократизация, права и свободы человека, гуманистический подход.

Сегодня в нашей республике придается огромное значение непрерывному обогащению содержания процесса общего среднего образования, что, в свою очередь, требует от педагогов высокого профессионализма.

В годы независимости в результате реформ, осуществляемых в сфере образования, стало возможным формирование всесторонне развитой

личности, обладающей прочными знаниями, самостоятельной и свободно мыслящей. Говоря о реформировании системы образования, Первый Президент Республики Узбекистан И.А.Каримов утверждал, что реформа образования необходима для демократических изменений, создания нового общества и как внутренняя движущая сила и что, не изменив систему образования, невозможно изменить сознание человека, а значит и его образ жизни.

Прежде чем охарактеризовать принципы гуманизма, необходимо раскрыть само понятие. В словаре «Независимость: толковый научно- популярный словарь» мы находим этимологию и толкование понятия:

«инсон» (араб.) – человек, парвар (фарси) – забота, внимательное отношение; лик (узб.) – аффикс, придающий слову оттенок обобщенности; соединенные вместе части образуют слово «инсонпарварлик», значение которого рассматривается, как: забота о человеке, ценность человека, свобода, проявление всесторонних способностей, счастье, обеспечение равноправия, справедливое отношение к человеку, создание условий для гармонизации личности.

Известно, что идеи гуманизма имеют давнюю историю. В произведениях устного народного творчества стран Востока они выражались в мечте о человеческом счастье, достижении свободы и справедливости. В трудах выдающихся мыслителей Абу Наср Фараби, Абу Райхон Бери, Абу Али ибн Сино, Мирзо Улугбека, Алишера Навои, Захриддина Мухаммада Бобура были выдвинуты идеи самостоятельности, свободы человека, его ценностей, всестороннего развития личности и гуманизма. Наряду с этим, в произведениях известных деятелей науки и искусства первостепенное значение придавалось проявлению дружбы, заботы о человеческих судьбах, благополучии народа и страны, вопросам воспитания молодого поколения.

Гуманистическая направленность присуща также исламской духовности и назиданиям. Например, помощь бедным, нуждающимся людям, странникам, проявление щедрости по отношению к ним, различные подаяния считаются мерилем благородного человека.

Идеи гуманизма освещены в популярной форме в некоторых

литературных источниках Европы в 15-16 веках. А на Востоке этим вопросам уделялось большое внимание уже в 9-10 в.в. Пожалуй, появление гуманистических идей можно связать с возникновением исламской религии. Так, уже в Каране и Хадисах значительное место отводилось взглядам о человеке и его правах.

Понятие «гуманизм» очень объёмное, широкое. Вопросы гуманизма во все времена считались наиболее значимыми. На Востоке гуманизм трактовался как убежденность, справедливость, дружелюбие, взаимоуважение, преданность народу, миролюбие, любовь к родине, толерантность, терпимость, трудолюбие, верность.

С достижением независимости проблеме гуманизма стало уделяться особое внимание. В Конституции Узбекистана (статья 18) записано: «Все граждане Республики Узбекистан имеют равные права и свободы, независимо от пола, национальности, языка, вероисповедания, общественного положения, личного статуса – все ответственны и равны перед законом» 41-я статья Конституции утверждает всеобщее право на получение образования, при этом отмечено, что получение бесплатного общего образования гарантируется государством. Следовательно, в нашей стране установлено право на бесплатное образование.

Вышесказанное является подтверждением того, что дело воспитания и образования молодого поколения возведено в ранг государственной политики. Вместе с тем, гуманизацию процесса образования следует рассматривать в неразрывной связи с гуманизацией существующей системы.

Гуманизация процесса образования является важной педагогической ценностью. К сожалению, в эпоху тоталитаризма власть учителя была безграничной, его функции ограничивались лишь передачей готовых знаний, а ученик был просто послушным исполнителем. Именно поэтому одним из основных принципов современного образования является гуманистический и демократический характер обучения и воспитания.

Актуальность проблемы гуманизации образовательного процесса в современных условиях обусловила необходимость исследования теоретических и практических аспектов внедрения принципов гуманизма в систему образования:

Организуя образовательный процесс на принципах его гуманистической направленности, важно изучить и проанализировать идеи и взгляды наших великих предков, использовать педагогическое наследие, выдвинутые в свое время теории и положения о гуманизме, а также – современный педагогический опыт.

В учебно-познавательном процессе в системе общего среднего образования, в частности- в содержании учебных материалов по историческим дисциплинам следует опираться на гуманистический подход как основной дидактический принцип.

За годы независимости коренным образом изменилось содержание системы образования в республике. Созданы новые учебные программы, учебники и учебные пособия на основе национальных и духовных ценностей нашего народа, разработаны Государственные образовательные стандарты, где особое внимание уделено современным формам учебно- воспитательных работ с учетом новых требований к учащимся.

Одним из первых шагов на пути к независимости страны стало возрождение духовности и повышение ее значимости, совершенствование системы образования и воспитания, усиление его национальной направленности, приведение в соответствие с современными требованиями и выведение на мировой уровень.

В процессе своего исследования мы глубоко изучили и проанализировали учебные материалы по истории для 5 класса (на основе учебника). Кроме того, нами были проанализированы в исследуемом направлении образовательные стандарт по предмету, учебные планы, учебные программы, рабочие программы учителей педагогический опыт с целью выявления гуманистической направленности обучения.

В реформируемом образовании основной акцент сделан на формировании гармонично развитой личности, воспитании молодого поколения, овладевающего современными знаниями, свободно мыслящего, обладающего сознательной дисциплиной.

Анализируя состояние образования в республике в преддверии его коренного реформирования, руководитель нашего государства подчеркивая, что многие методы, которыми пользовались в прошлом, не отвечают требованиям сегодняшнего дня и что на основе идеологии прошлого невозможно добиться каких-либо положительных сдвигов. В этом контексте были определены первоочередные задачи, стоящие перед системой образования, в числе которых обеспечение непрерывности и преемственности всех ступеней образования, развитие системы образования на принципах гуманизации и демократизации.

Совершенно очевидно, что в реализации намеченных задач особое место занимает организация и проектирование учебно-воспитательного процесса, основанного на гуманистических принципах и одним из важных направлений решения названной проблемы является создание условий и механизмов обеспечения образовательного процесса.

Опорный учебный план для общеобразовательных школ как один из компонентов Государственного образовательного стандарта является важным нормативным документом, на основе которого осуществляется финансирование системы образования и конкретной школы. В опорном учебном плане выделено количество учебных часов на изучение каждого учебного предмета, достаточное для доведения до учащихся содержания в рамках определенного курса. Содержание обучения каждой учебной дисциплине в каждом классе устанавливается государственным стандартом.

К сожалению, в отдельных случаях обнаруживается недостаточное внимание к изучаемому нами вопросу. Мы планируем изложить свою позицию в этом аспекте в последующих работах.

Литература

1. Гуманистическая направленность педагогики. Пятигорск: ПГПИИЯ-1993.
2. Гуманистические аспекты учебно-воспитательной работы: Сб-к науч. Тр-м: Ун-т РАО-1995.
3. Крупнов А.И Гуманизация образования и развитие свойств личности. Москва- Аексус-2001
4. Педагогический словарь-справочник, Ташкент-2001.

KUZGI BUG'DOYNING HOSILDORLIGIGA SUG'ORISH TARTIBI VA O'G'ITLASH ME'YORINI TA'SIRI BUYICHA OLIB BORILGAN ILMIY TADQIQOT ISHLARI NATIJALARI VA ULARNING TAHLILI

I.Sh.Inoyatov- Suv xo'jalik kafedrası katta o'qituvchisi.

U.Ya.Rajabov-magistrant.

Toshkent irrigatsiya va qishloq xo'jaligini mexanizatsiyalash muhandislari instituti Buxoro filiali.

***Annotatsiya.** Ushbu maqolada kuzgi bug'doyni etishtirishda olimlarimizni sermashaqqat tadqiqotlari natijalari va kuzgi bug'doyni hosildorligiga sug'orish tartibi va o'g'itlash me'yorini ta'siri borasida fikrlar yuritilgan.*

Mamlakatimiz aholisining don va non mahsulotlariga bo'lgan ehtiyojining o'sib borishi don etishtirishni ko'paytirish xamda uning sifatini oshirishni taqoza etadi.

Bugungi kunda Respublikamizda sug'oriladigan erlarda kuzgi bug'doy hosildorligi juda kup xo'jaliklarda o'rtacha gektaridan 30-40 s ni tashkil etmoqda, ammo intensiv bug'doy navlarining potensial hosildorligi gektaridan 100- 120 s tashkil qiladi. Potensial hosildorlik va amaldagi hosildorlik texnologiyasining shu jumladan kuzgi bug'doyni o'g'itlash va sug'orishning ilmiy asoslari ishlab chiqilmaganligidir. O'simlikni o'suv davrida etarli namlik bilan ta'minlash kam suv sarflagan holda hosildorlikka putur etkazmasdan mo'l va sifatli hosil etishtirish bugungi kunda mamlakatimiz g'allachiligidagi asosiy muammolardan biridir. Binobarin, kuzgi bug'doyning biologik xususiyatlarini, mintaqaning tuproq-ikdim sharoitini hisobga olgan holda mineral o'g'itlar azot, fosfor va kaliyning eng maqbul me'yorlarini hamda sug'orish tartiblarini aniqlash o'rganish, aniqlash, ishlab chiqarishga joriy etish don etishtirishdagi eng dolzarb muammodir.

Ko'p yillik dala tajribalari va amaliyot ko'rsatdiki, donli ekinlarga o'g'it qo'llanmaganda hosildorligi gektaridan 0,8-1,4 t bo'ladi (Dorofeev va boshka, 1983). Ko'p yillik ma'lumotlarga ko'ra, hosilning 27-75%i mineral o'g'itlarni tuliq qo'llash hisobiga shakllanadi, bunda tuproq iqlim sharoitlariga bog'liq holda azotning hissasi 17-74% oralig'ida bo'ladi (Xalilov 1982; Basmanov Zimina 1991; Derjavin , 1992). Azot bug'doy don hosilini oshirishda oldingi o'rinni egallaydi (Buxarev , 1972; Hoshimov va boshka, 1990).

Azot ayniksa xlorofill va oqsil hosil bulishida bug'doyning muhim oziq elementi hisoblanadi. SHuningdek, u o'simlik hayotida muhim rol o'ynaydigan, muhim organik moddalar, ya'ni nuklein kislotalar, nukleoproteidlar, alkaloidlar, fosfatidlar va kupgina boshqa moddalarning tarkibiy qismiga kiradi. (Pannikov, Mineev 1977).

A.I.Nosatovskiy (1965), N.Xalilov (1994) qayd etishiga, azotli ug'itlar barg fotosintez intensivligini uzaytiradi va don pishishini sekinlashtiradi.

Bug'doy mamlakatimizda yaqin yillarda va kelajakda xam asosiy oziq- ovqat ekini hamda o'simlik oqsili manbai bo'lib qoladi. Dunyo axolisining yarmidan ko'pi uchun bug'doy asosiy oziq-ovqat ekini bo'lib, undan bursildoq, shirin va yoqimli xidli

turli navdagi nonlar yopiladi.

Ko'p yillik (Remeslo va boshqalar, 1977; Sozinov va boshqalar 1980; Xodjaqulov, 1992; Xalilov, 1994; Bobomirzaev, 2006) bajarilgan tadqiqotlarda tovar don sifatini oshirishda qo'llanilgan muxim axam-iyatga ega agrotexnika lozim bulib, bunda asosiy rol azotga tegishlidir.

Xalilov N.X. (1987) yuqori sifatli don shakllanishida tuproqdagi azotning muhim ekanligini inkor etmaydi, shuni belgilab o'tadiki, bug'doy oqsilligi muammosi murakkab va muximdir. Uni faqat azotli o'g'itni tuproqqa solishni kupaytirishga ilmiy yondosh yuli bilan echish mumkin. Sug'oriladigan erlardagi tajribalarda yuqori dozadagi ug'itni solish (gektariga 240 kg) tufayli intensiv tipdagi bug'doy navlaridagi donning oqsili sezilarli darajada oshishiga erishilmadi.

Solingan azot o'simlik tomonidan asosan don hosilini (hosilni 52 - 74% ga oshirdi) kupaytirishga va kam darajada donning oqsil miqdorini kupaytirishda foydalanildi. Ravshanov K., Xalilov N., Bobomirzaev P., Turdieva N, (1999) tajriba natijalari ko'rsatdiki, azotli o'g'itning dozasini oshirib borish bilan xlorofilning miqdori, barg yuzasi, fotosintetik potensial, fotosinez sof maxsuldorligi oshdi. Ammo sug'orishsiz nazorat variantda, azotli o'g'it miqdorini gektariga 120 kg dan 180 kg ga oshirilganda barg yuzasi oshmagan, fotosintez sof maxsuldorligi, fotosintetik potensial, FAR dan foydalanish koeffitsienti pasaygan. Don xosilini kupayishi o'simlikni namlik bilan ta'minlanishi va azotli o'g'it dozasini oshirish bilan amalga oshgan. (1-jadval)

1 - jadval

Kuzgi bugdoy fotosintetik faoliyatining azotli o'g'itlar dozalari va namlik bilan ta'minlanishiga bog'likligi (Sanzar - 8 navi, Ravshanov K, Xalilov N, Bobomirzaev P, Turdieva N)

Variantlar	1g.quruq moddada xlorofill ning mik-dori, mg	Barg indeksi, m ² /m ²	1 ga maydonda F.P. mln.m ² kun	Fotosintez sof mahsuldorligi, g/m ² kun	Fotosintez faol radiatsiyadan foydalanish koeffitsienti		
					kuruk moddat/ga	don da, %	umumiy biomassada, %
Nazorat (sug'orishsiz)							
Nazorat	9,5	2,0	1,78	3,17	6,85	0,27	0,78
RedK60(fon)							
Fon + 60	10,6	2,3	1,82	3,30	7,65	0,31	0,88
Fon + 120	11,5	2,5	1,86	4,12	8,20	0,34	0,94
Fon + 180	12,7	2,5	1,89	4,02	8,01	0,31	0,93
Nam tuplaydigan sug'orish + 70 % CHDNS							
Nazorat RedK60(fon)	9,0	2,7	1,91	4,32	12,40	6,52	1,42
Fon + 60	10,1	3,5	2,28	5,14	16,46	0,72	1,85
Fon + 120	11,1	3,8	3,37	5,71	18,96	0,88	2,15
Fon + 180	12,0	4,6	3,41	6,10	21,26	0,96	2,45

Bobomirzaev P., (2006) tadqiqotlarida o'tmishdosh ekin makkajo'xori don uchun ekilgan maydonga azotli o'g'it me'yorini gektariga 60 kg dan 210 kg gacha oshirganda hosildorlik oshib borgan. Qashkadryo viloyati sharoitida yuqori sifatli hosil shakllantirish uchun azotli o'g'itni gektariga 210 kg me'yorda (N60 - ekish bilan birga nam tuplaydigan sug'orishdan so'ng + N90 - erta baxorda + N₆₀ + boshqoqlash fazasida) bo'lib berib tuproq namligini CHDNS nisbatan 70 % da ushlab turish tavsiya etilgan.

Jizzax viloyatining sug'oriladigan tipik bo'z tuproqlarida Z.Ziyadullaevning (1999) tajriba natijalarining yakuniga kura, kuzda ekilgan bug'doy uchun ekishdan oldin R60 K90 + lifogum400 + N100 + ATG qullanilganda, tavsiya etilgan N₁₈₀ P₉₀ K₆₀ nisbatan gektaridan 4 - 6 sentner qushimcha don hosili olingan.

P.Bobomirzaevning Qashqadaryo viloyatining sug'oriladigan tipik bo'z tuproqlari sharoitida olib borilgan tajriba natijalariga ko'ra qattiq bug'doyning «Istiqlol» navida azot me'yorini oshib borishi bilan don hosili ham oshib borgan. Fon + N₂₄₀ variantida o'simlik g'ovlab ketishi, asosiy oziqani vegetativ organlar tomonidan o'zlashtirilishi, yotib qolishi tufayli xosildorlik pasaygan. Tajribalarda azotli o'g'it me'yorlarining oshishi bilan 1000 ta don massasi, don naturasi pasayib borishi qonuniyati kuzatilsa, donning shishasimonligi dondagi oqsil va kleykovina miqdori oshib borishi kuzatiladi. Bir gektardan olinadigan oqsil va kleykovina hosili eng yuqori fon + N₂₁₀ variantda muvofiq xolda gektaridan 9,75 va 20,46 sentner bo'lgan.

Hoshimov F.X., Abbosov G.D. (1990) fikricha kuzgi bug'doy ekishda azotli o'g'itlar samaradorligini oshirish uchun intrifikatsiya ingibitorlari va sekin ta'sir etuvchi o'g'itlarni qo'llash zarur. Bu tuproqning nitrat bilan ifloslanishini pasaytiradi, hosildorlikni oshiradi, azot dozasini 20% ga xosildorlikka putur etkazmasdan ishga imkon beradi.

Tuproqqa fosforning etishmasligi o'simlik o'sishi va rivojlanishini sekinlashtiradi. Fosfor etishmaganda o'simlik bargi qizaradi va asta-sekin quriydi. O'simlikning nitratlardan foydalanishida fosfor katta ahamiyatga ega. Agar u etishmasa, azotdan foydalanish ushlanib qoladi, oqsil sintezi to'xtaydi va o'simlikda oqsil tarkibiga kirmagan azot miqdori oshadi, uning etishmasligi organizmda moddalar almashinuvini buzadi. O'simlikning dastlabki rivojlanishi davrida fosforning etishmasligini keyin fosfor bilan yaxshi ta'minlanganda xam to'g'rilab bo'lmaydi. (Dorofeev va boshkalar, 1983).

Tuproq unumdorligi va bug'doy xosildorligini oshirish uchun solingan fosforli o'g'itning samaradorligini oshirishga talab etiladi. Buning uchun azot va fosforning o'zaro nisbati to'g'ri bo'lishi lozim (Remeslo, 1982; Ganjarova va boshkalar, 1991)

I.S.Sulaymonov (1960) hisoblashicha, O'zbekistonda paxta, bugdoy va boshqa ekinlarning fosforiga bo'lgan talabini o'rganish bo'yicha tadqiqotlar revolyusiyagacha bo'lgan davrda boshlangan. R.R.SHreder tomonidan Turkiston tajriba stansiyasida (1908-1913 yy) va O'zbekiston tajriba stansiyasida (1925-1928 yy) fosforli o'g'itlarni o'rganish buyicha dastlab tadqiqotlar olib borildi.

Kaliy o'simlikda baquvvat ildiz tizimi rivojlanishini, hujayrada shakar va boshqa plastik modda to'planishini taminlaydi, noqulay ob-havo sharoiti va kasalliklarga chidamliligini oshiradi. (Sayko., 1989)

Don ishlab chikarishni ko'paytirishda mineral o'g'itlarni to'g'ri qo'llash muhim omildir. Kaliyli o'g'itlar o'simlikda uglevodni sintez bo'lishi, harakatlanishida muxim rol o'ynaydi, ildiz orkali namlikni yutilishiga kumaklashadi, barglardan namlikni bug'lanishini kamaytiradi, o'simlikning suv balansini boshqaradi, kasalliklarga chidamliligini oshiradi, pishishini tezlashtiradi. (Adinyaev, 1985).

O'simlik yosh organlari tarkibida kaliy bo'lishi bilan ustunlikka ega. Kaliy barglarda va kupayish organlarida, hujayra shirasida va plazmada ko'p buladi. Kaliy asosan o'simlikda suvda eriydigan shaklda bo'ladi. Kaliy o'simlikning butun xayotida uning rivojlanishiga ta'sir qiladi, uglevodlar hosil bulishiga ko'maklashadi. O'simlik kaliy bilan yaxshi oziklansa sovukka, kirgokchilikka va kasalliklarga chidamliligi oshadi. U urug' xosil bulishi va pishishini yaxshilaydi, o'simlikning azotdan ayniksa ammaiakdan yaxshi foydalanishiga imkon beradi, o'simlikning yon ildizlari hosil bulishiga qulaylik tugdiradi (Dorofeev va boshda. 1983).

Olib borgan ilmiy tadkikot tajribalarda don hosilidan tashqari, somon hosili xam aniqlangan, tajribadagi kuzatuv natijalariga ko'ra sug'orish tartibi va o'gitlash me'yorlarining ta'siri somon hosiliga ta'sirini o'tkazganligi aniklangan.

Tajribada don hosilidan tashqari, somon hosili xam aniqlandi. Bunda xam don xosilida ruy bergan konuniyat "Sanzar-8" va "Avesto" navlarida takrorlandi, lekin "Turon" navida ma'dan o'gitlarning ortishi don xosiliga salbiy ta'sir etib, somon

xosilining yuqori bulishiga olib kelgan. YA'ni , N₁₅₀ P₁₀₀ K75 kg/ga bulganda don hosili kamaygan bo'lsada, umumiy poyalar va to'planish darajasi oshishi evaziga don hosiliga nisbatan somon xosili-18, 6 % ga oshishi kuzatilgan. Istiqbolli nav sifatida qaralayotgan "Avesto" va "Turon" navlari Toshkent viloyatining tipik bo'z tuproklari sharoitida tashqi muxitga yaxshi moslashganligi, ayniqsa kasallik va zararkunandalarga chidamliligi bilan yuqori baxolangan. Tajriba natijalariga asoslanib, bug'doy navlarining suv va oziq moddalariga bo'lgan talabi to'lik qondirilsa, agrotexnik tadbirlar o'z vaktida to'g'ri va sifatli bajarilsa, bu navlardan yukori xosil olish mumkinligi aniqlangan.

Foydalanilgan adabiyotlar.

1. Sh.M. Mirziyoev. Halqimizning roziligi bizning faoliyatimizga berilgan eng oliy bahodir. "Rizq-ro'zimiz bunyodkori bo'lgan qishloq xo'jaligi xodimlari mehnatini ulug'lash, soha rivojini yangi bosqichga ko'tarish – asosiy vazifamizdir" 2-kitob, Toshkent – "O'zbekiston" -2018 yil. 41-70 b.

2. Karimov I.A. Dexkonchilik tarakkiyoti farovonlik manbai. Toshkent., Uzbekiston, 1994, 43 b .

3. Bobomirzaev P.X., Xalilov N.X., Ravshanov K.R. Nam tuplaydigan sugorishlarning kuzgi bugdoy xosildorligiga ta'siri // Kishlok xujalik tarakkiyoti - faravonlik manbai mavzusidagi ilmiy tuplam, Uzbekiston respublikasi mustakilligining 10 - yilligiga bagishlanadi. Samarkand - 2001, 70 - 72 b.

4. Bobomirzaev P.X. Uzbekistonning janubiy mintakasida kattik bugdoydan yukori va sifatli don xosili etishtirishning ilmiy asoslari. Aspirant, doktorant va ilmiy tadkikotchilarning respublika ilmiy-amaliy anjumani. 1-kism.T., 2007, 167-169 b.

5. Bobomirzaev P.X. Kattik bugdoy don xosili va sifat kursatkichlarining azotli ugiti me'yorlariga bogliqlik. Sugoriladigan erlarda kishlok xujalik ekinlari seleksiyasi urugchiligi va etishtirish texnologiyasining muammolari., Samarkand -2006.

6. Bobomirzaev P.X., Buriev A.A. Formiravanie kornevoy sistema tvyordoy pshenitsy. Uzbekiston kishlok xujaligi. 2004, №5, 21 b.

7. Borovik YA. Vliyanie rejima orosheniya i udobreniy na uroжай i kachestva zerna. // Zernovoe xozyaystva.-Moskva, 1972, № 1 , s - 3 -8.

YANGI O'ZBEKISTONDA PROFESSIONAL TA'LIM TIZIMI TAKOMILLASHUVINING MUHIM ASOSLARI

N. Qurbonov- Buxoro viloyati kasbiy ta'limni rivojlantirish va muvofiglashtirish hududiy boshqarmasi bosh mutaxassisi

Annotatsiya: Zamon talablariga mos malaka va ko'nikmalarga ega raqobatbardosh o'rta bo'g'in mutaxassislarini tayyorlashni, kasb-hunar ta'lim sohasida yangi tizimni — xalqaro andozalarga mos professional ta'lim tizimini talab qilinishining asosiy maqsadlarini o'rganish.

Glossariy: Yangi O'zbekiston, innovatsion rivojlanish, jahon sivilizatsiyasi, professional ta'lim, yangi missiya, ishchi kasblar.

Prezidentimizning “2019-2021 yillarda O‘zbekiston Respublikasini innovatsion rivojlantirish strategiyasini tasdiqlash to‘g‘risida”gi Farmonida “Jamiyat va davlat hayotining barcha sohalari shiddat bilan rivojlanayotgani islohotlarni mamlakatimizning jahon sivilizatsiyasi yetakchilari qatoriga kirish yo‘lida tez va sifatli ilgariylashini ta‘minlaydigan zamonaviy innovatsion g‘oyalar, ishlanmalar va texnologiyalarga asoslangan holda amalga oshirishni taqozo etadi” deb alohida ta‘kidlangan.

Harakatlar strategiyasida mehnat bozori mutanosibligini va infratuzilmasi rivojlanishini ta‘minlash, mehnatga layoqatli aholining mehnat va tadbirkorlik faolligini to‘liq amalga oshirish uchun sharoitlar yaratish, ishchi kuchi sifatini yaxshilash, ishga muhtoj shaxslarni kasbga tayyorlash tizimini kengaytirish vazifalari belgilangan. Shu bilan birga, xalqaro mehnat bozori talablari, integratsion jarayonlarning jadallashuvi, raqamlashtirish, sanoatdagi texnologik inqiloblar davrida zamon talablariga mos malaka va ko‘nikmalarga ega raqobatbardosh o‘rta bo‘g‘in mutaxassislarini tayyorlashni, kasb-hunar ta‘lim sohasida yangi tizimni — xalqaro andozalarga mos professional ta‘lim tizimini talab qildi. Natijada kasb-hunar ta‘limi sohasida ham davlat siyosati tubdan o‘zgardi. Prezidentimiz tomonidan sohada tub islohotlarni amalga oshirish va zamonaviy professional ta‘lim tizimini barpo etishning maqsad va ustuvor vazifalari, bir so‘z bilan aytganda, sohaning **yangi missiyasi** belgilab berildi. Ushbu missiya mohiyati yangi sifat va formatda inson resurlarini rivojlantirish, yoshlarda ichki va tashqi mehnat bozori talab qilayotgan amaliy kvalifikatsiyalarni shakllantirish, ularning Vatanga muhabbatini, xalqiga sadoqatini yuksaltirishdan iboratdir.

Shu tariqa tizim oldiga quyidagi vazifalar qo‘yildi:

— hududlar va sohalar kesimida iqtisodiy taraqqiyotga munosib hissa qo‘sha oladigan o‘rta bo‘g‘in kadrlarini tayyorlash;

— yoshlarni malakali mehnat orqali o‘z hayot farovonligini ta‘minlashga o‘rgatish;

— o‘z mehnat faoliyatiga innovatsion va kreativ yondashish, yaratuvchanlik, intellektual, madaniy, ma‘naviy potensialni rivojlantirish kabi kompetensiyalarni shakllantirish metodologiyasini yaratish.

Ana shu missiya va maqsadlarni ko‘zlab, Prezidentimizning 2019 yil 6 sentyabrda “Professional ta‘lim tizimini yanada takomillashtirishga doir qo‘shimcha chora-tadbirlar to‘g‘risida”gi Farmoni qabul qilindi. Mazkur Farmon O‘zbekiston tarixida **yangi professional ta‘lim tizimini** tashkil etishga asos bo‘lgan bo‘lsa, 2020 yil 24 yanvarda davlatimiz rahbari o‘z Murojaatnomasida **“Joriy o‘quv yilidan boshlab, mutlaqo yangi professional ta‘lim tizimi yo‘lga qo‘yilib, kasb-hunar maktablari, kollejlari va texnikumlar tashkil etiladi”** deb mazkur tizimning ahamiyatini yana bir bor alohida ta‘kidladi. Bunda iqtisodiyotning barcha tarmoqlari barobarida tadbirkorlik, kichik biznes, oilaviy biznes, tomorqa biznesi, qurilish, xizmat ko‘rsatish, chorvachilik, parrandachilik, asalarichilik, baliqchilik kabi tez sur‘atlarda ravnaq topayotgan sohalar uchun **ishchi kasblar** bo‘yicha malakali kadrlar tayyorlanishi ko‘zda tutildi. O‘z navbatida, yangi tizimning barcha huquqiy-me‘yoriy

asoslari yaratildi. Jumladan, yaqinda “O‘zbekiston Respublikasida uzluksiz boshlang‘ich, o‘rta va o‘rta maxsus professional ta‘lim tizimini tartibga soluvchi normativ-huquqiy hujjatlarni tasdiqlash to‘g‘risida”gi hukumat qarori e‘lon qilindi. Qaror bilan uzluksiz boshlang‘ich, o‘rta va o‘rta maxsus professional ta‘lim to‘g‘risidagi nizom, Boshlang‘ich professional ta‘lim bosqichida kadrlar tayyorlaydigan kasb-hunar maktablarining namunaviy ustavi, O‘rta professional ta‘lim bosqichida kadrlar tayyorlaydigan kollejlarning namunaviy ustavi hamda O‘rta maxsus professional ta‘lim bosqichida kadrlar tayyorlaydigan texnikumlarning namunaviy ustavi tasdiqlandi. Ushbu hujjatlar asosida o‘quv jarayoni xalqaro standartlarga muvofiqlashtirilgan ta‘lim dasturlari asosida tashkil etiladigan 3 ta toifadagi ta‘lim muassasalari faoliyati yo‘lga qo‘yildi. Joriy etilayotgan yangi tizim xalqaro andozalarga to‘la mos bo‘lishi uchun **14 ta xalqaro tashkilot** bilan hamkorlikda rivojlangan xorijiy mamlakatlarning ilg‘or tajribalari o‘rganildi. Germaniya, Shveysariya, Koreya, Turkiya va Xitoy hamda YuNESKO, Britaniya Kengashi, Germaniya xalqaro hamkorlik jamiyati, Osiyo taraqqiyot banki, Yevropa ta‘lim fondi, Turkiya hamkorlik agentligi, Xitoyning Universitetlar uyushmasi kabi qator **xorijiy davlat va tashkilotlardan 200dan** ortiq nufuzli xalqaro ekspertlar jalb etildi va ulardan salmoqli xulosalar olindi.

Yangi professional ta‘lim muassasalarida ta‘lim mazmuni, soni va sifati, ta‘lim dasturlari, texnologiyalarining isloh qilinishi oqibatida quyidagi tarkibiy o‘zgarishlar amalga oshirildi:

Birinchidan, 2020/2021-o‘quv yilida professional ta‘lim tizimida respublika bo‘yicha jami **725 ta** ta‘lim muassasasi, ya‘ni **339 ta kasb-hunar maktabi, 200 ta kollej va 186 ta texnikum** faoliyat ko‘rsatishi belgilandi.

1-toifa — kasb-hunar maktablarida ta‘limning xalqaro standart tasniflagichining 3-darajasiga mos keluvchi 2 yillik ta‘lim dasturlari asosida 9-sinf bitiruvchilari boshlang‘ich professional ta‘lim oladi. Kasb-hunar maktablarida ustuvor yo‘nalish sifatida oilaviy biznes, tomorqa biznesi, qurilish, xizmat ko‘rsatish, chorvachilik, parrandachilik, asalarichilik, baliqchilik kabi iqtisodiyotimizda muhim o‘rin egallagan 200 dan ortiq ishchi kasblar bo‘yicha kadrlar tayyorlanadi. **Kambag‘allikka qarshi kurash doirasida,** avvalo, kam ta‘minlangan oilalar farzandlarida tadbirkorlikka, biznesga, pirovard natijada daromad olishga yo‘naltiruvchi bilim, malaka va ko‘nikmalar hamda kompetensiyalar shakllantiriladi.

2-toifa — kollejlarda ta‘limning xalqaro standart tasniflagichining 4-darajasiga mos keluvchi, kasblarning murakkablik darajasidan kelib chiqib, 2 yilgacha bo‘lgan muddatlar davomida o‘qitishga mo‘ljallangan ta‘lim dasturlari asosida o‘rta professional ta‘lim mutaxassisleri tayyorlanadi. Vazirliklar, idoralar va tashkilotlar tasarrufida faoliyat ko‘rsatadigan va shu sohadagi aniq ish o‘rni uchun mutaxassislar tayyorlaydigan ushbu kollejlarga maktablarning 11-sinf bitiruvchilari qabul qilinadi. Kollejlarda Germaniya tajribasida yaxshi samara bergan “dual” ta‘lim prinsiplari joriy etiladi: o‘quvchilar haftaning ma‘lum kunlarida kolleжда nazariy bilim

oladi, boshqa kunlari korxonaning o'zida birlashtirilgan usta rahbarligida to'g'ridan-to'g'ri kelajakda ishlaydigan ish o'rnida amaliyot o'taydi.

3-toifa — texnikumlarda ta'limning xalqaro standart tasniflagichining 5-darajasiga mos keluvchi, bakalavriat ta'lim yo'nalishlari bilan integratsiyalashgan, kunduzgi, kechki va sirtqi ta'lim shakllarida kamida 2 yil muddatga mo'ljallangan ta'lim dasturlari asosida 11-sinfni tugatgan yoshlar o'qitiladi. 2 yillik tahsildan so'ng bitiruvchilar oliy ta'lim muassasasida o'qigan kasbi bo'yicha suhbat asosida o'qishga qabul qilinishi mumkin. Bu tizim oliy ma'lumot olish niyatida bo'lgan ko'p sonli maktab bitiruvchilarini oliy ta'lim bilan qamrab olish darajasini **yaqin kelajakda 50-60 foizga yetkazish uchun xizmat qiladi.**

Ikkinchidan, kadrlar malakasini xalqaro mehnat bozori talablariga moslashtirish maqsadida **milliy malaka tizimi** ishlab chiqildi. O'zbekistonda ilk bor Milliy kvalifikatsiya ramkasi, tarmoq kvalifikatsiya ramkalari, kasb va mutaxassisliklar bo'yicha professional standartlar hamda tabaqalashtirilgan ta'lim standartlari va dasturlari tasdiqlanib, joriy etilmoqda.

Uchinchidan, o'qitish muddatlari o'zgardi. Xususan, ilgari 3 yillik bir xil qolipdagi standartdan to'liq voz kechildi. Mutaxassisliklarning murakkablik darajasidan kelib chiqib, **tabaqalashtirilgan o'qitish muddatlari** joriy qilindi. Qo'shimcha ravishda professional ta'lim muassasalarini tugatgan yoshlarimizga kelgusida oliy ta'limda o'qishini davom ettirish va butun umr davomida o'z malakasini oshirib borish imkoniyati berildi.

To'rtinchidan, ta'lim dasturlari va shakllari o'zgardi. Endi ta'limning xalqaro standart tasniflagichi (MSKO) darajalari bilan uyg'unlashgan va mehnat bozori talablari asosida moslashuvchan kadrlar tayyorlash yangi professional ta'lim dasturlari asosida joriy etiladi. O'z navbatida, ishchi kasblar bilan o'rta bo'g'in mutaxassislarini tayyorlash tizimi bir-biridan to'liq ajratildi va alohida o'quv reja hamda dasturlar asosida o'qitilishi belgilandi. Kunduzgi, kechki va sirtqi ta'lim shaklida 2 yilgacha muddatda o'qitish tizimi joriy etiladi. Misol uchun, oliy ta'limning bakalavriat ta'lim yo'nalishlari bilan integratsiyalashgan xalqaro "Associate degree" darajasida mutaxassislar tayyorlash bo'yicha kamida 2 yil muddatga mo'ljallangan ta'lim dasturlari amaliyotga joriy etiladi. Ta'lim dasturlari yakunlari bo'yicha bitiruvchilarga **razryad ko'rsatilgan sertifikat, guvohnoma va diplom** beriladi.

Beshinchidan, ta'lim texnologiyalari o'zgaradi. Bunda, yuqorida ta'kidlaganimizdek, avvalo, Germaniya tajribasida yaxshi samara bergan "**dual**" ta'lim prinsiplari joriy qilinadi. Professional ta'limning sifat va samaradorligini ta'minlash maqsadida o'quvchilar egallagan bilim, ko'nikma va malakalarini bevosita kundalik hayotida qo'llashga o'rgatadigan **kompetensiyaviy yondashuvga asoslangan ta'lim dasturlari** yaratildi va yangi o'quv yilidan tadbiiq etish boshlanadi. Professional ta'lim muassasalari bazasida zamonaviy agrotexnologiyalarga o'qitishni joriy qilish, "simulyasion markazlar" faoliyatini yo'lga qo'yish amalga oshiriladi. Yana bir muhim jihat, bundan buyon professional ta'lim muassasalari va kasb-hunarga o'qitish markazlari imkoniyatlaridan kelib chiqib, o'quvchilarni jalb qilgan holda issiqxona, chorvachilik, asalarichilik, baliqchilik, quyunchilik,

parrandachilik, bog‘dorchilik, limonchilik, sabzavot yetishtirish, ishlab chiqarish hamda xizmat ko‘rsatish sohalarida tadbirkorlik va kichik biznes tarmoqlari tashkil etiladi.

ДУАЛ ТАЪЛИМ - ПРОФЕССИОНАЛ ТАЪЛИМ САМАРАДОРЛИГИНИ ОШИРИШ ОМИЛИ СИФАТИДА

*У.Д.Рахматова- Бухоро нефт ва газ саноати коллежи “Умумкасбий
фанлар ” кафедра мудири*

И.Н. Ниёзова -БухДУ “Иқтисодиёт” кафедраси ўқитувчиси

Мамлакатимизда изчил амалга оширалаётган кадрлар тайёрлаш миллий моделининг асосий ғояси баркамол инсонни тарбиялашни назарда тутди. Баркамол шахснинг муҳим сифатлари бўлган мустақил фикрлаш ва ишлаш қобилиятларини тарбиялаш, таълим муассасаларини муҳим вазифаларидан ҳисобланади. Миллий моделнинг марказида шахс сифатлари турар экан, таълим методларини шу асосда танлаш ва қўллаш ишларини такомиллаштириш ҳозирги куннинг долзарб вазифаларидан биридир. Бу борада талабаларнинг фаоллигини ошириш, дарс ва дарсдан ташқари машғулотларни самарали ташкил қилиш алоҳида аҳамият касб этади.

Ўзбекистоннинг биринчи президенти таъкидлаган эдилар: “Демократик жамиятда болалар, умуман ҳар бир инсон эркин фикрлайдиган этиб тарбияланади. Агар болалар эркин фикрлашни ўрганмаса, берилган таълим самараси паст бўлиши муқаррар. Албатта, билим керак. Аммо билим ўз йўлига. Мустақил фикрлаш ҳам катта бойликдир”. [1]

Ҳар қандай жамиятда бўлганидек, республикамизнинг тараққиётида бозор иқтисодиёти шароитида рақобатга бардош бера оладиган малакали мутахассисларни тайёрлаш муҳим аҳамият касб этади. Мутахассис кадрлар тайёрлаш, унинг сифат ва самарадорлигини ошириш борасида ҳам сўнгги йилларда кенг қўламли ишлар қилинди ва қилинмоқда. Жумладан, тайёрланаётган мутахассис кадрларнинг мустақиллиги, ижодкорлиги, тadbirkorлиги, фаоллиги каби хислатларни таркиб топтиришга алоҳида эътибор берилмоқда.

2017-2021 йилларда Ўзбекистон Республикасини ривожлантиришнинг бешта устувор йўналиши бўйича Ҳаракатлар стратегиясида жисмонан соғлом, руҳан ва ақлан ривожланган, мустақил фикрлайдиган, Ватанга содиқ, қатъий ҳаётий нуктаи назарга эга ёшларни тарбиялаш, демократик ислохотларни чуқурлаштириш ва фуқаролик жамиятини ривожлантириш жараёнида уларнинг ижтимоий фаоллигини ошириш кўзда тутилган. [2]

Ҳозирги кунда профессионал таълим тизимида янги педагогик ва ахборот технологияларни қўллаш, замонавий ўқув услубий мажмуаларни ишлаб чиқиш муаммоларига қаратилган бир неча диққатга сазовор ишлар амалга оширилмоқда.

Шунингдек, профессионал таълим тизими мақсадида хорижий мамлакатларнинг касбий таълим тажрибаларидан фойдаланилмоқда. Ушбу ишларни амалга ошириш таълим соҳасида халқимизнинг бой мероси, буюк мутафаккирларимизнинг ғоялари ва давримизнинг илғор янгиликларини ўзида мужассамлаштирган методик тизимнинг яратилишига асос бўлмоқда.

Профессионал таълим муассаларида таълим олаётган талабаларнинг касб-хунарга мойиллиги, лаёқатлари, билим ва кўникмаларини ривожлантириш, уларнинг танлаган йўналишлари бўйича бир ёки бир неча замонавий касб эгаллашлари учун дуал ўқитишни самарали ташкил қилиш йўлга қўйилди.

Демак, пировард мақсад талабаларга дуал таълимни шакллантириш учун улар билан амалий ишлаш имкониятларини кенгайтириш, уларнинг мустақил ишлаши, мустақил билим олишлари учун кенг йўл очиб беришда талабаларнинг мустақил ва ижодий ишлаш фаолиятини ривожлантириш элементларини қўллаш шу куннинг заруратига айланиши керак. Шуларни инобатга олган ҳолда давлатимиз томонидан профессионал таълим муассасаларида дуал таълимни ташкил қилиш бўйича бир неча қарорлар фармонлар ишлаб чиқилди.

Ўзбекистон Республикаси Президентининг “Ўзбекистоннинг янги тараққиёт даврида таълим-тарбия ва илм-фан соҳаларини ривожлантириш чоратадбирлари тўғрисида”ги фармони қабул қилинди. Фармонга мувофиқ, 2021/2022 ўқув йилидан:

-амалиётга йўналтирилган таълим дастурларини жорий этиш мақсадида профессионал таълим муассасаларида дуал таълим тизими жорий этилади;

-дуал таълим тизими асосида ишлаб чиқариш амалиётини ўтаётган ўқувчиларга иш берувчи билан тузилган шартномага мувофиқ иш ҳақи тўланади.

“Профессионал таълим тизимида дуал таълимни ташкил этиш тартиби тўғрисида”ги низомда профессионал таълим муассасаларида дуал таълимни ташкил этиш тартиби белгилаб берилган. Унга кўра:

ташкилот — профессионал таълим муассасаси билан дуал таълим асосида кадрлар тайёрлаш бўйича шартнома тузган юридик шахс;

дуал таълим дастури — профессионал таълим муассасаси ва ташкилотда таълим олувчининг муайян касб ёки мутахассислик бўйича касбий фаолиятини ва меҳнат вазифаларини бажаришига қаратилган давлат таълим стандарти, ўқув режаси, ўқув дастур (модул)лари, ўқув ва ишлаб чиқариш амалиёти дастурларидан иборат ҳужжатлар тўплами;

иш жойи — дуал таълимда таълим олувчига ташкилотнинг ички тартиб-қоидалари, тегишли вазифалари ҳамда таълим дастурларига мувофиқ амалий кўникма ва малакаларни эгаллаш учун белгиланган иш ўрни;

ўқув-амалий қисм — дуал таълим дастурига мувофиқ профессионал таълим муассасасида ўтказиладиган амалий машғулотлар ва ўқув амалиёти;

устоз — таълим жараёнининг ишлаб чиқариш билан боғлиқ амалий қисмини ўтказиш учун ташкилот томонидан ўқувчи(лар)га бириктирилган масъул шахс;

шартнома — ташкилот ва профессионал таълим муассасаси ҳамда ташкилот ва ўқувчи ўртасида дуал таълимни амалга ошириш учун тузилган ҳужжат.

Профессионал таълим тизимида дуал таълимни ташкил этиш қуйидаги босқичларни ўз ичига олади:

-дуал таълим ташкил этиладиган ташкилотларни Қорақалпоғистон Республикаси Вазирлар Кенгаши, вилоятлар ва Тошкент шаҳар ҳокимликлари, вазирликлар ва идораларнинг иқтисодиёт тармоқларида ўрта бўғин кадрларга бўлган эҳтиёжларидан келиб чиқиб шакллантириш;

-ташкилот ва профессионал таълим муассасаси ҳамда ташкилот ва ўқувчи ўртасида шартнома тузиш;

-худудларда касбга йўналтириш ишларини ташкил этиш;

-тегишли таълим дастурларини ишлаб чиқиш ҳамда янгилаб бориш;

-меҳнат бозорида ўрта бўғин кадрларга бўлган талаб ва таклифларни доимий ўрганиб бориш;

-дуал таълим дастурлари асосида тайёрланаётган кадрларни баҳолаш.

Профессионал таълим тизимида дуал таълимни ташкил этиш

Босқичлар	Субъектлар	Тадбирлар	Муддатлар
1-босқич	Қорақалпоғистон Республикаси Вазирлар Кенгаши, вилоятлар ва Тошкент шаҳар ҳокимликлари, манфаатдор вазирликлар ва идоралар	1. Ўрта бўғин кадрларига бўлган эҳтиёжни аниқлаш ва уларга қўйиладиган талабларни белгилаш. 2. Дуал таълим бўйича кадрлар тайёрлашда иштирок этадиган ташкилотлар бўйича таклиф тайёрлаш.	Ҳар йили 1 мартга қадар
2-босқич	Олий ва ўрта махсус таълим вазирлиги, манфаатдор вазирликлар ва идоралар	Дуал таълим бўйича кадрлар тайёрлайдиган профессионал таълим муассасаларини белгилаш.	Ҳар йили 1 июлга қадар
		1. Дуал таълимни ташкил этиш ва мувофиқлаштириш билан боғлиқ чоралар кўриш. 2. Профессионал таълим муассасаларида дуал таълимни ташкил этиш юзасидан мониторинг олиб бориш.	Ўқув йили мобайнида
3-босқич	Профессионал таълим муассасалари, ташкилотлар	1. Дуал таълимни амалга ошириш бўйича шартнома тузиш.	Ўқув жараёни бошланишидан камида бир ой олдин

		<p>2. Касбга йўналтириш ишларини амалга ошириш ҳамда дуал таълим бўйича ўқувчилар қабулини ташкил этиш.</p> <p>3. Дуал таълимни ташкил этиш бўйича ўқув жараёни графигини ишлаб чиқиш.</p>	
4-босқич	Ташкилотлар	<p>1. Ўқитишнинг амалий қисмини ташкилотда ташкил этиш.</p> <p>2. Ўқувчига белгиланган тартибда иш ҳақи тўлаш.</p>	Ўқув йили мобайнида
5-босқич	Профессional таълим муассасалари, ташкилотлар	<p>1. Ташкилотлар билан шартнома имзолаган ўқувчиларни ўқишга қабул қилиш.</p> <p>2. Дуал таълимнинг назарий қисмини ташкил этиш.</p>	Ўқув йили мобайнида

Профессional таълим тизимида дуал таълимни қўллашнинг афзалликлари:

1. Муайян ташкилотлар ва корхоналар талабаларни ўқитиш учун сармоя киритиши фойдалидир, чунки "чиқиш" да улар корхона (ташкилот) нинг ўзига хос хусусиятларини яхши биладиган тайёр мутахассисни оладилар. Бундан ташқари, тадқиқотлар шуни кўрсатадики, иш берувчилар дипломни олгандан кейин битирувчи улар учун иш берувчидан келиб чиққан ҳолда ишлашда давом этишига амин.

2. Дуал таълим касбий тажрибани мақбул равишда узатиш билан бирга, иш жойида ўз позициянгизни белгилашга имкон беради.

3. Корхоналар ўқувчиларнинг янги ғоялари ва турткиларидан фойда кўришади. 4. Битиргандан сўнг, талабалар дарҳол ишлаб чиқаришга жалб қилиниши мумкин: касбий мослашишга бўлган еҳтиёж йўқолади.

5. Битирув малакавий ишларининг изланишлари иш берувчилар талабларига жавоб беради ва унинг натижаларини ишлаб чиқаришга жорий этиш имконини беради. Семинарларда талабалар таълим оладиган корхоналарда юзага келадиган конфетларнинг амалий ҳолатлари муҳокама қилинади.

6. Таълим ва шерик корхоналар ўртасидаги шериклик алоқаларини ривожлантириш мантиғида талабаларнинг касбий йўналишига, уларнинг мартаба ўсишини бошқаришга янги ёндашувлар пайдо бўлади.

Дуал таълим тизими мактабдан то докторантурагача бўлган босқичларни қамраб олади. Бу эса малакали кадрлар тайёрлаш, Ўзбекистон иқтисодиётини кескин ривожлантириш аҳоли, айниқса, ёшлар ва хотин қизлар бандлигини таъминлаш, камғалликни қисқартиришга хизмат қилади.

Фойдаланилган адабиётлар рўйхати.

1. И.А.Каримов. Ёшлар бугунги ва эртанги ҳаётимизнинг ҳал қилувчи кучидир.-Т.: «Маънавият». 2015 й.
2. 2017-2021 йилларда Ўзбекистон Республикасини ривожлантириш-нинг бешта устувор йўналиши бўйича Ҳаракатлар стратегияси, IV. Ижтимоий соҳани ривожлантиришнинг устувор йўналишлари, 4.5.Ёшларга оид давлат сиёсатини такомиллаштириш,-Т.:7.02.2017 й.
3. “Профессионал таълим тизимида дуал таълимни ташкил этиш чора-тадбирлари” Вазирлар Маҳкамасининг 2021 йил 29 мартдаги 163-сонли қарори.
4. “Профессионал таълим тизимида дуал таълимни ташкил этиш тартиби тўғрисида”ги Низоми, Қонун ҳужжатлари маълумотлари миллий базаси, 29.03.2021 й., 09/21/163/0250-сон.

ДУАЛЬНОЕ ОБУЧЕНИЕ В ПРОФЕССИОНАЛЬНЫХ ОБРАЗОВАТЕЛЬНЫХ УЧРЕЖДЕНИЯХ

Ходжаев Н., к.т.н., доц., Авлиякулов А., к.п.н., доц.

Институт педагогических инноваций, переподготовки и повышения квалификации руководящих и педагогических кадров профессионального образования

Развитие экономики Узбекистана направлено на подготовку квалифицированных кадров для крупного и малого бизнеса путем организации занятости и обучения для обеспечения занятости населения, особенно молодежи и женщин, а также сокращения бедности. Система дуального образования является одним из способов достижения успешной интеграции в процессе обучения теории и практики при подготовке конкурентоспособных специалистов для удовлетворения потребности рынка труда. В системе дуального образования, благодаря увеличению доли часов практической подготовки будущие выпускники получают производственные навыки уже на стадии обучения, причем пропорция 1:4 теоретических и практических часов для большинства учебных заведений реализующих дуальное обучение составляет в пользу последних.

Дуальная учебная программа - это совокупность образовательных стандартов, квалификационных требований, учебных программ, учебных пособий и пособий (модулей), определяющих основное содержание профессиональной подготовки, направленной на профессиональное выполнение профессиональной или профессиональной деятельности по определенной профессии или специальности в образовательном учреждении и на предприятии.

Актуальность - технология практико-ориентированного обучения (ПОО) в профессиональном образовательном учреждении (ПОУ) позволяет повысить эффективность и качество обучения. В отличие от традиционного образования, ориентированного на усвоение знаний, ПОО направлено на приобретение кроме знаний, умений, навыков (ЗУН) – опыта практической деятельности. Учитывая вышеизложенное в нашей стране уделяется огромное внимание развитию

системы средне-специального профессионального образования, принято Постановление Кабинета Министров Республики Узбекистан от 29.03.2021г. №163 «О мерах по организации дуального образования в системе профессионального образования» в котором предусмотрено [1]:

- ❖ Организация дуального образования и его этапы внедрения;
- ❖ Порядок организации учебного процесса и производственной практики в дуальном обучении;
- ❖ Определены функции, права и обязанности участников дуального образования;
- ❖ Организация профориентационной работы по привлечению учащихся к дуальной системе обучения;
- ❖ Установление содружества между предприятиями и ПОУ для организации дуальной системы обучения;
- ❖ Обеспечение организации теоретического обучения в ПОУ не реже 2 раза в неделю, а в остальные дни учебной недели прохождение практики на прикрепленном предприятии;

Как известно основоположником системы дуального образования считается Германия. Более 15 лет Германия работает по принципам дуальной системы. Опыт организации дуального обучения Германии послужило образцом для всех развитых стран Европы, поскольку она развила традиции наставничества, успешно внедрив при этом практико-ориентированное обучение и самое важное это участие бизнеса в подготовке компетентных специалистов. С немецким педантизмом дуальное обучение введено в строгие законодательные рамки государства и осуществляется с помощью торгово-промышленных и ремесленных палат. Опыт дуального образования также имеется во многих странах, таких как Великобритания, Швеция, Япония, Россия которые указывают на необходимость интеграции образовательного процесса с практикой. Для внедрения дуальной системы в ПОУ должно быть предусмотрено: Эффективное управление учебным заведением (компетентность руководящих кадров и преподавателей ПОУ); Доступность и вовлеченность обучаемых; Материально-техническая база; Психологическая служба; Управление кадрами; Образовательный контент (Учебники и пособия, учебные планы и программы); Рейтинговая система оценки знаний; Мониторинг качества обучения; Коммуникации (Информационно Коммуникационные Технологии - ИКТ); Модернизация учебного процесса. Ключевыми особенностями дуального обучения являются: хорошо развитая профориентационная работа с молодежью в школах и центрах занятости населения; самостоятельный выбор профессий молодежью, до начала обучения будущий студент заключает контракт с предприятием о содействии в обучении, гарантировании ему рабочего места для практики и трудоустройства; большая часть обучения (до 70%-80%) проводится на производстве и только 20%-30% – в ПОУ к основным принципам дуального обучения относятся:

1. Нормативно-правовые документы;

2. Разработка учебных программ и подготовка кадров по согласованию с заказчиком (предприятием);
3. Распределение учебной нагрузки 20-30% теория, 70-80% практика;
4. Внедрение практики наставничество;
5. Обучение и прохождение производственной практики на рабочих местах с выплатой заработной платы (стипендия).

Следует подчеркнуть, что основным принцип дуальной системы обучения - это **равная ответственность** учебных заведений и предприятий за качество подготовки кадров.

Преимущества дуального обучения:

- ❖ повышает мотивацию получения знаний и приобретши профессиональных навыков;
- ❖ обеспечивает высокую степень социализации;
- ❖ адаптации в производственных условиях, в ситуациях «реальной жизни»;
- ❖ в процессе работы с планом по-новому осмысливает будущую специальность;
- ❖ принимает обоснованное решение о правильности выбора профессии; удовлетворяет потребности работодателю в подготовке квалифицированных специалистов;
- ❖ способствует совершенствованию материально-технического обеспечения образовательного процесса;
- ❖ повышает качество образования в результате оптимизации в образовательном процессе теоретической и практической подготовки.

К общим характеристикам дуального образования:

1. Организация практики на всех этапах образования.
2. Инициатива прогнозирования, подготовки, переподготовки и повышения квалификации преподавателей ПОУ, работников закреплённых предприятий к ПОУ.
3. Участие предприятий в профессиональном образовании (возможность для практического обучения, расходы, включая стипендии и заработную плату обучающихся).
4. Создание современной учебной базы (виртуальные лаборатории, база предприятий с оборудованием последнего поколения).
5. Учет заказа конкретных предприятий и учреждений за счет гибкого штатного расписания (1/3 преподавательского состава работает на постоянной основе в штатном расписании учреждения, 2/3 состава заняты на контрактной основе, по договорам с предприятиями).
6. Участие предприятий в профориентационной работе.

Инновационность дуальной системы:

- изменения в организации учебного процесса (сокращаются аудиторные занятия, объем производственной практики увеличивается до 60-70% от объема учебного плана);

-производственная практика основана на индивидуальном подходе и максимально приближена к условиям реального производства;

- дополнительные меры финансирования со стороны предприятия;

- развитие механизма наставничества на производстве

Заключение:

Дуальная система обучения позволяет:

- **устранить разрыв между теорией и практикой, который является основным недостатком традиционных форм и методов обучения;**

- формировать профессиональные компетенции обучаемого благодаря прохождению производственной практики на конкретных рабочих местах предприятия;

- достичь высокой мотивации получения знаний, умений и приобретения навыков (ЗУН) в работе, поскольку качество ЗУН связано с выполнением конкретных заданий на рабочих местах;

- учебное заведение, заключивший трехсторонний договор с работодателем, согласовывает учебные программы и планы обучения учитывающие требования, предъявляемые к будущим специалистам в ходе обучения, что несомненно повышает конкурентоспособность выпускников на рынке труда;

- обучаемому гарантированное рабочее место;

- предприятию получить профессионально компетентного специалиста;

- государству решить социально – экономическую проблему - занятость молодежи.

Литература:

1. Постановление Кабинета Министров Республики Узбекистан от 29.03.2021 г. №163 “О мерах по организации дуального образования в системе профессионального образования”

Германия Дуал (Касб-Хунар) Таълимнинг Ўрганиш Соҳалари ва Ўқитиш Методлари

С.А.Мухаммадов-Бухоро вилоят касбий таълимни ривожлантириш ва мувофиқлаштириш ҳудудий бошқармаси методик хизмат бошлиғи

Ҳозирги кунда технологиянинг ривожланиши ҳамда иқтисодиёт ва жамиятдаги ўзгаришлар сабабларига кўра, доимий равишда малака ошириш яъни умр бўйи давомида ўрганиш - давр тақозоси бўлиб қолди. Германияда ўқитувчи ва ишлаб чиқариш таълими усталари касб- хунар таълими давомида касбий билимларни эгаллаш ва уларни янгилаб туриш меҳнат фаолиятининг жуда муҳим қисми ҳисобланади. Булар орқали ўқувчиларга мустақил ўрганиш, бошқалар билан тўғри мулоқот қилиш, мустақил муаммоларнинг ечимини топиш, мустақил билим орттириш методларини ўрганиб боришни таъминлашади. Шунинг учун ўқув жараёни давомида ишлаб чиқариш таълими

усталари ўзларининг малакасини мустақил доимий ошириб боришга жуда катта аҳамиятга қаратади.

Ишлаб чиқариш таълими усталари ўқув жараёни давомида ўқувчиларга қуйидаги билим, кўникма ва малакаларни эгаллашини таъминлайди:

- Ўқувчи янги билимларни эгаллашни, тушуниб етишни ва такрорлаб чиқишни ўрганиши лозим. Мисол учун, ўқувчига техника хафвсизлиги қоидалари тушунтириб берилгандан сўнг, у бошқаларга тушунтириб бериш малакасига эга бўлиши лозим. (когнитив- ақлий ўрганиш соҳаси).

- Ўқувчи кўникмаларни, мисол учун, компьютер клавиатураси билан ишлашни ва сичқончани бошқариш кўникмаларини эгаллаши лозим. Бундай минимал кўникмаларни эгаллаш психомоторик- жисмоний ўрганиш соҳасида амалга оширилади.

- Ўзини тута олиш, мисол учун, коллектив орасида ишлаш давомида ёки харидорлар билан мулоқот давомида ўзини тута олиши учун машқ қилиши лозим. Бундай малакалар аффеktiv- ҳиссий ўрганиш соҳасига киради.

Ишлаб чиқариш таълими усталари ўқувчиларнинг билим, кўникма ва малакаларни турли хил ўқув методлари орқали ўргатиб боришади.

Германия дуал таълимининг энг муҳим ўқитиш методларига қуйидагилар киради:

- **Тўрт поғонали метод.** Бу метод ўз номи билан тўрт поғонадан иборат:

1. Ўқувчиларнинг тайёрланиши.

2. Ўқитувчи (ишлаб чиқариш таълими устаси) томонидан тушунтириб берилиши ва кўрсатиб берилиши.

3. Ўқувчи томонидан қайтариб бажарилиши ва тушунтириб берилиши.

4. Ўқувчининг мустақил машқ қилиши (ўқитувчи ёки ишлаб чиқариш таълими устаси томонидан баҳолаш).

- **Ўқув суҳбати методи.**

Ўқув суҳбати методи барча касблар соҳаларида қўлланилади. Ишлаб чиқариш таълими устаси ўқув жараёни учун муҳим бўлган мавзуни тушунтириш билан бошлайди. Тушунтиришдан сўнг, ўқувчилар вазиятни аниқлаштириш ва муаммоли вазиятдан чиқиш учун саволларни бериши мумкин. Суҳбат якунида ишлаб чиқариш таълими устаси ўргатилган мавзу бўйича ўқувчилар билан хулоса чиқаради.

- **Лойиҳа иши методи.**

Лойиҳа ишини бажариш давомида ўқувчи берилган мураккаб топшириқни мустақил бажаради. Мисол учун, ўқувчи кўзғалмайдиган тиргакни ясаши ёки харидорлар учун файл тайёрлаши лозим. Ишлаб чиқариш таълими устаси топшириқни ўқувчига беради ва ўқувчи эса топшириқни бажариш методини танлайди. Кўпинча лойиҳа иши кичик гуруҳларда бажарилади.

- **Йўналтирувчи матн методи.**

Бу методни қўллаш давомида ўқувчилар томонидан маълумотлар-йўналтирувчи матнлар орқали берилган топшириқни бажаришга олиб бориш мақсади кўзда тутилган. Йўналтирувчи матн методи концепцияси йўналтирувчи

саволлар ёрдамида ўқувчиларни мустақил ўрганишга ундашдан иборат. Ушбу метод 6 та босқичда амалга оширилади. Маълумот бериш- режалаштириш- қарор қабул қилиш- амалга ошириш- текшириш- баҳолаш. Ушбу метод ҳам кичик гуруҳларда бажарилади.

Ишлаб чиқариш таълими усталари савдо ва саноат палатаси, ҳунармандчилик палатаси ва бошқа ташкилотлар томонидан ўтказиладиган малака ошириш курсларида ўқитиш методлари ҳақидаги билимларини доимий ошириб боришади.

ДУАЛ ТАЪЛИМНИ ТАШКИЛ ЭТИШ

Н.Ф Норов-Пешкў туман 2-сон касб-ҳунар мактаби ЎИБДМ

Таълим иқтисодиётни ривожлантириш ва мутахассис салоҳиятини оширишда самарали бўлиши учун саноат билан боғлиқ бўлиши керак.

Ўзбекистон Республикасининг таълим тўғрисидаги қонунининг 2-боб. 10-моддасида келтирилишича “Профессионал таълим эгалланадиган касб ва мутахассислик бўйича қуйидаги даражаларни ўз ичига олади:

- бошланғич профессионал таълим;
- ўрта профессионал таълим;
- ўрта махсус профессионал таълим.”

Бошланғич профессионал таълим касб-ҳунар мактабларида IX синф битирувчилари негизида бепул асосда кундузги таълим шакли бўйича умумтаълим фанларининг ва мутахассислик фанларининг икки йиллик интеграциялашган дастурлари асосида амалга оширилади.

Ўрта профессионал таълим коллежларда давлат буюртмаси ёки тўлов-шартнома асосида касблар ҳамда мутахассисликларнинг мураккаблигидан келиб чиққан ҳолда, давомийлиги икки йилгача бўлган кундузги, кечки ва сиртқи таълим шакллари бўйича умумий ўрта, ўрта махсус таълим ҳамда бошланғич профессионал таълим негизида амалга оширилади.

Ўрта махсус профессионал таълим техникумларда умумий ўрта, ўрта махсус, бошланғич профессионал ва ўрта профессионал таълим негизида давлат буюртмаси ёки тўлов-шартнома асосида касблар ҳамда мутахассисликларнинг мураккаблигидан келиб чиққан ҳолда, давомийлиги камида икки йил бўлган кундузги, кечки ва сиртқи таълим шакллари бўйича амалга оширилади.

Ушбу Қонун кучга киргунига қадар ўрта махсус, касб-ҳунар таълими (тўққиз йиллик умумий ўрта ва уч йиллик ўрта махсус, касб-ҳунар таълими) олган фуқаролар ҳам ўрта профессионал ва ўрта махсус профессионал таълим олиш ҳуқуқига эга.

Касб-ҳунар мактаблари, коллежлар ва техникумлар таълим олувчиларнинг ўзи танлаган касбга ва мутахассисликка эга бўлишини таъминлайди.

Фуқаролар шартнома асосида иккинчи ва ундан кейинги профессионал таълимни олиш ҳуқуқига эга деб белгилаб қўйилган бўлиб шу таълим тўғрисидаги қонундан келиб чиқиб “Таълим тугрисида”ги Ўзбекистон Республикаси Қонунига

мувофик ёшларнинг касблар ва мутахассисликларни эгаллашга булган кизиқишларини куллаб-қувватлаш учун кенг имкониятлар яратиш ҳамда профессионал таълим тизимида дуал таълимни ташкил этиш мақсадида Ўзбекистон Республикаси вазирлар маҳкамасининг 2021 йил 29-март 163-сонли қарори тасдиқланди.

Қарорга мувофик, 2021/2022 ўқув йилидан профессионал таълим тизимида дуал таълим ташкил этилади.

Дуал таълим – бу таълимни ўз йўналишига мос ташкилотда меҳнат қилиш билан бирга олиб борувчи тизимдир.

Дуал таълимни ташкил этиш учун ҳокимликлар ва манфаатдор вазирликлар томонидан ўрта бўғин кадрларига бўлган эҳтиёж аниқланади ва таклиф тайёрланади.

Олий ва ўрта махсус таълим вазирлиги ҳар йили 1 июлгача дуал таълим бўйича кадрлар тайёрланадиган таълим муассасаларини белгилайди.

Танланган таълим муассасалари белгиланган квоталар бўйича ўқувчиларни қабул қилади.

Таълим муассасалари кадрларга эҳтиёжи бўлган ташкилотлар билан шартнома тузади. Шартнома ташкилот ва ўқувчи ўртасида ҳам тузилади. Бунда ўқувчи учун ташкилотда муайян иш ўрни ажратилади.

Ўқувчилар бир ҳафтада камида икки кун таълим олади қолган кунлар ишлайди.

Ўқувчига ишлаган кунлари учун ҳақ тўланади.

Давлат ва жамият тараққиёти, ишлаб чиқариш ва хизмат кўрсатиш соҳалари салоҳиятини оширишда ўрта бўғин мутахассислари ҳамиша катта роль ўйнаб келган. Таъбир жоиз бўлса, улар ижтимоий-иқтисодий жараёнларнинг “олтин ўрталиғи”ни таъминлашда муҳим мувозанат кучи ҳисобланади. Бу нафақат тарихда, балки бугунги амалиётда ҳам ўз исботини топган ҳаётий ҳақиқатдир.

Маълумки, кейинги йилларда юртимизда илм-фанга бўлган муносабат мутлақо янгиланди, таълим соҳасини тубдан ислоҳ этиш, илмий ва инновацион фаолиятни ҳар томонлама қўллаб-қувватлашга қаратилган ислоҳотларга кенг йўл очилди. Бундан кўзланган асосий мақсад — сифатли таълим хизматлари имкониятларини ошириш, меҳнат бозорининг замонавий эҳтиёжларига мос юқори малакали кадрлар тайёрлашдан иборат.

Ушбу ислоҳотлар асносида касб-ҳунар таълими соҳасида ҳам давлат сиёсати ўзгарди, халқаро андозаларга мос профессионал таълим тизими жорий этилди. –Президентимизнинг 2019 йил 6 сентябрдаги “Профессионал таълим тизимини янада такомиллаштиришга доир қўшимча чора-тадбирлар тўғрисида”ги Фармони мазкур ислоҳотларнинг яна бир пойдеворига айланди. Сабаби, унга мувофик, 2020/2021 ўқув йилидан бошлаб Ўзбекистонда Таълимнинг –халқаро стандарт таснифлагичи даражалари билан уйғунлашган янги бошланғич, ўрта ва ўрта махсус профессионал таълим даражаларини қамраб олган профессионал таълим тизими ҳамда табақалаштирилган таълим дастурлари жорий этиладиган

таълим муассасалари ташкил қилиниб, мазкур таълим дастурлар асосида тегишли кадрлар тайёрлайдиган ўқув масканлари рўйхатлари тасдиқланди.

Ҳозир уларнинг сони Бухоро вилоятида 44 тани ташкил этипти. Шулардан 20 таси касб-ҳунар мактаби, 13 таси коллеж, 11 таси техникумдир.

Касб-ҳунар мактабларида:

— мактабларнинг 9-синф битирувчиларига 2 йиллик кундузги таълим берилиши, ўқувчилар таълим давлат бюджети ҳисобидан базавий ҳисоблаш миқдорининг бир баравари миқдорида ойлик стипендия ҳамда уч маҳал овқат билан таъминланиши;

Коллежларда:

— камида умумий ўрта маълумотга эга бўлган шахсларга касблар ва мутахассисликларнинг мураккаблигидан келиб чиққан ҳолда 2 йилгача муддатда кундузги, кечки ва сиртки таълим шаклларида давлат буюртмаси ҳамда тўлов-контракт асосида таълим берилиши;

Техникумларда:

— умумий ўрта маълумотга эга бўлган шахсларга касблар ва мутахассисликларнинг мураккаблигидан келиб чиққан ҳолда 2 йилдан кам бўлмаган муддатда кундузги, кечки ва сиртки таълим шаклларида давлат буюртмаси ҳамда тўлов-контракт асосида таълим берилиши, битирувчилар ўз соҳасига мос бакалаврият таълим йўналишлари бўйича кириш имтиҳонларисиз яқка тартибдаги суҳбат орқали олий таълим муассасаларида 2-курсдан ўқишни давом эттириш ҳуқуқига эга бўлиши белгилаб қўйилди

Ҳаракатлар стратегиясидаги ижтимоий соҳани ривожлантиришнинг устувор йўналишларида ҳам ана шундай долзарб ёндашувни кўриш мумкин. Чунки унда узлуксиз таълим тизимини янада такомиллаштириш, сифатли таълим хизматлари имкониятларини ошириш, меҳнат бозорининг замонавий эҳтиёжларига мос юқори малакали кадрлар тайёрлаш сиёсатини давом эттириш қатъий белгилаб берилган.

Аслида, халқаро меҳнат бозори, интеграцион жараёнларнинг жадаллашуви, рақамлаштириш, саноатдаги технологик инқилоблар даври ҳам айнан шуни талаб қиляпти. Зарур малака ва кўникмаларга эга рақобатбардош ўрта бўғин мутахассислари эса халқаро андозаларга мос профессионал таълим тизимида тайёрланади.

КАСБ-ҲУНАР МАКТАБЛАРИДА ПРОФЕССИОНАЛ ТАЪЛИМНИНГ ТАШКИЛ ЭТИЛИШ

С.Ҳ.Имомова- Бухоро вилояти касбий таълимни ривожлантириш ва мувофиқлаштириш ҳудудий бошқармаси бош услубчи маслаҳатчиси

Д.Т.Бозоров -Бухоро шаҳар касб-ҳунар мактаби директори

Илм-фан тараққий қилаётган Республикамизда юқори малакали мутахассислар тайёрлашга алоҳида эътибор қаратилмоқда. Профессional

таълим тизимини халқаро тажрибалар асосида такомиллаштириш, меҳнат бозори учун малакали ва рақобатбардош кадрлар тайёрлаш ҳамда мазкур жараёнга иш берувчиларни кенг жалб қилиш мақсадида қабул қилинган ҳужжатларга асосан туб ислоҳотлар амалга оширилмоқда. Ўзбекистон Республикаси Вазирлар Маҳкамаси томонидан 2021 йил 29 мартда “Профессионал таълим тизимида дуал таълимни ташкил этиш чора-тадбирлари ҳақида”ги 163-сонли қарори ҳам шу ислоҳотларнинг бири ҳисобланади. Дуал таълим ташкил этиладиган профессионал таълим муассасаларида корхонадаги ишлаб чиқариш шароитлари билан таълим муассасалари ўқув жараёнларини ўзаро боғлаш, ўқувчиларни меҳнат фаолияти иштирокчиларига айлантириш орқали таълимнинг ишлаб чиқариш билан боғлиқ амалий қисмини корхона ва ташкилотларда ҳамда назарий қисмини таълим муассасаларида ташкил этиш назарда тутилган.

Касб-хунар мактабларида ҳам Халқаро таснифлагичнинг 3- даражасига мос келувчи таълим дастурлари асосида 9- синф битирувчилари ҳисобидан шакллантирилган гуруҳларда икки йиллик умумтаълим ва мутахассислик фанларининг интеграциялашган дастурлари асосида кундузги таълим амалга оширилади. Битирувчиларга эгаллаган мутахассислиги бўйича фаолият юритиш ёки келгусида Олий таълим муассасаларида ўқишни давом эттириш ҳуқуқини берувчи диплом берилади.

Жумладан, Бухоро енгил саноат ва педагогика касб-хунар коллежи негизида Бухоро шаҳар касб-хунар мактаби ташкил этилиб, таълим ва амалиёт уйғунлиги асосида ўқув тизими яратилди.

Жорий ўқув йилида ҳам касб-хунар мактабида «Тикувчилик», «Ахборот ва дастурий таъминот», «Автомобилларни таъмирлаш чилангари», «Сотувчи назоратчи кассир» йўналишларига 240 нафар ўқувчи қабул қилинди.

Ўқувчиларимизнинг бир вақтнинг ўзида ҳам назарий ҳам амалий билимларни мукамал эгаллашлари учун ишлаб чиқариш корхоналари билан ўзаро ҳамкорлик шартномалар тузилган бўлиб, бу корхоналарда ўқувчиларимиз ўқув амалиёти машғулотлари вақтида ҳамда дарслардан сўнг амалий, касбий кўникмаларни шакллантириб келмоқда. Яъни амалиётга йўналтирилган таълим тизимининг афзаллиги шундаки, ўқув даврида ўқувчилар ишлаб чиқариш корхоналари, савдо нуқталарида иш ўрганиб, ишлаб чиқариш жараёнларига жалб этилиб маълум даромадга эга бўлмоқдалар. Ўқувчиларга пластик карточкалар очилган бўлиб, уларнинг амалиёт даврида ишлаган иш ҳақлари уларнинг пластик карталарига ташлаб берилмоқда.



**PROFESSIONAL TA'LIM TIZIMIDA DUAL TA'LIM
TEXNOLOGIYALARINI QO'LLASH IMKONIYATLARI
N. A.Choriyeva - Kogon shahar kasb- hunar maktabi o'qituvchisi**

Prezidentimizning “2019-2021 yillarda O‘zbekiston Respublikasini innovatsion rivojlantirish strategiyasini tasdiqlash to‘g‘risida”gi farmonida “Jamiyat va davlat hayotining barcha sohalari shiddat bilan rivojlanayotgani islohotlarni mamlakatimizning jahon sivilizatsiyasi yetakchilari qatoriga kirish yo‘lida tez va sifatli ilgarilashini ta‘minlaydigan zamonaviy innovatsion g‘oyalar, ishlanmalar va texnologiyalarga asoslangan holda amalga oshirishni taqozo etadi” deb alohida ta‘kidlangan.

Harakatlar strategiyasida mehnat bozori mutanosibligini va infratuzilmasi rivojlanishini ta‘minlash, mehnatga layoqatli aholining mehnat va tadbirkorlik faolligini to‘liq amalga oshirish uchun sharoitlar yaratish, ishchi kuchi sifatini

yaxshilash, ishga muhtoj shaxslarni kasbga tayyorlash tizimini kengaytirish vazifalari belgilangan. Shu asosda respublikamizda amalga oshirilayotgan keng ko‘lamli islohotlar fonida O‘zbekiston iqtisodiyotida sezilarli yuksalish kuzatildi, ko‘lam va sifat jihatdan jiddiy tarkibiy o‘zgarishlar yuz berdi. Iqtisodiyotning barcha tarmoqlariga zamonaviy innovatsion texnologiyalar jadallik bilan kirib kelmoqda. Sanoatda, qishloq xo‘jaligida, transport va xizmat ko‘rsatish sohaslarida yuqori qiymat, yuqori hosildorlik, unumdorlik va tejamkorlikni ta‘minlovchi intensiv texnologiyalar, ishlab chiqarish sohasida juda keng ko‘lamdagi zamonaviy innovatsiyalar joriy etilmoqda. Mazkur jarayonlarga milliardlab AQSh dollari miqdorida xorijiy investitsiyalar jalb qilinmoqda va minglab yangi texnologik ish o‘rinlari yaratilmoqda. Shu bilan birga, xalqaro mehnat bozori talablari, integratsion jarayonlarning jadallashuvi, raqamlashtirish, sanoatdagi texnologik inqiloblar davrida zamon talablariga mos malaka va ko‘nikmalarga ega raqobatbardosh o‘rta bo‘g‘in mutaxassislarini tayyorlashni, kasb-hunar ta‘lim sohasida yangi tizimni — xalqaro andozalarga mos professional ta‘lim tizimini talab qilmoqda.

Natijada kasb-hunar ta‘limi sohasida ham davlat siyosati tubdan o‘zgardi. Bugungi kunda mamlakatimizda prezidentimiz tomonidan sohada tub islohotlarni amalga oshirish va zamonaviy professional ta‘lim tizimini barpo etishning maqsad va ustuvor vazifalari, bir so‘z bilan aytganda, sohaning yangi missiyasi belgilab berildi. Ushbu missiya mohiyati yangi sifat va formatda inson resurlarini rivojlantirish, yoshlarda ichki va tashqi mehnat bozori talab qilayotgan amaliy kvalifikatsiyalarni shakllantirish, ularning Vatanga muhabbatini, xalqiga sadoqatini yuksaltirishdan iboratdir. Joriy etilayotgan yangi tizim xalqaro andozalarga to‘la mos bo‘lishi uchun 14 ta xalqaro tashkilot bilan hamkorlikda rivojlangan xorijiy mamlakatlarning ilg‘or tajribalari o‘rganildi. Germaniya, Shveysariya, Koreya, Turkiya va Xitoy hamda YuNESKO, Britaniya Kengashi, Germaniya xalqaro hamkorlik jamiyati, Osiyo taraqqiyot banki, Yevropa ta‘lim fondi, Turkiya hamkorlik agentligi, Xitoyning Universitetlar uyushmasi kabi qator xorijiy davlat va tashkilotlardan 200dan ortiq nufuzli xalqaro ekspertlar jalb etildi va ulardan salmoqli xulosalar olindi. Yangi professional ta‘lim muassasalarida ta‘lim mazmuni, soni va sifati, ta‘lim dasturlari, texnologiyalarining isloh qilinishi oqibatida quyidagi tarkibiy o‘zgarishlar amalga oshirildi:

Birinchiidan, 2020/2021-o‘quv yilida professional ta‘lim tizimida respublika bo‘yicha jami 725 ta ta‘lim muassasasi, ya‘ni 339 ta kasb-hunar maktabi, 200 ta kollej va 186 ta texnikum faoliyat ko‘rsatishi belgilandi.

1-toifa — kasb-hunar maktablarida ta‘limning xalqaro standart tasniflagichining 3-darajasiga mos keluvchi 2 yillik ta‘lim dasturlari asosida 9-sinf bitiruvchilari boshlang‘ich professional ta‘lim oladi.

Kasb-hunar maktablarida ustuvor yo‘nalish sifatida oilaviy biznes, tomorqa biznesi, qurilish, xizmat ko‘rsatish, chorvachilik, parrandachilik, asalarichilik, baliqchilik kabi iqtisodiyotimizda muhim o‘rin egallagan 200 dan ortiq ishchi kasblar bo‘yicha kadrlar tayyorlanadi.

Kambag'allikka qarshi kurash doirasida, avvalo, kam ta'minlangan oilalar farzandlarida tadbirkorlikka, biznesga, pirovard natijada daromad olishga yo'naltiruvchi bilim, malaka va ko'nikmalar hamda kompetensiyalar shakllantiriladi.

2-toifa — kollejlarda ta'limning xalqaro standart tasniflagichining 4-darajasiga mos keluvchi, kasblarning murakkablik darajasidan kelib chiqib, 2 yilgacha bo'lgan muddatlar davomida o'qitishga mo'ljallangan ta'lim dasturlari asosida o'rta professional ta'lim mutaxassisleri tayyorlanadi.

Vazirliklar, idoralar va tashkilotlar tasarrufida faoliyat ko'rsatadigan va shu sohadagi aniq ish o'rni uchun mutaxassislar tayyorlaydigan ushbu kollejlarga maktablarning 11-sinf bitiruvchilari qabul qilinadi.

Kasb- hunar maktablarda Germaniya tajribasida yaxshi samara bergan "dual" ta'lim prinsiplari joriy etiladi: o'quvchilar haftaning ma'lum kunlarida kolleжда nazariy bilim oladi, boshqa kunlari korxonaning o'zida birlashtirilgan usta rahbarligida to'g'ridan-to'g'ri kelajakda ishlaydigan ish o'rnida amaliyot o'taydi.

Dual ta'limni tashkil etishning vazifalari quyidagilardan iborat:

- korxonalar (tashkilot)dagi ishlab chiqarish sharoitlari bilan Ta'lim muassasalari o'quv jarayonlarini o'zaro bog'lash;
- o'quvchilarni mehnat faoliyati ishtirokchisiga aylantirish orqali ta'limning ishlab chiqarish bilan bog'liq amaliy qismini korxonalar (tashkilot)larda hamda nazariy va o'quv-amaliy qismini Ta'lim muassasalarida tashkil etish;
- hududlarning investitsion jozibadorligini oshirish hamda iqtisodiyotning real ehtiyojlarini hisobga olgan holda o'rta bo'g'in kadrlarini tayyorlashni takomillashtirish;
- korxonalar (tashkilot)lar hamda Ta'lim muassasalarining o'zaro hamkorlik formatlari va modellarini ishlab chiqish;
- ta'lim dasturlarini mehnat faoliyati bilan uyg'unlashgan holda amalga oshirgan holda kompetensiyalarni shakllantirish;
- ta'lim dasturlarini ish beruvchilarning talablari va ulardagi texnologik yangilanishlar asosida takomillashtirib borish;
- kadrlarni tayyorlash va ta'lim dasturlarini amalga oshirishni moliyalashtirish;
- korxonalar (tashkilot)lar va Ta'lim muassasalari o'rtasidagi o'zaro tarmoq hamkorligining shakl va uslublarini takomillashtirish;
- bitiruvchilarni baholashda korxonalar (tashkilot)lar ishtirokini yanada kengaytirish;
- turli yoshdagi aholi qatlamini tegishli kasb (mutaxassisliklar) bo'yicha kvalifikatsiyalarni o'zlashtirishga bo'lgan ehtiyojlarini qondirish.

Shu o'rinda Rossiyada dual ta'lim tizimida olib borilayotgan ishlar haqida ma'lumot beramiz.

Rossiya Federatsiyasi Hukumatining 2015 yil 3 martdagi 349-r-sonli buyrug'i bilan tasdiqlangan "2015-2020 yillarda o'rta maxsus kasb-hunar ta'limi tizimini takomillashtirishga qaratilgan chora-tadbirlar kompleksi" o'rta maxsus kasb-hunar ta'limida amaliyotga yo'naltirilgan (ikki tomonlama) o'quv modelini izchil joriy

etishni nazarda tutadi. ". Amaliyotga yo'naltirilgan ta'limning uni boshqa barcha ta'lim turlaridan ajratib turuvchi asosiy xususiyatlari:

✓ maqsadlarni belgilashning manbai iqtisodiy sohaning ("ijtimoiy amaliyot" ning yadrosi sifatida qaraladigan, keng ma'noda tushuniladigan) ma'lum darajadagi va malaka darajasidagi malakali kadrlarga bo'lgan talabidir;

✓ ijtimoiy sheriklik mexanizmlari ishlab chiqilgan (kasbiy ta'lim tashkilotlari faoliyatiga iqtisodiy soha vakillarining - bevosita buyurtmachilar, iste'molchilar va amaliyotga yo'naltirilgan ta'lim natijalaridan foyda oluvchilarni jalb qilish);

✓ o'quv jarayonidagi ta'limning amaliy shakllarining ustuvorligi, avvalambor aniq, standart va standartlashtirilgan ko'nikma va qobiliyatlarni shakllantirishga yo'naltirilgan (belgilangan kasbiy vazifalarni amalga oshirish doirasida);

✓ pedagogik jarayonda standart va texnologik shakllar, metodlar, uslublar va o'quv qo'llanmalaridan imtiyozli foydalanish

Rossiya Federatsiyasida ishlab chiqilgan "dual ta'lim (o'qitish)" tushunchasining "tor" va "keng" ma'nolarini ajratib olamiz.. Qisqacha aytganda, dual ta'lim - bu o'quv jarayonini tashkil etish va amalga oshirish shakli bo'lib, u ta'lim muassasasida nazariy tayyorgarlikni va ish beruvchining tashkilotida amaliy mashg'ulotni o'tashni nazarda tutadi. Dual ta'lim tor ma'noda amalda o'quv dasturi doirasidagi ish joyida amaliyotni tashkil etish shakliga to'g'ri keladi. Ushbu shakl, qoida tariqasida, kasb-hunar ta'limi tashkilotining ish beruvchining tashkiloti bilan o'zaro munosabatini anglatadi va Rossiya Federatsiyasining butun sub'ekti darajasida kasb-hunar ta'limi tizimidagi o'zgarishlarga olib kelmaydi. Keng ma'noda, dual ta'lim - bu tizimlarning o'zaro ta'sirini ta'minlaydigan infratuzilmaviy mintaqaviy model: kadrlar ehtiyojini prognoz qilish, kasbiy o'zini o'zi aniqlash, kasb-hunar ta'limi, kasbiy malakani baholash, o'qituvchilar tarkibini, shu jumladan ishlab chiqarish ustalarini tayyorlash va ularning malakasini oshirish bilan belgilanadi. Tomonlarning munosabatlari moslashuvchan konsensus, kollegial boshqaruv tizimi bilan tartibga solinadi. Har bir tizim ikkinchisining rivojlanishiga ta'sir qiladi va ularning biri ikkinchisiz mavjud bo'lolmaydi. Bu ikki tomonlama ta'lim (ta'lim) modeli samaradorligini ta'minlaydigan ishtirokchilarning funktsiyalarini yaxlitligi va taqsimlanishi hisoblanadi. Asosiy kasb-hunar ta'limi dasturini ishlab chiqish (yangilash) ish beruvchi tashkilotlar va kasbiy ta'lim tashkilotlari vakillari bilan birgalikda amalga oshirilishi kerak. Rivojlanish yoki yangilanish, bir-biri bilan chambarchas bog'liq bo'lgan alohida ishchi guruhlarini yaratishni talab qiladi.

Germaniya davlati tajribasiga nazar soladigan bo'lsak, birinchi dual ta'lim Germaniyada joriy etildi. Uning tajribasi endi butun Yevropa Ittifoqi uchun model hisoblanadi. Germaniyada dual ta'lim korxonalarining faol ishtiroki bilan ifodalanadi va bu qonun bilan tartibga solingan bo'lib, bu davlatda usta - shogird faoliyati yaxshi yo'lga qo'yilgan. Dual ta'lim tizimi korxonalarining faoliyatining xususiyatlari ko'rinishida mutaxassislar tayyorlash uchun ajoyib imkoniyatdir. Shu bilan birgalikda dual ta'lim korxonaga vacant mutaxassislarni tanlash uchun vaqt va mablag'larni tejash imkonini beradi. dasturi doirasida tashkil maksimal muvofiqligi ehtiyojlarini erishdi. Bundan tashqari, kompaniya xodimlari,

ularning qayta tayyorlash va moslashish qidiruv va tanlash bo'yicha pul tejash imkonini beradi. dual ta'lim siz eng yaxshi talabalarni tanlash imkonini beradi. O'z kelajagi mutaxassislari yaxshi turtki olish. Trening yakunida, ular zavodida ishga kafolatlanadi. Bu, shuningdek, er-xotin, ta'lim joriy etish ijobiy ish bozor resurslari kompaniyalar obro'siga va ularning tasvirni ta'sir ta'kidlash lozim. dasturlarida ishtirok etish uchun, lekin o'z seminarlar tashkil qilish imkoniyati yo'q istagan kichik korxonalar uchun, savdo palatalari ko'magida mezhproizvodstvennye o'quv markazlari shakllangan.

Prizidentimiz tashabbuslari bilan ha bir sohada kiritilgan yangi isloxotlar ilm fan sohasi ham chetlab o'tgani yoq. Yosh ildiz sohasidagi o'zgarishlar yoshlarimiz kelajagida farovon hayot qurishlari uchun bo'lib xizmat qiladi.

Professional ta'limda kiritilgan yangi o'zgarishlar yoshlarimizning o'z kasbining yetuk mutaxasisi bo'lib yetishini ta'minlaydi.

Chet el ta'lim tizimida e'tibor qaratadigan bo'lsak dual ta'lim tizimida olib borilayotgan faolyatni faolyatni ko'ramiz .Xususan Germaniya va Rossiya davlatlarida Professional ta'limda bu tizimda qat'iy amal qilinadi .Talabalar o'rganaayotgan naazariy bilimlarni korxonalarda amaliyot jarayonida mukammal o'rganib amalga yetib qo'ymaydilar .Dual ta'lim tizimi bu faqatgina yoshlar uchun emas balki korxonada mutaxasisilari uchun xam foydali tizim hisoblanadi. Korxonada mutaxasislari o'z bilimlarini o'rgatish jarayonida ularning malakalari ham oshib boradi.

Har bir fan masalan matematikada o'rganilgan nazariy bo'lib misol va masalalar yechish jarayonida mustahkamlanadi .Fizika kimyo fanlarida labolatoriya jarayonlarida ko'rish kuzatish orqali tushinib bilimlar mustahkamlanadi.

Maxsus fanlarda es faqatgina nazariy bilimlar ko'rgazmali qurollardan tashqari bu jarayonlarni ish o'rniga bajarsa va ko'rsa shu jarayonni ichida bo'lishsa ularning nazariy va amaliy bilimlari mustahkaamlanadi.Dual ta'lim tizimi muhandislik, chilangarlik elektr payvandlash kabi ko'plab maxsus fanlar uchun juda kerekli ta'lim tizimi hisoblanadi . Chunki muhandislik chilangarlik tikuvchilik konstruktorlik kabi ko'plab yo'nalishlarda o'qib ta'lim olib chiqqan yoshlarimizda boroz bo'lsada o'z kasbini bajarishda qandaydir qo'rquv yoki uddalay olish olmaslik kabi ikkilanishlar mavjud bo'lar edi sababi shundagi ular nazariy bilimlar bilan cheklanib qolishgan. Amaliyot esa korxonada faqatgina ishni bajarish emas balki, kuzatishdan iborat bo'lgan. Dual ta'lim tizimida aksincha talabalar nazariy bilimlarini korxonada amalda bajarib ko'rish imkoniyatiga ega bo'ladilar.

Bularning barchasi yoshlarimizga o'z kasbiga nisbattan ishonchni qat'iyatni va kuchni beradi talabalar qo'rquv emas qila olaman, bajaraman degan tushunchalar hosil bo'ladi .O'z navbatida bu tizim nafaqat yoshlarimizga balki davlatimiz va iqtisodiyotimiz uchun ham foydali ta'lim tizimi hisoblanadi.Dual ta'lim tizimi yakunida ular o'z kasbining mutaxasisi bo'lib o'z korxonalarini va o'z biznes maydonlarini tashkil etib, iqtisodiyotimiz rivojiga hissalarini qo'shadilar.Innovatsion texnologiyalar davrida o'sib kelayotgan yoshlarimiz ongida juda ko'plab innovatsion g'oyalar va ularning har birida o'ziga xos bo'lgan qobilyat mavjud .

Professional ta'limda dual ta'lim tizimini tashkil etish, innovatsion g'oyalar va qobiliyatlarning yuzaga chiqishi hamda amalga oshishi uchun eng maqbul ta'lim tizimi deb hisoblanadi. Zero, bizning yoshlar hech kimdan kam bo'lmagan va kam bo'lmaydi ham. Chunki ular buyuk ajdodlarmizning, kelajagimizning munosib davomchilaridir.

Adabiyotlar va manbalar

1. Dual ta'lim prinsiplarini joriy etish o'quv – uslubiy majmualar
2. Rivojlangan mamlakatlarda kasb- hunar ta'limi tizimi
3. [https// uz.delachieve.com](https://uz.delachieve.com)

**3-ШЎБА. ПРОФЕССИОНАЛ ТАЪЛИМ ТИЗИМИДА ДУАЛ
ТАЪЛИМИ ЖАРАЁНИДА ЎҚУВЧИЛАР БИЛИМИНИ
БАҲОЛАШНИНГ ХАЛҚАРО ТИЗИМИ**

ДУАЛ ТАЪЛИМИ ТИЗИМИДА ТАЙЁРГАРЛИК ШАРОИТЛАРИДА ЎҚУВЧИЛАРНИНГ БАҲОЛАШ КОМПЕТЕНЦИЯСИНИ ШАКЛЛАНТИРИШ

Ф.Гаффаров - Педагогик инновациялар, касб-ҳунар таълими бошқарув ҳамда педагог кадрларини қайта тайёрлаш ва уларнинг малакасини ошириш институтининг докторанти

Ўқитишнинг дуал тизими ҳозирги давр тадқиқотчилари томонидан назарий қисм бевосита таълим муассасалари томонидан, амалий қисм эса ташкилот (корхона) майдонларида – бўлажак меҳнат фаолият жойларида амалга ошириладиган ўқитиш сифатида тушунилади. Профессional таълим муассасалари ўқувчиларни тайёрлашга ижтимоий буюртмани расмийлаштиради, ташкилоти эса ўқув дастурларини ишлаб чиқишда, таълим фаолиятини ташкил этиш мазмуни ва шакллари тузатиб чиқишда, методик мажмуани таъминлашда иштирок этиш учун устозларни белгилайди.

Шундай қилиб, дуал тизим бир томондан, касбий таълимнинг ишлаб чиқариш соҳаси билан янада жипсроқ ўзаро алоқалари ва ўзаро ҳаракатларини таъминлайди, ўз вақтида ривожланиш тенденциялари ва эҳтиёжлари ўзгаришига жавоб беришга имкон ҳосил қилади, бошқа томондан эса турли хилдаги ўқув-ишлаб чиқариш муҳитларида касбий таълимнинг мазмуни, ташкилий шакллари, педагогик шарт-шароитларини келишишга ёрдам беради.

Биз томонидан амалга оширилган дастлабки тадқиқот ишлари шуни кўрсатдики, педагогика коллежи шароитларида дуал таълимни жорий қилиш қуйидаги педагогик талаблар мажмуасининг юзага чиқарилишини кўзда тутаяди:

а) дуал ўқитишни ташкил этиш учун меъёрий-ҳуқуқий асосларни ишлаб чиқиш;

б) иш берувчилар – ташкилот раҳбарларининг талабалар томонидан касбий таълим доирасида қўшимча меҳнат функциялари – касбий компетенцияларнинг ўзлаштирилишидаги эҳтиёжларини аниқлаш;

в) таълим дастурларининг иш берувчилар томонидан белгиланган қўшимча меҳнат функцияларини шакллантириш мақсадида қўшимча мазмун билан бойитиш;

г) дуал ўқитишни ташкил этишда қуйидагиларни ўз ичига олувчи янгича ёндашувларни белгилаш:

- замонавий таълим технологияларидан фойдаланиш билан қўшимча касбий компетенцияларни шакллантиришга йўналтирилган фанлараро интегратив курсларни лойиҳалаштириш;

- педагогика коллежи ва ташкилотларнинг ўқув муҳити ўзаро ҳаракатлари асосида педагогик амалиёт мазмунини ишлаб чиқиш.

Илмий тадқиқотлар ва тўпланган амалий тажрибаларнинг амалга оширилган назарий таҳлили дуал тайёргарлик шароитларида ўқувчиларнинг баҳолаш компетенциялари шакллантирилишининг тузилмавий-функционал моделини методологик асослашга, амалий ва назарий жиҳатдан асослашга имкон

берди, бу моделда барча тузилмавий компонентлар ва уларнинг функционал аҳамияти ўзаро боғлиқликда тасвирланди ва баён қилиб берилди. Дуал тайёргарлик шароитларида ўқувчиларнинг баҳолаш компетенциясини шакллантиришнинг тузилмавий-функционал моделини юзага чиқариш бўлажак педагогларнинг баҳолаш компетенциясини самарали шакллантиришнинг ҳаракатчан механизмига айланиши мумкиндир.

Дуал таълимда педагогика коллежи ўқувчиларининг баҳолаш компетенциясини шакллантиришнинг тузилмавий-функционал моделини муваффақиятли юзага чиқариш учун биз қуйидаги педагогик шарт-шароитларни ажратиб кўрсатамиз:

1. Ўқитишнинг замонавий интерфаол технологияларини қўллаш ёрдамида баҳолаш фаолиятига эмоциональ-қадриятли муносабатларни шакллантириш.

2. Баҳолаш фаолияти компонентларини босқичма-босқич ўзлаштириш алгоритмларини қўллаш асосида баҳолаш фаолиятининг мазмуни ва компонентларини босқичма-босқич ўзлаштириш.

Ўқувчиларнинг баҳолаш компетенциясини шакллантириш самарадорлиги назарий ва амалий тайёргарликнинг ўзаро нисбати ва алоқадорликларига боғлиқ бўлади. Дуал ўқитиш жараёнида баҳолаш компетенцияси шакллантирилишидаги асосий омиллар бўлиб қуйидагилар ўртага чиқади:

- шахсий-касбий фаолликнинг намоён бўлиши, баҳолаш фаолияти усулларини эгаллаш, педагогик амалиётни ўташда индивидуал таълим маршрутини ишлаб чиқиш кўникмаларини ривожлантириш учун маълум бир муҳит сифатида дуал ўқитиш таълим маконини яратиш;

- ўқувчиларнинг шахсий-касбий ривожланишини психологик-педагогик қўллаб-қувватлашга, педагогик амалиёт давомида юзага келадиган муаммоларни ҳал қилишда малакали педагогик ёрдам кўрсатилишига йўналтириладиган педагогик амалиётни ўташ вақтида ўқувчиларни тьюторлик ёрдами билан қўллаб-қувватлаш таъминоти;

- баҳолаш тажрибасини (билим, эмоционал-ҳиссий кечинмалар, амалий ҳаракатлар) эгаллашга ёрдам берувчи педагогик амалиётнинг асосий босқичларидаги органик ўзаро алоқадорликни таъминлаш.

ЎҚУВ АМАЛИЁТЛАРИДА POWER POINT ТАҚДИМОТИ ЁРДАМИДА ЎҚУВЧИЛАРНИНГ КОМПЕТЕНЦИЯЛАРНИ ШАКЛЛАНТИРИШ

***Б.М.Хайдаров** - Педагогик инновациялар, касб-хунар таълими бошқарув
ҳамда педагог кадрларини қайта тайёрлаш ва уларнинг малакасини ошириш
институтини катта ўқитувчиси*

Ўқувчиларда бўлажак фаолиятидаги касбий компетенцияларни шакллантириш ҳозирги кунни долзарб масаласи бўлиб турибди. Бу масалада кўп

олимлариимиз ва тадқиқотчилар ишлар олиб боришмоқда. Бунинг сабаби иқтисодиётни барча соҳасида янги замонавий техника ва технологиялар кириб келишидир. Замонавий мутахассисдан нафақат техникаларни ишлата олиш балким ўз устида ишлаш ва ўз-ўзини ривожлантириш кўникмалари бўлиши талаб этилади. Профессионал таълим муассасасида бундай кўникмаларни шакллантириш ва ўқувчиларга ўз устида ишлашни ўргатиш педагогларни вазифаси ҳисобланади.

Сўнги йиллар тенденцияларига назар ташлайдиган бўлсак барча соҳаларда рақамлаштириш жараёни кечмоқда. Профессионал таълим тизимида ҳам шундай жараёнлар амалга оширилиб келинмоқда, масалан: электрон кутубхона, электрон журнал, электрон кўринишдаги дидактик материаллар, электрон кузатув, On-line машғулотлар ва бошқ. Албатта буларнинг барчаси ўқитувчи ва ўқувчи учун бир қанча қулайликлар яратиб беради, зарур маълумотлар излаш ва уларни таҳлил қилиш жараёни тезлаштирилади. Компетенциявий ёндашув асосида ўқувчиларни ўқитишда худда шу рақамлаштирилган технологиялар жудаям муҳим ролга эга.

Дарсга тайёргарлик кўриш жараёнида ўқитувчилар электрон кўринишдаги дидактик материаллар тайёрлайдилар ва уларнинг энг оммалашгани эса Power Point дастури. Power Point дастури бўйича презентацияларни тайёрлаш бўйича алоҳида йўриқномалар, тавсиялар ва кўрсатмалар ишлаб чиқилганлиги ҳаммага маълум. Лекин таълим муассасаларидаги ўқитувчилари ва ишлаб чиқариш таълими усталари томонидан тайёрланган презентациялар ҳамон талабга жавоб бермайди. Маъқолада ўзимизнинг тажрибамиздан келиб чиқиб ўқув амалиётлари учун презентацияларни тайёрлаш ва уларни тақдимот қилишдаги тартиб бўйича сўз юритмоқчимиз.

Авалламбор презентация ўқув дастуридаги мавзуга мос ва унинг мазмунини тўлиқ ёритиб бериш кераклигини, ранглар ва ёзув шрифтларини тўғри танлашни, унинг ҳажми, расмлар билан бойитиб кўرғазмали тайёрлашни эслатиб ўтамиз.

Шулар билан бирга презентация тайёрлашда қуйидаги тартибга эътиборингизни қаратамиз, улар қуйидагича:

1-слайд: мавзу номи;

2-слайд: модуль/амалий машғулот мақсади, кутилаётган натижалар ва баҳолаш мезонлари;

3-слайд: модуль/амалий машғулотни ўзлаштириш учун адабиётлар ва интернет сайтлар;

4-слайд: ўқувчиларни фаоллаштириш учун саволлар;

5-слайд: мавзунини долзарблиги ва келажакдаги касбий фаолигидаги аҳамияти, тайёрланадиган деталларни қаерда ишлатилиши ва унинг кўринишлари;

6-слайд: мавзу бўйича тайёрланадиган деталларнинг техник чизма, схема, эскиз ёки расмдаги кўриниши;

7-слайд: деталларни тайёрлашда қўлланиладиган қўл асбоблари ва мосламалар куриниши;

8-слайд: деталларни тайёрлашда қўлланиладиган механизацилашган асбоблар ва мосламалар кўриниши (видеотасвир юклаш мақсадга мувофиқ);

9-слайд: ишни бажариш технологияси (кетма-кетлиги) кўриниши (видеотасвир юклаш мақсадга мувофиқ);

10-слайд: бажариладиган ишлар бўйича меҳнат муҳофазаси ва хавфсизлик техникаси (видеотасвир юклаш мақсадга мувофиқ);

11-слайд: машғулот сўнгида бериладиган саволлар

12-слайд: мустақил тайёргарлик кўриш учун вазифалар.

Слайдларни тайёрлашда маълумотни битта слайдга жойлаштириш имкони бўлмаганда иккинчи слайдга “Давоми” деб жойлаштирилади. Слайдларда тингловчилар учун мураккаб бўлган ёзувлар ва тушунчаларни ишлатмаслик керак. Расм, схема, чизма, эскизлар сифатли ва аниқ кўринишда бўлиши керак. Слайдлардаги анимацияларни фақат зарур бўлган ҳолатда ишлатилади, чунки ортиқча анимация тингловчиларни асабига тегади ва асосий маълумотни ўзлаштиришда чалғитади. Слайдлар мазмунига катта эътибор берилади. Ишлаб чиқариш таълими устаси расмларда кўрсатиладиган асбоб ускуна ва дастғоҳларни номини беришда иккита усул қўллаши мумкин:

1- номлари ёзилади: унда ўқувчилар тайёр маълумотни олади ва уни эслаб қолади;

2- номлари ёзилмайди, унда ишлаб чиқариш таълими устаси ўқувчиларга савол бериб уларни диққатини доимий равишда жалб қилиб туради ва ўқувчилар изланиб уни топадилар.

Мустақил иш топшириғини берганда шуни эътиборга олиш керакки ўқувчилар келгуси дарс учун тайёргарлик кўриб келиши керак бўлади. Бунинг учун адабиётлар рўйхати билан бирга интернет саҳифаларидан маълумотлар излаш топшириғини ҳам бериш керак бўлади. Бу эса ўқувчиларда маълумотларни топиш уларни таҳлил қилиш кўникмаларини шакллантиради. Дастлабки дарсларда ишлаб чиқариш таълими устаси сайтларни кўрсатиши ва YouTube видеоматериаллар ҳостингини тақдим этувчи веб сайтдаги адресларни бериши мақсадга мувофиқ, кейинги машғулотларда ўқувчилар ўзлари изланиши зарур бўлади.

Хулоса қилиб айтиш мумкин бўладики, ўқувчиларни компетенцияларини шакллантиришда Power Point дастурида презентация шундай тартибда тайёрланаса амалий машғулотнинг кириш инструктажи ёки модулли технологиялар қўлланилганда назарий қисми самарали ва ўқувчилар учун тушунарли бўлиб ўтади.

Фойдаланилган адабиётлар:

1. Андерсен, Бент Б. Мультимедиа в образовании / Бент Б. Андерсен, Катя ван ден Бринк – М.: Дрофа, 2007.

2. Нурмухамедов, Г.Н. Электронные учебные курсы: потребности образования, проектирование, разработка, проблемы и перспективы // Информатика и образование.-2012.-№1.

3. Қодиров Б.Ғ., Бегимқулов У.Ш., Абдуқодиров А.А. “Ахборот технологиялари”. Электрон дарслик. 2002 й.

Интернет сайтлари:

1. <https://vc.ru/design/83955-desyat-prostyh-pravil-kotorye-vizualno-uluchshat-vashi-slaydy-power-point>

2. <https://vseosvita.ua/library/power-point-dasturida-takdimotlar-aratis-116829.html>

3. <https://tilda.education/articles-how-to-create-presentation>

4. <https://pcpro100.info/kak-sdelat-prezentatsiyu/>

5. https://www.lessons-tva.info/edu/e-inf2/m2t3_1.html

ПРОФЕССИОНАЛ ТАЪЛИМ МУАССАСАЛАРИДА ТАЛАБАЛАР ТАЪЛИМИНИ ИНДИВИДУАЛЛАШТИРИШ ИМКОНИЯТЛАРИ

И.Усмонов- Бухоро вилояти касбий таълимни ривожлантириш ва мувофиқлаштириш ҳудудий бошқармаси кадрлар инспектори

Профессиял таълим тизимида таълим тизимини янада такомиллаштириш, юқори малакали кадрлар тайёрлаш сиёсатини давом эттириш, таълим муассасаларини қуриш, реконструкция қилиш ва капитал таъмирлаш, жиҳозлаш, болаларнинг мактабгача таълим билан қамраб олинишини жиддий ошириш, педагог ва мутахассисларнинг малака даражасини юксалтириш, умумий ўрта таълим сифатини тубдан ошириш, касб-ҳунар мактаблари, коллеж ва техникум ўқувчиларини бозор иқтисодиёти ва иш берувчиларнинг эҳтиёжларига жавоб берадиган мутахассисликлар бўйича тайёрлаш ҳамда ишга жойлаштириш борасидаги ишларни такомиллаштириш, илмий тадқиқот ва инновация фаолиятини рағбатлантириш каби устувор вазифаларни ўз ичига олади. Ҳар бир профессионал таълим муассасаларида ўқитилаётган ўрта бўғин кадрларни маҳоратли касб эгалари даражасигача чиқариш учун тингловчиларнинг индивидуал фаолият олиб боришига имкон яратиб бериш, яъни ўз устида мустақил ишлаши ва амалиётда қўллаши негизида кўпгина ислохотлар тизим борасида амалга оширилмоқда.

Индивидуал ўқитиш-ўқувчига алоҳида ёндошган ҳолда таълим-тарбия бериш. Ўқитувчининг ўқувчига яқка тартибда олиб борадиган ўқув машғулотилари шаклларида бири бўлиб, ўқитувчининг ўқувчи билан олиб бориладиган алоҳида фаолият туридир. Ўқув жараёнини ташкил этиш индивидуал ёндашиш асосида ўқитиш йўллари, усуллари ва турли ўқув-услубий психологик-педагогик ҳамда ташкилий бошқарув тадбирлари орқали олиб борилади. Талабалар таълимини индивидуаллаштириш бу бевосита, нафақат мамлакатимиз ҳудудида балки жаҳон миқёсида ҳам ўрта бўғин касб эгалларининг профессионаллик даражаси ва салоҳиятини ошириш учун кенг

имкониятлар бўлишини ўқув жараёни давомида тингловчилар онгига ўқитиш ва шу билан бирга амалда татбиқ қилиш, касб ўргатиш ва таълим бериш шахсга йўналтирилган бўлса мақсадга мувофиқ бўлади.

Замонавий шароитда таълим жараёнининг барча имкониятларига кўра шахсни ривожлантириш, ижтимоийлаштириш ва унда мустақил, танқидий, ижодий фикрлаш қобилиятларини тарбиялашга йўналтирилиши талаб қилинмоқда. Ўзида ана шу имкониятларни намоён эта олган таълим шахсга йўналтирилган таълим деб номланади.

Шахсга йўналтирилган таълим – талабанинг фикрлаш ва ҳаракат стратегиясини инобатга олган ҳолда унинг шахси, ўзига хос хусусиятлари, қобилиятини ривожлантиришга йўналтирилган таълим. Бу таълим ўқитиш муҳитининг талаба имкониятларига мослаштирилишини назарда тутаяди. Унга кўра таълим муҳити, педагогик шарт-шароитлар, таълим ҳамда тарбия жараёнини тўлалигича талабанинг шахсий имкониятларини рўёбга чиқариш, қобилиятини ривожлантириш, шахс сифатида камолотга етишини таъминлаш, тафаккури ва дунёқарашини бойитишини назарга тутаяди.

Шахсга йўналтирилган таълимнинг ўзига хос жиҳати таълим олувчи шахсини тан олиш, уни ҳар томонлама ривожлантириш учун қулай, зарур муҳитни яратишдан иборат. Бу турдаги таълим талабаларда мустақиллик, ташаббускорлик, жавобгарлик каби сифатлар, шунингдек, мустақил, ижодий ва танқидий фикрлаш қобилиятларини тарбиялашга хизмат қилади. Бу турдаги таълимни ташкил этишда педагоглардан ҳар бир талаба имкон қадар индивидуал ёндашишни, унинг шахсини ҳурмат қилишни, унга ишонч билдириш тақозо этилади. Қолаверса, шахсга йўналтирилган таълим ўқитиш жараёнининг иштирокчилари педагог-талаба ёки талаба-талаба, талаба-талабалар гуруҳи, талаба-талабалар жамоаси тарзида ўзаро ҳамкорликда билим олиш, шахс сифатида камол топтириш учун қулай педагогик шароитни яратиш заруриятини ифодалайди. Педагог таълим жараёнида шахсга йўналтирилган таълим турларидан фойдаланар экан, бир қатор шартларга қатъий риоя этиши керак. Ушбу талаблар қуйидагиларан иборат:

- ҳар бир талабани алоҳида, ўзига хос шахс сифатида кўра олиши;
- талабани ҳурмат қилиши; - талабанинг руҳий ҳолатини тўғри баҳолай олиши;
- талабанинг хоҳиш-истак, қизиқишларини инобатга олиши;
- ҳар бир талабага толерант муносабатда бўлиши;
- талабанинг кучи, имконияти ва интилишларига ишонч билдириши;
- ҳар бир талаба учун қулай таълим муҳитини яратиши;
- талабаларнинг мустақил ёки кичик гуруҳларга эркин ишлашлари учун имконият яратиш;
- талабаларни ўз фаолиятларини мустақил назорат қилиш, фаолияти самарадорлигини аниқлаш, ютуқларнинг омиллари ва йўл қўйилган хатоларнинг оқибатларини таҳлил қилиш ўргатиш;
- таълим жараёнида ҳеч бир талабага тазйиқ ўтказмаслик;

- алоҳида талабанинг камчиликларини бўрттириб кўрсатмаслик;
- борди-ю, талаба томонидан билимларни ўзлаштира олмаслик, таълим жараёнида ўзини одобсиз тутиш ҳолати қайд этилса, у ҳолда қатъий хулоса чиқармасдан, бунинг сабабларини аниқлаш;
- аниқланган сабаблар асосида талабанинг шаъни, ғурурига зиён этказмаган ҳолда у томонидан билимларни ўзлаштира олмаслик, ўзини одобсиз тутиш каби ҳолатларни бартараф этиш;
- таълим жараёнида ҳар бир талаба учун “муваффақият муҳити”ни ярата олиш;
- ҳар бир талабага таълим олиша муваффақиятга эриша олишига ёрдам бериш;
- талабанинг қобилиятини ўстириш, шахс сифатида ривожланишига ёрдам бериш;

Шахсга йўналтирилган таълим талабани таълим тизимига - педагог сифатида ҳар бир талабанинг ҳурмати ва ишончини қозона олиши мослаштиришни эмас, аксинча, унинг индивидуал хусусиятларини инобатга олган ҳолда ҳар томонлама ривожланиши, шахс сифатида камолотга етиши учун зарур шарт-шароитларни яратишни назарда тутади.

Бу турдаги таълим талабаларни ўз-ўзини ривожлантиришга, мустақил билим олишга, ўзининг ички имкониятлари, қобилиятларини тўла намоён эта олиши, билиш фаоллигини ошириш учун зарур шароитни вужудга келтириши зарур. Талабалар шахсга йўналтирилган таълим жараёнида ўқув материални ўзлаштиришга ижодий, танқидий ёндашишни, янги ғояларни илгари суриш, уларни асослаш, ўз фикрини ҳимоя қилиш, муаммоли вазиятларда самарали ечимни топиш кўникма, малакаларини ўзлаштириш имкониятига эга бўлади. Педагог томонидан таълим жараёнида инновацион характерга эга турли фаол методларнинг қўлланилиши талабаларни ривожлантириш, қобилиятларини янада ўстиришга хизмат қилади.

Хусусан:

- муаммоли изланиш;
- кичик тадқиқотларни олиб бориш;
- дебат;
- баҳс-мунозара;
- эвристик суҳбат;
- кичик гуруҳларда ишлаш ва б.

Машғулотларни ташкил этишда педагоглар ўқув ахборотларининг талабалар билим, кўникма, малака ва тажрибаларига таянган ҳолда уларни қизиқтира оладиган, фикрлашга, ижодий ёндашишга ундайдиган имкониятга эга бўлишини таъминлашга алоҳида эътибор қаратишлари зарур.

Таълим жараёнида педагоглар томонидан:

- турли шакл, метод, восита ва технологиялардан самарали, мақсадли фойдаланиш;

- ўқув топшириқларини бажаришда талабаларга усулларни мустақил танлаш имконини бериш;

- талабани жуфтликда, кичик гуруҳда ва жамоада ишлашини таъминлаш;

- машғулотларнинг лойиҳалаштирилишига эътиборнинг қаратилиши нафақат ўқитиш сифатини яхшилайдиган, самарадорлигини оширади. Энг муҳими педагоглар ўқув машғулотларининг нафақат ахборот бериш, балки ривожлантириш характериغا эга бўлишларига эътиборни қаратишлари зарур. Шунингдек, муҳокама қилинаётган масала, муаммо, ўрганилаётган мавзу юзасидан талабаларнинг мустақил фикр билдиришлари (нотўғри бўлса-да, фикр билдиришлари)га имкон бериш, нима бўлганда ҳам уларни ўйлашга, фикрлашга ундаш шахсга йўнатирилган таълимга хос муҳим белгилардан бири саналади.

Жаҳонда таълим тизимларининг интеграциялашуви тараққиётнинг асосий ҳаракатлантирувчи кучи ва барқарор ривожланиш мақсадларига етказувчи фаолият сифатида тан олинган. Замонавий таълим тизими бўлажак мутахассисларни креатив ёндашувлар асосида тадқиқотчилик лаёқатини тарбиялаш механизмларини ва уларни амалиётга жорий этишнинг инновацион тизимини янада такомиллаштиришни тақозо этмоқда. Шу жиҳатдан таълим соҳасида талабалар таълимини индивидуаллаштириш, инновацияларни яратиш, янги билимларни яратувчи замонавий педагогик жараёнлар асосида когнитив фикрлаш қобилиятини тарбиялаш орқали ижтимоий-иқтисодий ривожланишнинг интеллектуал ресурсларини яратиш ҳамда рақобатбардош кадрлар тайёрлаш имкониятларини кенгайтиришда алоҳида аҳамият касб этади. Ўзбекистон Республикасининг Президенти Ш.М. Мирзиёевнинг “Яна бир муаммони ҳал этиш ўта муҳим ҳисобланади: бу педагоглар ва профессор ўқитувчилар таркибининг профессионал даражаси, уларнинг махсус билимларидир. Бу борада таълим олиш, маънавий-маърифий камолот масалалари ва ҳақиқий кадриятларини шакллантириш жараёнларига фаол кўмак берадиган муҳитни яратиш зарур” деб айтган фикрлари мамлакатимиз таълим муассасаларида кадрларни тайёрлашда муҳим аҳамият касб этади. Бугунги кунда дунё миқёсида тайёрланаётган мутахассислар фаолиятини шакллантиришнинг педагогик-психологик омилларини такомиллаштириш бўйича устувор йўналишлар белгилаб берилган. Бу борада бўлажак мутахассисларни тайёрлашнинг мазмуни ва илмий-методик базасини ривожлантириш, таълим жараёнида ностандарт педагогик ечимларни ўзини ўзи фаоллаштириш асосида ўзлаштириш, ўқув материалларини ўзлаштиришга бўлган мотивацияни ошириш бўйича илмий изланишлар муҳим ўрин эгаллайди.

PROFESSIONAL TA'LIM TIZIMIDA O'RGATUVCHI VIDEO DARSLARNI QO'LLASH IMKONIYATLARI

Sh.A.Abduraxmanova-Nizomiy nomidagi Toshkent davlat pedagogika universiteti,

“Axborot texnologiyalari” kafedrasida katta o'qituvchisi

A.A.Sultonmurodov-“Axborot texnologiyalari” kafedrasida IV kurs talabasi

2017-2021 yillarda O‘zbekiston Respublikasini rivojlantirishning beshta ustuvor yo‘nalishi bo‘yicha Harakatlar strategiyasi ijrosini ta‘minlash, shuningdek, O‘zbekiston Respublikasi Prezidentining 2020 yil 24 yanvardagi Oliy Majlisga Murojatnomasi, parlament palatalari qo‘shma majlisi va tashkiliy yig‘ilishlarida belgilangan vazifalarni samarali va o‘z vaqtida amalga oshirish maqsadida O‘zbekiston Respublikasi Xalq ta‘limi vazirligi Axborot texnologiyalari va kommunikatsiyalarini rivojlantirish vazirligi bilan birgalikda Yoshlar ta‘limi va ayollar bandligi bo‘yicha “Besh tashabbus” loyihasi doirasida 2020 yil 1 sentyabrdan boshlab alohida umumta‘lim muassasalarida bolalarni maktab fanlariga elektron o‘qitish bo‘yicha, shu jumladan, elektron sinf jurnali, o‘quvchilar kundaliklarini raqamlashtirish va elektron materiallar kutubxonasini (darsliklar, video darslar, virtual laboratoriyalar va boshqalar) o‘z ichiga olgan tajriba tariqasida axborot tizimlarini qog‘oz hujjatlarni bekor qilgan holda joriy etish hamda O‘zbekiston Respublikasi Axborot texnologiyalari va kommunikatsiyalarini rivojlantirish vazirligi Oliy va o‘rta maxsus ta‘lim vazirligi bilan birgalikda ekspertlar, shu jumladan, xorijiy ekspertlar ishtirokida ma‘lumotlar haqidagi fan, ulkan ma‘lumotlar, sun‘iy intellekt kabi yo‘nalishlarda kadrlar tayyorlashni nazarda tutgan holda, axborot-kommunikatsiya texnologiyalari va multimedia resurslaridan foydalanish samaradorligini oshirish orqali ta‘lim-tarbiya jarayoni sifatini oshirish belgilangan.

Ta‘lim jarayoniga raqamli texnologiyalar va zamonaviy usullarni joriy etishda zamonaviy axborot-kommunikatsiya texnologiyalari va ta‘lim texnologiyalarining mustahkam integratsiyasini ta‘minlash, ta‘lim jarayonlarini raqamli texnologiyalar asosida individuallashtirish, masofaviy ta‘lim xizmatlarini rivojlantirish, vebinar, onlayn, “blended learning”, “flipped classroom” texnologiyalarini amaliyotga keng joriy etishni taqozo etmoqda.

Bu texnologiyalar odatda quyidagi multimedia komponentlardan iborat bo‘ladi:

- masofaviy o‘qitish va o‘quv materiallarni almashish uchun onlayn platforma;
- video va audio resurslar, matnlar;
- interfaol taqdimotlar;
- avtomatlashgan test dasturlari;
- virtual laboratoriyalar;
- professor-o‘qituvchilarni talabalar bilan onlayn muloqoti [1].

2019 yil 6 sentyabrdagi “Professional ta‘lim tizimini yanada takomillashtirishga doir qo‘shimcha chora-tadbirlar to‘g‘risida”gi PF-5812-sonli va 2019 yil 8 oktyabrdagi “O‘zbekiston Respublikasi Oliy ta‘limi tizimini 2030 yilgacha rivojlantirish konsepsiyasini tasdiqlash to‘g‘risida”gi PF-5847-sonli Farmonlarida belgilangan vazifalar ijrosi yuzasidan O‘zbekiston Respublikasi maktabgacha, umumiy o‘rta, professional va oliy ta‘lim tizimlarida Informatika va axborot texnologiyalari fanini o‘qitishni rivojlantirish konsepsiyasi ishlab chiqilgan. Konsepsiya professional va oliy ta‘lim tizimlarida informatika, xususan multimedia ta‘limini rivojlantirishning asosiy tendensiyalarini belgilab beradi, jumladan:

- informatika ta'limi mazmuni, mustaqil hayotda qo'llash imkoniyati bo'lgan texnologik savodxonlikni, tanqidiy fikrlash, intellektual ko'nikmalarni va ijodkorlik kompetensiyalarini shakllantirish;

- informatika, xususan multimedia ta'limni tashkil etishning zamonaviy shakl, metod va vositalari asosida dual tizimli o'quv modullarini ishlab chiqish;

- informatika ta'limi jarayoniga multimedia texnologiyalariga asoslangan raqamli texnologiyalar va zamonaviy usullarni joriy etish;

- o'quv-tarbiya jarayoni samaradorligini va natijaviyligini ta'minlashda innovatsion pedagogik va zamonaviy axborot-kommunikatsiya texnologiyalarini tadbiq etish;

- Oliy va o'rta-maxsus ta'lim muassasalarida tahsil olayotgan talabalar axborotlashgan jamiyatda ta'lim olishi, kelajakda raqamlashtirilgan muhitda yashashi va ishlashi uchun egallagan ko'nikmalarni boyitish hamda layoqatini shakllantirish;

- ta'lim oluvchilarni loyiha va o'quv-tadqiqotchilik faoliyatiga jalb etishning metodikasini ishlab chiqish;

- axborot-kommunikatsiya, xususan multimedia texnologiyalarini inson hayoti va faoliyatining barcha jabhalariga tatbiq etish.

Ushbu tendensiyalarga ko'ra axborot-kommunikatsiya texnologiyalaridan foydalanish ta'limni video darslar orqali amalga oshirishga, zamonaviy texnologiyalarning axborot-kommunikatsiya qobiliyatlari bilan bog'liq va axborot madaniyatiga ega bo'lgan shaxsning barkamol rivojlanishini ta'minlashga, shuningdek mavjud tajribani namoyish etish va uning samaradorligini aniqlashga yordam beradi.

So'nggi yillarda ta'limda yangi axborot texnologiyalaridan foydalanish masalasi tobora kuchayib bormoqda. Bular nafaqat yangi texnik vositalar, balki o'qitishning yangi shakllari va usullari, o'quv jarayoniga video darslar orqali yangicha yondashuvdir. Pedagogik jarayonga axborot-kommunikatsiya texnologiyalarini joriy etish o'qituvchining jamoadagi obro'sini oshiradi, chunki o'qitish zamonaviy, yuqori darajada olib boriladi. Bundan tashqari, o'qituvchining o'ziga bo'lgan hurmati, kasbiy vakolatlarini rivojlantiradi video darslarda esa bularga yonmayon tarzda ommaviylik ham namoyon boladi.

Video dars - bu multimedia texnologiyalari yordamida bilimlarni uzatish jarayoni. Bu holatda o'qituvchining rolini tirik odam emas, balki virtual yoki ekrandagi ovoz o'ynaydi. Darsning odatiy shaklidan farqli o'laroq, video dars - bu yanada qiziqarli o'quv jarayoni [2].

O'rgatuchi video darslarni yaratishga mo'ljallangan bir qancha, ya'ni Smart Capture, Active Presenter, SMRecorder, Weeny Free Video Recorder, PremierPro, Camtasia Studio, Movavi Screen Capture Studio, Bandicam kabi dasturlar mavjud. Bu dasturlarni imkoniyatlarini o'rganib chiqib, eng avvalam bor ommabop va soda interfeysga ega bo'lgan Camtasia Studio dasturi o'rgatuvchi video darslar yaratishning eng maqbul dasturi sifatida tanlab olindi. Camtasia Studio – video darsliklar, taqdimotlar va boshqa shunga o'xshash kuzatuvchilarga namoyish etiladigan materiallar yaratish uchun mo'ljallangan.

Camtasia Studio dasturi o'zining interfeysi, juda ko'plab formatlari, video fayllarga turli xil belgilar va izohlar qo'yilishi, darslarga menyular hosil qilinishi bilan ajralib turadi, shuningdek, bu dastur yordamida audio fayllarni ham yaratish mumkin. Dars yozish davomida ekranning kerakli joyini alohida ajratib ko'rsatish imkoni ham mavjud. Ana shu afzalliklari tufayli videodarslar yozuvchi dastur sifatida Camtasia Studio tanlandi. Camtasia Studio dasturi to'rtta yordamchi qismlardan iborat: Camtasia MenuMaker, Camtasia Player, Camtasia Theater va Camtasia Recorder. Dasturning asosiy qismi, shubhasiz, Camtasia Recorder hisoblanadi. Barcha darslar aynan shu dastur yordamida yaratildi. Camtasia Studio dasturi oynasining pastki qismida timeline deb nomlanuvchi ishchi stoli mavjud bo'lib, u orqali audio va video fayllar ustida turli xil amallarni bajarish mumkin [3].

Ta'lim tizimida yaratilayotgan video darsli o'quv kurslarining asosiy xususiyatlaridan biri, shu mavzuni o'rganishning ma'lum bir nozik jihatlari bilan aniqlanadi, ular esa o'z navbatida katta sondagi ko'rgazmali materiallarni talab qiladi, chunki ularning ishtirokisiz jonli dunyoning turli tumanligini, uni qurishni zarurligini, biologik, ximik va fizika jarayonlarning hosil bo'lish mexanizmini va rivojlanishini to'liq namoyish qilib bo'lmaydi bularning barini biz video dars orqali amalga oshirsak bizda kata qulayliklar vujudga keladi.

Video darsli o'quv kurslarining pedagogik-psixologik xususiyatlari bilim va ko'nikmalarni shakllantirish uchun foydalaniladigan o'quv materiallarining tasvirlanish hamda ifodalanish formasiga va ko'rinishiga bog'liq bo'ladi. Ular faqatgina misol va masalalar yechish, amaliy va laboratoriya mashg'ulotlarini bajarish jarayonidagina emas, balki butun o'quv jarayonida o'quvchilarni bilim, malaka va ko'nikmalarini shakllantirishga qaratilishi lozim.

Ta'lim tizimi uchun video darsli o'quv kurslarini yaratishda shu sohaning asosiy didaktik masalalaridan biri – o'qitishni modellashtirish va tasavvurlash obyektlariga ta'sir qilishning umumiy metodlari muhim o'rinlardan birini egallaydi.

Shunday qilib, video darsning shakli muntazam darsning deyarli barcha ananaviy tamoyillarini takrorlaydi. Faqatgina muhim farq bu shakl. Video darsidagi klassik dars shaklini o'zgartirishdagi eng katta yutuq mustaqil ta'limda kuzatiladi. Ayni paytda Internet olami barcha turdagi video darslarning "ombori"dir.

Adabiyotlar ro'yxati:

1. Hamdamov R., Begimqulov U., Tayloqov N. Ta'limda axborot texnologiyalari. Oliy ta'lim muassasalari uchun / R.Hamdammov, U.Begimqulov, N.Tayloqov. O'zME davlat ilmiy nashriyoti. -T.: 2010,120 b.

2. Polat E.S. New Pedagogical and Information Technologies in Educational System [Text] / E.S. Polat.-, 2008. - 272 p.

3. Syed Mahbubur Rahman. "Multimedia Technologies: Concepts, Methodologies, Tools, and Applications" Minnesota State University, Mankato, USA 2008.

WORLD SKILLS СТАНДАРТЛАРИ БЎЙИЧА МУСОБАҚАЛАРНИ ТАШКИЛ ЭТИШ

Н.Норов - Пешикў туман 2-сон касб-хунар мактаби ЎИБДМ

Б.Эшонқулов - Пешиқў туман 2-сон касб-хунар мактаби КТИБДМ
Г.Шукурлаева - Пешиқў туман 2-сон касб-хунар мактаби ИЧТУ

Мусобақа қоидалари тўғрисида

Меҳнатни муҳофаза қилиш, хавфсизлик ва атроф- муҳитни муҳофаза қилиш
Инфраструктура ва иш майдончасини ташкил этиш

Техник таърифлари

Баҳолаш

Тестлар лойиҳаси

Баҳолаш тартиблари

Медаллар ва мукофотлар

ОАВ вакиллари мусобақага киритиш

Таълим муассасаси ўқувчилари **Worldskills** стандартлари асосида
компетенцияларини шакллантириш

Мотивацияланган юкори малакали усталардан мураббий танлаш

Танловга ўқувчилар орасидан номзодни танлаш

Мусобақада катнашиш учун хар бир ўқувчи учун мураббий индивидуал
ўқув дастурини ишлаб чиқади

Компетенциянинг техник тавсифидаги талаблари устида ишлаш

Психологик жихатдан тайёрлаш учун турли касбий мусабакларда иштирок
этиш

Ўзбекистон терма жамоасига аъзо бўлиш

UZBEKISTAN SKILLS МИЛЛИИ ЧЕМПИОНАТИДА ҒОЛИБ БЎЛИШ

Минтакавий чемпионатда ғолиб бўлиш

Туман ёки шаҳар чемпионатида ғолиб бўлиш

Ўзининг коллеж касб-хунар мактабида чемпионатида ғолиб бўлиш

Коллеж ўқувчилари учун

Корхоналараро чемпионатда ғолиб бўлиш

Ўз корхонасининг чемпионатда ғолиб бўлиш

Ишлаб чиқариш корхоналарининг ишчилари учун

Компетенция стандарти - компетенциянинг техник тавсифини;
компетенциялар буйича мусобақа топширикларини; компетенциялар буйича
инфратузилма вароги; мусобақа утказиладиган майдончани ташкил этиш
режаси; мусобақа топширикларини баҳолаш мезонлари, хавфсизлик техникаси
талабларини уз ичига олади

Компетенция стандартининг спецификацияси (WorldSkills Standards
Specifications WSSS) - муайян компетенция мутахассиси эга бўлиши керак
бўлган куникма ва малакаларининг баҳолаш мезонларини ишлаб чиқишда
уларни ахамияти ва улардан фойдаланишнинг фоизлар буйича руйхати.

Компетенциянинг техник тавсифи талаб килинадиган билим ва
куникмалар, шунингдек иштирокчи бажарадиган иш турлари тўғрисидаги
маълумотларни уз ичига олади

Экспертлар

Эксперт - касб ёки мутахассислик соҳасининг маълум бир тури буйича етук малака ва тажрибага эга бўлган иш берувчилар, касб-хунар тайёргарлиги буйича етарли малака ва тажриба (разряд, тоифа) га эга бўлган соҳанинг тажрибали мутахассиси.

Техник эксперт - жиҳозларнинг техник ҳолати, имтихон майдонидаги ходимларнинг меҳнатини муҳофаза қилиш ва техника хавфсизлиги учун жавобгар шахс.

Эксперт гуруҳи - бу экспертлар гуруҳи бўлиб, улар кўргазмали шаклда ўтказиладиган амалий имтихон майдончасида битирувчиларга эгаллаган соҳалари буйича берилган топшириқларни бажариш вақтида уларнинг малакалари (компетенциялари) ни баҳолаб боровчи ходимлар.

Демонстрация шаклида ўтказиладиган имтихон
Битирувчиларга:

Демонстрация шаклидаги имтихондан ўтган битирувчилар қуйидаги имкониятларга эга бўлишади:

-таълим дастурларини ўзлаштириш даражаларини тасдиқлаш билан бирга кўшимча равишда халқаро **Worldskills** стандартлари талабларига тайёргарлик буйича **амалий** малакасини ҳам синаб кўрилади;

-ишлаб чиқариш корхоналарида эҳтиёж баланд бўлган касблар юзасидан касбий модуллар буйича эгаллаган малакаларини тасдиқлаш ва таълим муассасасининг битирув босқичида уз иш урнига эга бўлиш имконияти яратилади;

-касб ёки мутахассислик буйича дипломга эга бўлиш билан бирга малака даражаси (разряди) ни тасдиқловчи ҳужжатга ҳам эга бўлади. Имтихонларга катнашган ва малака паспортига эга бўлган ёш мутахассисларнинг маълумотлари танловнинг “маълумотлар баъзаси”га киритилади. Ушбу маълумотлар базасига етакчи ва йирик ишлаб-чиқариш корхоналари томонидан ишга таклиф этилиши тўғрисидаги ахборотлар билан танишиш имкониятига эга бўлишади.

Таълим муассасаси ўқувчилари Worldskills стандартлари асосида компетенцияларини шакллантириш



Таълим муассасасининг Worldskills чемпионатида ўқувчилари тайёргарлик қилиш босқичлари

1. Мотивацияланган юкори малакали усталардан мураббий танлаш

2. Танловга ўқувчилар орасидан номзодни

3 Мусобакада катнашиш учун хар бир ўқувчи учун мураббий индивидуал ўқув дастурини ишлаб чиқади

4. Компетенциянинг техник тавсифидаги талаблари устида ишлаш

5. Психологик жихатдан тайёрлаш учун турли касбий мусабакларда иштирок этиш

Тикувчи касби таълим дастурини ўзлаштирилган битирувчи битирувчи куйидаги касбий компетенцияларга эга булиши керак.

Аёллар кийим тикувчиси квалификацияси бўйича:

КК-1.1. Унверсал ва махсус машиналари, намлаб иссиқлик ишлов бериш жихозлари ва мосламаларида ишлаш;

КК-1.2. Унверсал ва махсус машиналари, намлаб иссиқлик ишлов бериш жихозлари ва мосламаларда ишлашда мехнатни муҳофаза қилиш ва хафсизликни таъминлаш;

КК-1.3 Материаллар тури ва хусусиятини аниқлай олиш;

КК-1.4. Аёллар енгил кийимларини конструкциясини чизиш ва моделлаштириш;

КК-1.5. Аёллар енгил кийимларини андозаларини тайёрлаш, жойлашма бажариш ва бичиш

КК-1.6. Бичик деталларни тикиш;

КК-1.7. Аёллар енгил кийимини тикишда вужудга келган нуқсонларни аниқлаш ва бартараф қилиш бўйича **касбий компетенцияларга эга булишлари керак**

Аёллар кийим тикувчиси квалификацияси бўйича

Коди	Касбий компетенциялар	Баҳолаш индикатор
КК1	Унверсал ва махсус машиналари, намлаб иссиқлик ишлов бериш жихозлари ва мосламаларида ишлаш	Универсал ва махсус тикув машиналарида тикиш ҳамда мосламалардан фойдаланиш намлаб иссиқлик ишлов бериш мосламаларидан фойдаланиш. Тикув буюмларига ишлов бериш жихозларига хизмат кўрсатиш
КК2	Унверсал ва махсус машиналари, намлаб иссиқлик ишлов бериш жихозлари ва мосламаларда ишлашда мехнатни муҳофаза қилиш ва хафсизликни таъминлаш	Мехнатни муҳофаза қилиш коидалари ва хавфсизлик техникаси бўйича савол жавоб қилиш. Шахсий ҳимоя воситаларидан фойдаланиш
КК3	Материаллар тури ва хусусиятини аниқлай олиш	Материаллар ассортимент турини фарқлай олиш; Конфекцион карта тузиш

KK4	Аёллар енгил кийимларини конструкциясини чизиш ва моделлаштириш	Аёллар енгил кийим асос конструкция чизмасини ҳисоблаш ва қуриш. Аёллар асос конструкцияда комат турига қура узгартиришлар қиритиш. Эскизга мувофиқ техник моделлаштириш
KK5	Аёллар енгил кийимларини андозаларини тайёрлаш, жойлашма бажариш ва бичиш	Кийим андозалар комплектини тайёрлаш; I азламада жойлашмани бажариш ва бичиш
KK6	Бичик деталларни тикишни	Ишлов бериш усулларини белгилаш Бичик деталларни белгиланган усулларда тикиш Детал, узел ва тайёр буюмни сифатини назорат қилиш
KK7	Аёллар енгил кийимини тикишда вужудга келган нуқсонларни аниқлаш ва бартараф қилиш	Технологик нуқсон келиб чиқиш турлари ва уларни бартараф этиш усуллари
KK1	Универсал ва махсус машиналари, намлаб иссиқлик ишлов бериш жиҳозлари ва мосламаларида ишлаш	Универсал ва махсус тикув машиналарида тикиш ҳамда мосламалардан фойдаланиш Намлаб иссиқлик ишлов бериш мосламаларидан фойдаланиш. Тикув буюмларига ишлов бериш жиҳозларига хизмат кўрсатиш
KK2	Универсал ва махсус машиналари. намлаб иссиқлик ишлов бериш жиҳозлари ва мосламаларда ишлашда меҳнатни муҳофаза қилиш ва ҳафсизликни таъминлаш	Меҳнатни муҳофаза қилиш қоидалари ва ҳавфеизлик техникаси бўйича савол жавоб қилиш. Шахсий ҳимоя воситаларидан фойдаланиш

DUAL TA'LIM ASOSIDA TAHSIL OLUVCHILARNING YUKSAK AXLOQIY SIFATLARINI SHAKLLANTISHNING DOLZARBLIGI
Sh. Abdiyev - Buxoro viloyati Peshko' tumani 2-son kasb-hunar maktabi YoBIBDO'.

Annotatsiya: Ma'naviyat — inson ruhiy va aqliy olamini ifodalovchi tushuncha. U kishilarning falsafiy, huquqiy, ilmiy, badiiy, axloqiy, diniy tasavvurlarini o'z ichiga oladi. Ma'naviyat atamasining asosida "ma'no" so'zi yotadi. Ma'naviyatli odam yashashdan maqsad nimaligini aniq biladi, umrini mazmunli o'tkazish yo'lini izlab topadi, muomala qilish madaniyatini egallaydi, har bir masalaga insof va adolat nuqtai

nazaridan yondoshadi. Vijdon nima, yolgʻon va rost nima, or-nomus nima, halol va harom nima — bularning hammasini bir-biridan ajrata oladi maʼnaviyat jamiyatda aql, sogʻlom fikr, adolat va yaxshi xulq ustuvordir.

Kalit soʻzlar: maʼnaviyat, maʼrifat, maʼnaviy yetuklik, globallashuv, axloqiy, milliy mafkura.

Yuksak manaviyatli yoshlarni tarbiyalash va ularning manaviy barkamolligini shakllantirish vazifasi bugungi kunning eng dolzarb masalalaridan biri ekanligi hech kimga sir emas. Globallashuv jarayoni va uning salbiy oqibatlaridan biri boʻlmish ommaviy madaniyatning yoshlar ongiga tasiri nuqtai nazaridan olib qaralganda, manaviyati yuksak, aqlan barkamol va manan yetuk shaxslarni yetishtirish birmuncha masuliyatli va jiddiy vazifadir. Yoshlarning manaviyatini yuksaltirish uchun ular ongida manaviyat tushunchasini chuqur singdirish, qolaversa, Birinchi Prezidentimiz I.Karimov tabiri bilan aytganda, “Manaviyatni tushunish, anglash uchun avvalo insonni tushunish, anglash kerak” ligini yaʼni insonning oʻzligini, qadr-qimmatini anglamogʻi uchun qoʻldan kelgan barcha chora-tadbirlarni koʻrish lozim.

Maʼnaviyat va maʼnaviy yetuklik tushunchalari haqida quyidagicha taʼriflar keltiriladi : T.Mahmudov fikricha, “Manaviyat – insonning malum darajadagi jismoniy, aqliy, axloqiy va ruhiy balogʻati va dunyoqarashini ifodalovchi tushunchadir”. Yoki boshqa manbalarda shunday taʼriflar bor: “Manaviyat – odamning ruhiy va aqliy olamining majmuidir”, “Inson barcha tirik mavjudotning gultoji, hayot guli deyilganda uning yuksak maʼnaviyat egasi ekanligi nazarda tutiladi. Manaviyat insoniylikka olib boradigan, insonni inson, millatni millat qiladigan ajoyib xislat va fazilatlar yigʻindisidir”. “Manaviyat insonning bilimi, tajribasi va mehnat malakasi, odob axloqi, iymon va etiqodi, mafkuraviy qarashlarining yaxlit tizimidir”. “Maʼnaviy yetuklik shunday bir xazinaki, uni egallagan odam insoniy qadr qimmatini hamma narsadan ustun qoʻya oladi, oʻz manfaatini oʻzgalar manfaati bilan qoʻsha oladi, hayot mamot masalalari hal boʻlayotgan damlarda aql-idrok doirasidan chiqmaydi”.

Barkamol avlod tarbiyalash insoniyatning eng yorqin orzusi boʻlib kelgan. Biroq dunyo xalqlarining barchasi ham bu haqida oʻylayvermagan. Bunday orzudagi insonlar azaliy maʼrifatga, madaniyatga mansub boʻlgan yurtlarning donishmandlari – eng moʻtabar ziyolilar, hukmdorlari, hisoblanganlar. Ularning orasida Oʻzbekiston deb atalmish muazzam zaminimizda yashagan bobolarimizning oʻz oʻrni hurmati bor. Bu jahon hamjamiyati tomonidan qabul qilingan haqiqatdir. Barkamol avlodni tarbiyalash orzusida oʻz tariximizdan juda koʻp dalillar keltirishimiz mumkin.

Al-Farobiyning “Fozil odamlar shaxri” asaridagi gʻoyani yodga oling. Unga koʻra jamiyatning xar-bir fuqarosi – mansabi, tutgan oʻrni, yaʼni kim boʻlishidan qatʼi nazar Fozil kishi. Fozil inson oʻz davlatining barcha qonun qoidalarini yaxshi biladi unga amal qiladi, fikrlaydi, oʻz kasbining ustasi, lozim boʻlganda Vatani uchun jon fido qiladi. Fozillar shaxri axolisi bir-biriga hurmatda boʻladi, ota-ona va farzand, ustoz shogird oʻrtasida sharqona nazokat, mehr va ehtirom boʻladi. Avvalo bunday fikr yuritishning oʻzi bobolarning maʼnaviy darajasi naqadar yuksak boʻlganligini va albatta bunday fikr aytish bu borada koʻp asrlik meroslarni oʻrganish natijasida vujudga kelishini taʼkidlash joiz. Demak bizning barkamol avlod tarbiyalash haqidagi niyatimiz

uchun ma'naviy asos bor. Millatimiz urf-odatlaridagi, qonidagi ma'rifiy tushunchasi, ilm va bilimga intilishi xislati bir necha ming yillar davomida shakllangan sayqal topgan. Bir so'z bilan aytganda – deb ta'kidlaydi I.A.Karimov, ma'rifatga intilish xalqimizning azaliy vazilatlaridan biridir. Bobolarning shu kabi o'y-fikrlari tildan-tilga ko'chgan. Bunday xalq, ayniqsa yurtboshilar xabardor bo'lishgan. Chunonchi Soxibqiron A.Temur ham buyuk davlat qurishda, ish yuritishda o'tib ketgan bobolarning o'g'itlari, davr donishmandlarining maslahatlari bilan ishlanganligi tarixiy manbalarda ayon. Butun dunyoda ma'lumki o'sha davrda ilm-fan rivoji uchun sharoit yaratilgan. Madaniyat rivojlangan, bugun dunyoni lol etayotgan osmono'par minora-yu masjidlar bunyod etilgan. Bu davlatni barcha davlatlar eng yuqori madaniyat o'chog'i sifatida tan olingan, o'z elchilarini jo'natishgan. Elchilar yuborish maqul davlatni xurmat qilish, tan olish natijasidir. Amur Temur asos solgan davlatni jaholat botqog'iga botgan avlodlar tanazzulga eltdilar.

Hozirgi kunda bu masalalarga birinchi darajali ahamiyat berishimizning boisi – imoni butun, e'tiqodi sobit va axloqiy fazilatlarini yuksak – individlargina jamiyat oldida turgan murakkab vazifalarni ham barqaror qila oladilar. Buyuk kelajak ma'naviy barkamol insonlarga – tayangandagina yaratiladi, qad ko'taradi. Boshqacha aytganda, ma'naviy barkamol insonlarga buyuk kelajakni yarata oladilar. Shuning uchun ma'naviy barkamol insonni, sog'lom avlodni tarbiyalash muhim va dolzarbdir. Bu masalada yurtboshimizning quyidagi sabog'i ibratlidir: “Biz sog'lom avlodni tarbiyalash, voyaga yetkazishimiz kerak. Sog'lom kishi deganda faqat jismoniy sog'lomlikni emas, balki sharqona axloq – odob va umumbashariy g'oyalarni ruhida komil topgan insonni tushunamiz”. Ko'rinib turibdiki, Sharqona axloq – odob umumbashariy g'oyalar ruhida tushunchani onggiga singdirib olgan kishi yuksak ma'naviyatni, ya'ni barkamol inson hisoblanadi. Ma'naviy barkamolni insonning dunyoqarashi, e'tiqodi, ruhiyati, xulq – atvori normalari, axloq – odobi bilan bevosita aloqadorlikda olib qaraladi. Ma'naviy barkamol inson kishilar xalq taqdiri va farovinligi, vatan taqdiri va uning ravnaqini o'ylaydilar. Ular mutellikda, qaramlikda yashashni istamaydilar.

O'zbekiston Respublikasi birinchi Prezidenti 2008 yilda bosilib chiqqan “Yuksak Ma'naviyat – yengilmas kuch” kitobida bu masalaga yana alohida urg'u berib shunday yozadi: “Biz xalqimizning dunyoda hech kimdan kam bo'lmasligi, farzandlarimizning bizdan ko'ra kuchli, bilimli, dono va, albatta, baxtli bo'lib yashashi uchun bor kuch va imkoniyatlarimizni safarbar etayotgan ekanmiz, bu borada Ma'naviy tarbiya masalasi, hech shubhasiz, beqiyos ahamiyat kasb etadi. Agar biz bu masalada hushyorlik va sezgirligimizni, qat'iyat va masuliyatimizni yo'qotsak, bu o'ta muhim ishni o'z holiga, o'zibo'larchilikka tashlab qo'yadigan bo'lsak, muqaddas qadriyatlarimizga yo'g'rilgan va ulardan oziqlangan. Ma'naviyatimizdan, tarixiy xotiramizdan ayrilib, oxir-oqibatda o'zimiz intilgan umumbashariy taraqqiyot yo'lidan chetga chiqib qolishimiz mumkin.” U kishi ta'kidlagandek, “Erkin fuqaro ma'naviyatini, ozod shaxsni shakllantirish masalasi oldimizda turgan eng dolzarb vazifadir. Boshqacha aytganda, biz o'z haq-huquqlarini taniydigan, o'z kuchi va imkoniyatlariga tayanadigan, atrofida sodir bo'layotgan voqea-hodisalarga mustaqil munosabat bilan yondashadigan, ayni

zamonda shaxsiy manfaatlarini mamlakat va xalq manfaatlari bilan uyg'un holda ko'radigan erkin, har jihatdan barkamol insonlarni tarbiyalashimiz kerak". SHu ma'noda barkamol shaxsni tarbiyalash jamiyat a'zolarining asosiy maqsadi bo'lib qoladi.

Foydalanilgan adabiyotlar ro'yxati:

1. Karimov I.A. Yuksak manaviyat-yengilmas kuch. Toshkent "Manaviyat", 2008, 16, 21-betlar
2. Karimov I.A. Biz kelajagimizni o'z qo'limiz bilan quramiz. Asarlar to'plami 7-jild T., "O'zbekiston", 1999, 304-bet.
3. Imomnazarov M. Milliy manaviyatimizning takomil bosqichlari. T. "Manaviyat" 1996, 6-bet.
4. Azamov E. Yuksak pog'ona. Manaviyatning oydin yo'li. T.: "Manaviyat", 1996, 32-bet
5. Mahmudov T. Mustaqillik va manaviyat. T.: O'zbekiston, 2001, 9-bet.

ПРОФЕССИОНАЛ ТАЪЛИМДА ИНТЕРФАОЛ МЕТОДЛАРДАН Фойдаланишнинг асосий омиллари ва методологик Талаблари

**Б.Ш.Усмонова - Бухоро Тиббиёт институти қошидаги академик
лицей ўқитувчиси**

**С.И.Мирзаева- Бухоро шаҳар 24-кўзи ожизлар мактаб интернати
ўқитувчиси**

Профессional таълимда моддий база, стандарт, ўқув режалар, дастур ва дарсликлар қанчалик такомиллаштирилмасин, қутилган асосий натижага эришиш, чуқур ва пухта билим бериш, юқори сифатдаги ўзлаштиришга эришиш бевосита назарий ва амалий машғулотларни олиб борувчи ўқитувчининг ижодкорлиги, изланувчанлиги, малакасига, педагогик маҳоратига боғланиб қолаверади, ўқув-билув марказида эса ўқувчи тармоғини тақозо этади

Барча ўқитувчи-ўқувчилар интерфаол методлар асосида ишлашни ўрганиб, уни ўз ўқув-билув фаолиятларига олиб кира олсалар барча ўқувчилар бир хил натижаларга эриша оладилар. Дарс жараёнини жорий этишда ва унинг структурасидан унумли фойдаланишда ўқувчилар фаолиятини ташкил этиш муҳим роль ўйнайди.

Ўқитишнинг интерфаол методларини таълим тизимида жорий қилиш замонавий кадрлар тайёрлашнинг муҳим омилларидан бири ҳисобланади. Бугунги кунда ўқитувчи учун ўз мутахассислиги бўйича чуқур билимга эга бўлиш ва билимга чанқоқ ёшлар билан тўла аудиторияга катта ҳажмдаги билимларни беришнинг ўзи етарли эмас. Ўтказилган кўпгина тадқиқотларнинг натижаларига кўра, ўқитишга янгича қараш, талабаларни ўқитишда фаол ёндашувлардан фойдаланиш билим беришнинг энг самарали йўлларида бири ҳисобланади. Оддий сўз билан айтганда, талабалар ўқув жараёнига фаол жалб қилингандагина берилаётган материалларни осон идрок этади, тушунади ва

эслаб қолади. Шундан келиб чиққан ҳолда, бугунги кунда асосий методик инновациялар ўқитишнинг интерфаол методларини қўллашни тақозо этади.

Интерфаол таълим, ўз моҳиятига кўра, суҳбатнинг «ўқувчи (тингловчи) – ахборот-коммуникацион технологиялар» шаклида ташкил этилиши ўқувчи (тингловчи)лар томонидан мустақил равишда ёки ўқитувчи раҳбарлигида ахборот технологиялари ёрдамида билим, кўникма, малакалар ўзлаштирилишини англатади. Ўқитишнинг интерфаол таълимга асосланиши бир қарашда ниҳоятда оддий, содда ва ҳатто «болалар ўйини» каби таассурот уйғатади. Бироқ, бунда ўқитувчининг маълум даражада қуйидаги омилларга эга бўлиши талаб қилинади:

Ўқитувчи таълим жараёнида интерфаол таълим ёрдамида ўқувчиларнинг қобилиятларини ривожлантириш, мустақиллик, ўз-ўзини назорат, ўз-ўзини бошқариш, самарали суҳбат олиб бориш, тенгдошлари билан ишлаш, уларнинг фикрларини тинглаш ва тушуниш, мустақил ҳамда танқидий фикрлаш, муқобил таклифларни илгари суриш, фикр-мулоҳазаларини эркин баён қилиш, ўз нуқтаи назарларини ҳимоя қилиш, муаммонинг ечимини топишга интилиш, мураккаб вазиятлардан чиқа олиш каби сифатларни шакллантиришга муваффақ бўлади. Энг муҳими, интерфаол методларни қўллаш орқали ўқитувчи ўқувчиларнинг аниқ таълимий мақсадга эришишига имкон яратиб беради. Бунда:

-ўқувчиларда мустақил, эркин ва ижодий фикрлаш кўникмаларининг шакллантирилиши;

-ўқувчиларнинг ўз имкониятларини рўёбга чиқаришлари учун зарур шарт-шароитларни яратиши;

-таълим-тарбия жараёнида демократик ва инсонпарварлик ғояларининг устиворлигига эришишни кафолатлаши зарур.

Таълим жараёнида интерфаол усуллардан фойдаланишнинг турли воситалари ва уларнинг таъсири ўз-ўзидан юзага чиқмайди. Интерфаол усулларни тўғри, ўз вақтида ва унумли қўллашга боғлиқ. Шундай экан, таълим жараёнида интерфаол усулларнинг самарали қўлланилиши қуйидаги омиллар билан кафолатланади:

-мазкур усулни қўллаш учун олдиндан пухта тайёргарлик кўриш ва режалаштириш лозим;

-ушбу усулни қўллаш учун тегишли вазият яратилиши зарур;

-интерфаол таълим жараёни умумпедагогик талаблар асосида, ҳиссиёт-эҳтиросларга берилмаган ҳолда, дўстона, самимиятли равишда ташкил этилиши;

-индивидуал ёндашув жараёни ўқувчининг эркин фикр юритиш, ўзининг ички кечинмаларини ижодий баён қилишлари учун тегишли шароитнинг яратилиши;

-интерфаол методлар турли шаклларда амалга оширилиши зарур

Педагогик адабиётларда, методик қўлланмаларда ва касб-ҳунар ўрганиш амалиётида айтилишича ўқувчининг ўқув-билув фаолиятини олиб бориш уч йўналишда амалга оширилади:

1. Умумий;

2. Гуруҳли;

3. Якка тартибда.

1. Умумий йўналишдаги дарс жараёни фаолиятида ўқитувчи раҳбарлигида гуруҳдаги барча ўқувчиларнинг хатти-ҳаракатлари тушунилади.

2. Гуруҳли ўқувни ташкил этишда ўқувчилар фаолияти гуруҳ-гуруҳларга бўлиниб олиб борилади.

3. Якка тартибдаги ўқув жараёнида ўқувчилар яккама-якка фаолият олиб борадилар.

Интерфаол усулда иш юритмоқчи бўлган ўқитувчиларга шуни эслатмоқ мумкинки, янгича ишлаш учун фақатгина мақола, адабиётлар ўқишнинг ўзи камлик қилади. Бунинг учун, яъни ўқитувчи ўз фаолиятида интерфаол методларни қўллаш учун, у шахсан ўзи ишчанлик ўйинлари, ақлий ҳужум, мунозара, дебатларда қатнашиб, ўзи тажрибадан ўтказди, бу ишга шахсий хиссасини қўшиб боради. Бунинг учун у интерфаол дарсларнинг ўтказишнинг қуйидаги қоидаларини билиб, ўзлаштириб, амалга киритиши керак:

1.Интерфаол машғулотларга барча иштирокчилар (ўқувчилар) жалб этилиши талаб қилинади. Бунда шундай технологиялар танланиши керакки, иш жараёнида барча иштирокчиларнинг иштироки ёки муҳокамаси таъминлансин;

2.Машғулотга иштирок этишни психологик тайёрлаш зарур. Дарсда иштирок этувчилар жараёнга киришиб кетишга тайёр эмаслигини ҳисобга олмоқ керак. Янги ташкил этилаётган интерфаол дарсларда улардаги ҳадиксираш, тортинчоқлик, индамаслик ҳолатлари дарснинг фаол кечиши, ички имкониятларни ишга солишга тўсқинлик қилиб кузатилади;

3.Машғулот олиб бориладиган хоналарни тайёрлашга алоҳида эътибор бериш керак. Аудитория шундай тайёрланиши керакки, кичик ва катта гуруҳ билан ишлаганда, улар эркин ҳаракатлансинлар. Бошқача қилиб айтганда, ўқувчига қулай муҳит яратилиши керак. Айниқса, ўқувчининг бир-бири билан мулоқотда бўйин эгиб ўтириши ноқулайлик келтириб чиқаради. Столларни 4-6 кишилиқ қилиб қўйиш, гуруҳ аъзоларининг бир-бирларига қараб ўтириши, кўриб, фикрлашувга қулай муҳит яратилиши яхши натижалар беради;

4.Ишчанлик ўйинларини олиб боришдан олдин унинг регламенти, кетма-кетлигига риоя қилиш керак. Унга қатъий риоя қилишни олдиндан келишиб олган маъқул. Ҳар бир иштирокчи ҳар қандай фикрлаш, нуқтаи назарга чидамли бўлиш, охиригача эшитиши, танқид қилмаслиги керак. Ҳар бир иштирокчининг сўз эркинлигига ҳурмат билан қараш, шахс ҳурматини сақлаш;б.иштирокчиларнинг кичик гуруҳларга бўлинишларига диққат-эътибор билан қараш керак. Аввало, кичик гуруҳларни шакллантириш эркин, хоҳиш-истаклар асосида кечгани маъқул. Кейинчалик гуруҳларни тасодифий шакллантиришга ўтилган маъқул.

Хулоса ўрнида шуни айтиш мумкинки интерфаол усуллар бирданига кўпгина вазифаларни бажара олишга имкон беради. Бу эса ҳар бир талабани ўз имкониятларини синаб, касбий маҳоратини оширишга хизмат қилади.

PROFESSIONAL TA'LIM TIZIMIDA O'QUV MASHG'ULOTLARINI TASHKIL ETISH BO'YICHA ZAMONAVIY METODOLOGIK TALABLAR ASOSIDA TA'LIM TEXNOLOGIYALARINI TUZISH VA ULARDAN SAMARALI FOYDALANISH.

S.H.Imomova-Buxoro viloyati kasbiy ta'limni rivojlantirish va muvofiqlashtirish hududiy boshqarmasi bosh uslubchi maslahatchisi-

Professional ta'lim tizimida bo'lajak mutaxassislarda kasbiy bilim, ko'nikma va malakalar bilan bir qatorda bilimlarni mustaqil egallash va muammoni mustaqil ravishda hal etishda ijodiy yondashish qobiliyatlari ham shakllanishi kerak. Ushbu xususiyatlarni shakllantirishda ta'lim oluvchilarning mustaqil va ijodiy fikrlash qobiliyatlarini rivojlantirish va o'quv biluv faoliyatini faollashtirish muhim ahamiyatga ega. Shuning uchun ham bugungi kunda ta'lim oluvchilarining o'quv-bilish faoliyatlarini ta'minlovchi va rivojlantiruvchi faol ta'lim metodlarini o'quv jarayoniga joriy etish asosiy vazifalardan hisoblanadi. Ta'lim oluvchilarni mustaqil va ijodiy yondoshgan holda muammolarni yechimini izlash, toppish va mustaqil qaror qabul qilish qobiliyatlarini shakllantirish va rivojlantirishga qaratilgan faol ta'lim metodlaridan foydalanish muhim hisoblanadi.

Pedagogik faoliyat-inson mehnatining eng murakkab sohalaridan biri bo'lib, bu faoliyat bevosita davlat va jamiyat tomonidan qo'yiladigan talablar asosida tashkil etiladi. Biz tomondan o'tkazilgan pedagogik izlanishlar va olingan dastlabki natijalar shuni ko'rsatdiki, ta'lim oluvchilarning bilim olish va o'rganish faoliyatini faollashtirish orqali ularning ta'lim olish imkoniyatlari, mustaqil ishlash qobiliyatlarini hamda amaliy ko'nikmalarini rivojlantirishga erishish mumkinligi aniqlandi.

Ushbu maqola aynan professional ta'lim muassalarida fanlarni o'qitishda ta'lim oluvchilarning bilim olish va amaliy faoliyatlarini faollashtirishga yo'naltirilgan faol ta'lim metodlari orqali ta'lim texnologiyalarini tuzish, ularning o'quv jarayonidagi o'rni va rolini aniqlash va amalda qo'llash metodikalarini ishlab chiqish hamda tadbir etish masalalariga bag'ishlanadi.

O'QITISH METODI—o'qitishda, belgilab olingan maqsadga erishish uchun ta'lim beruvchi va ta'lim oluvchining o'zaro hamkorlikdagi faoliyatini tartibli tashkil etish yo'li.

♣O'qitish metodlari o'quv mashg'ulotining o'qitish texnologiyasini loyihalashtirishda quyidagi asosiy qoidalariga asosan tanlab olinadi:

- xilma-xillik uchun emas, balki o'quv mashg'ulotning maqsadiga muvofiqligi;
- samarali natijaga va qo'yilgan ta'limiy maqsadga erishishning kafilligini ta'minlash imkoniyati;

- eng maqbulligi: dastlabki o'quv vaziyatni mosligi va qo'llash samaradorligi.

O'quv mashg'ulotini tashkil etishda yuqorida zikr etilgan o'qitish metodining qoidalari asosida ta'lim texnologiyasi ishlab chiqiladi. Unda mashg'ulotning qanday tartibda olib borilishi to'liq ko'rsatilgan bo'lishi, interfaol metodlardan samarali foydalanish va ularni qisqacha izohi yoritiladi.

Ta'lim texnologiyasi o'quv mashg'uloti modeli va texnologik xaritasidan iborat bo'ladi.

O'quv mashg'ulotining texnologik xaritasi mashg'ulotning bosqichlari va ularning mashg'ulot davomidagi vaqtini belgilaydi. **O'quv mashg'uloti texnologik xaritasining vazifasi:** dars jarayonida ishlab chiqarish ta'limi ustasi va o'quvchilar faoliyati ketma-ketligini ko'rsatish hamda mazmunini yoritish. Mashg'ulot davomida ishlab chiqarish ta'limi ustasi foydalaniladigan barcha o'qitish vositalari, nazorat vositalari, beriladigan topshiriqlar ilovasini ko'rsatib o'tadi.

Asosiy konseptual yondashuv va maqsaddan kelib chiqqan holda hamda o'qitish texnologiyalarini loyihalashtirishda o'qitish metodlari, shakllari, vositalari hamda qaytar aloqaning usul va vositalari tanlab olingan, ya'ni:

O'qitishning metodlari va texnikalari: kichik-ma'ruza, hikoya, tushuntirish, ko'rsatma berish, namoyish, ko'rsatish, videometod, kitob bilan ishlash, INSERT, mashq, suhbat, bahs, aqliy hujum, pinbord, muammoli metod, keys-stadi, loyiha, laboratoriya va amaliy ishlash metodlari.

O'quv faoliyatni tashkil etish shakllari: jamoaviy, ommaviy, guruhli va yakka tartibda.

O'qitish vositalari:

– O'qitishning texnik vositalari – kompyuter, yozuv taxtasi, flipchart, proektor, slaydlar, o'quv-kompyuter tizimi.

– Yordamchi o'qitish vositalari – grafik tashkil etuvchilar, chizmalar, namunalar, gerbariy, reaktivlar, laboratoriya uskunalari va h.k.

– O'quv - didaktik materiallar – o'quv topshiriqlar va uni bajarish bo'yicha ko'rsatmalar, darsliklar.

Qaytar aloqa usullari va vositalari: kuzatish, tezkor so'rov, savol-javob, o'quv topshiriq, joriy, oraliq va yakunlovchi nazorat testlari natijalarini tahlili asosida pedagogik diagnostikasi.

Ta'lim texnologiyasini tuzish bo'yicha namuna keltiramiz:

Mavzu	Kredit shakllari va turlari
1.1.Ma'ruza mashg'ulotining o'qitish modeli	
Vaqt – 2 soat	Talabalar soni: 26 nafar
O'quv mashg'ulotining shakli va turi	Nazariy (Yangi bilimlarni o'zlashtirish, ko'nikma, malakalarni shakllantirish bo'yicha o'quv mashg'uloti.)
Ma'ruza mashg'ulotining rejasi	1.Kredit turlari. 2. Kredit shakllari va qo'llanilish xususiyatlari. 3. Bozor iqtisodiyoti sharoitida kreditning o'rni.

O'quv mashg'ulotining maqsadi: Kredit turlari, kredit shakllari va qo'llanilish xususiyatlari, bozor iqtisodiyoti sharoitida kreditning ahamiyati haqida to'liq ma'lumot berish.	
O'quv mashg'ulotining natijasi: O'quvchi kredit turlari va shakllarini mustaqil farqlay oladi va iqtisodiyotda uning tutgan o'rnini izohlab beradi	
Pedagogik vazifalar: - Kredit turlari haqida ma'lumot berish; -Kredit shakllari va qo'llanilish xususiyatlarini tushuntirib berish; -Tijorat krediti, bank kreditini izohlab berish; -Davlat krediti, iste'mol krediti haqida ma'lumot berish;	O'quv faoliyatining natijalari: Talaba: - Kredit turlari haqida ma'lumot beradi; -Kredit shakllari va qo'llanilish xususiyatlarini tushuntirib beradi; -Tijorat krediti, bank kreditini izohlab beradi; -Davlat krediti, iste'mol krediti haqida ma'lumot beradi;
O'qitish usullari	Ma'ruza, Videorolik, Terminal, Dasturxon bezash, Uddaburon gid, Muloqot, Mashq, Alifbo, Quvnoq muzikl, Videosavol, Yulduzchalar nomli metodlar va ta'limiy o'yinlari
O'quv faoliyatini tashkil etish shakli	Jamoaviy, guruhlarda ishlash
O'qitish vositalari	Darslik, tarqatma materiallar, grafik organayzerlar, proyektor, komyuter, elektron doska
O'qitish sharoiti	O'quv xonasi
Qaytar aloqaning usul va vositalari	Savol javob, tezkor so'rov

O'quv mashg'ulotining texnologik xaritasi

Ish bosqichlari va vaqti	Faoliyat mazmuni	
	Oqituvchi	O'quvchi
1-bosqich. O'quv mashg'ulotiga kirish (20 daq.)	<p>1.Tashkiliy boshlanish. 1.1. Salomlashadi, xona ozodaligini va o'quvchilarning tayyorgarligini tekshiradi. Siyosiy- iqtisodiy yangiliklar bilan tanishadi.Davomatni oladi va jurnalni to'ldiradi. Yangilik sifatida Videorolik namoyish etiladi.</p> <p>Guruhni 2 ta kichik guruhga ajratadi. Guruhga ajratishda talabalarning tahsil olayotgan yo'nalishlari inobatga olinadi. (1-ilova). Baholash mezon</p>	<p>Darsga tayyorgarlik ko'radilar, yo'qlamaga javob beradilar. Siyosiy iqtisodiy yangiliklarni aytadilar Guruhlar o'zlarini tanishtiradi, guruh sardorlari e'lon qilinadi</p>

	<p>tushuntiriladi. O'quvchilar "Terminal" metodi orqali bahlanadi. (2-ilova)</p> <p>2.Maqsad va vazifani belgilanishi.</p> <p>1.2. Mavzuning nomi, maqsad va kutilayotgan natijalarni yetkazadi. Mavzularning o'zaro aloqasini yoritadi, ularga qisqa tavsif beradi, fan miqyosida bajariladigan uslubiy va tashkiliy ishlar xususiyatlarini tushuntiradi.</p> <p>3.O'tilgan o'quv materialini va uyga vazifani tekshirish.</p> <p>1.3. Guruhlararo "Dasturxon bezash" ta'limiy o'yinini e'lon qiladi. Kichik guruhda ishlash qoidasi bilan tanishtiradi va ishni bajarish yo'riqnomasini beradi. (3-ilova) Ishning natijasi bo'yicha guruhlarini baholaydi.</p> <p>1.4 "Uddaburon gid" ta'limiy o'yinida guruh a'zolari kelishib topshiriqni bajarishadi (4-ilova)</p> <p>1.4. Guruhlarda ishlarni boshlashga ruxsat beradi</p> <p>1.5. Ishga ajratilgan vaqt tugaganini ma'lum qiladi, guruhlar taqdimotini tashkil etadi. Guruh a'zolariga diqqat bilan eshitishlarini va savollar berishlarini, shu bilan birga o'zaro bir-birlarini baholashlarini eslatadi. Javoblarni to'ldiradi va qisqacha xulosalar qiladi.</p> <p>1.6.O'quvchilar bilimni baxolaydi va yangi o'quv materialiga olib kiradi.</p>	<p>Tinglaydilar Mavzuni va rejani yozib oladilar.</p> <p>Guruhlararo savol-javob o'tkaziladi.</p> <p>Guruhlardan 4 tadan o'quvchi chiqadi. Amaliy topshiriqni bajaradi</p>
<p>2-bosqich. Asosiy (50 daq.)</p>	<p>Yangi o'quv materialiga kirish.</p> <p>2.1. Mavzu o'quvchilarga "Muloqot" metodi orqali tushuntiriladi. Yangi mavzuni bayon etishda o'quvchilar ham qatnashadi. (5- ilova)</p> <p>2.2. Kredit shakllari va turlari.</p> <p>2.3. Kredit shakllari va qo'llanilish xususiyatlari haqida ma'lumot beradi. Jalb qiluvchi savollar beradi. (5- ilova)</p> <p>2.4. Tijorat banklarining aktiv operatsiyalarini izohlaydi. Mavzuning har bir qismi bo'yicha xulosalar qiladi, eng</p>	<p>Har bir o'quvchi mavzu bo'yicha tushunchalarni aytib o'tadi. Tayanch iboralarni izohlaydi. Savollarga javob beradilar, ma'lumotlarni daftarga qayd qiladilar. Diqqat qiladilar.</p>

	<p>asosiylariga e`tibor qaratadi, berilayotgan ma`lumotlarni daftarga qayd etishlarini eslatadi.</p> <p>Yangi o`quv materialini mustahkamlash.</p> <p>2.5. “Mashq” metodi. Kredit shartnomasini to`ldirish. (6- ilova)</p> <p>2.6. Mavzu yuzasidan Sardorlar bellashuvi “Alifbo” metodi orqali bajartiriladi. (7-ilova)</p> <p>2.7. Mavzu yuzasidan o`quvchilar o`zaro savol-javob o`tkazishadi. “Quvnoq muzikl” metodi orqali. (8-ilova). Savollar monitorida namoyish etiladi. “Videosavol” (9-ilova).</p> <p>2.8. Fan bo`yicha egallangan barcha bilimlarni mustahkamlash uchun guruhlar amaliy topshiriq bajarishadi. “Yulduzchalar” (10-ilova)</p> <p>2.9. Bajarish jarayonini kuzatadi, maslahatlar beradi.</p> <p>2.10. Ishga ajratilgan vaqt tugaganini ma`lum qiladi. Guruh a`zolariga diqqat bilan eshitishlarini va savollar berishlarini, shu bilan birga o`zaro bir-birlarini baholashlarini eslatadi. Javoblarni to`ldiradi va qisqacha xulosalar qiladi.</p> <p>2.11. Guruhlar ishini o`zaro baholashni o`tkazadi.</p>	<p>Har bir guruh o`z topshiriq varaqalari bo`yicha faoliyatini boshlaydi.</p> <p>Sardorlar o`zaro bellashadi.</p> <p>Har bir guruhdan 4 tadan o`quvchi chiqadi.</p> <p>O`quvchilar amaliy topshiriqni bajaradi.</p> <p>Berilgan qo`shimcha savollarga javob beradilar.</p> <p>Guruh ish natijalarini o`zaro baholaydilar.</p>
<p>3- bosqich.</p> <p>Yakuniy</p> <p>(10 daq.)</p>	<p>Mashg`ulotga yakun yasash.</p> <p>3.1.Mavzu bo`yicha yakun qiladi, qilingan ishlarni kelgusida kasbiy faoliyatlarida ahamiyatga ega ekanligi muhimligiga O`quvchilar e`tiborini qaratadi.</p> <p>3.2.O`quvchilar faoliyatini va belgilangan o`quv maqsadlariga erishilganlik darajasini tahlil qiladi va baholaydi.</p> <p>Uyga vazifa berish. (11-ilova)</p>	<p>Diqqat qiladilar.</p> <p>Topshiriqni yozadilar.</p>

1-ilova:

Guruh 2ta kichik guruhlariga ajratiladi. Bunda yigitlar alohida guruh, qizlar esa alohida guruh bo'lishadi. Guruh "Menejment" yo'nalishiga o'qiyotganliklarini inobatga olgan holda, o'quvchilarni bo'lajak Menejerlar sifatida ko'ramiz. Hamda 2 kichik guruhlarini "Mehmonxona" deb ataymiz, guruhlar o'zlariga nom berishadi.

2-ilova:

O'quv mashg'uloti davomida, kichik guruhlar o'rtasida raqobat muhitini yaratish maqsadida hamda o'quvchilar bilimini oqilona baholash maqsadida baholash tizimi tushuntiriladi. Bunda "Terminal" metodidan foydalaniladi. Ya'ni dars davomida har bir berilgan topshiriqqa o'quvchilarning faolligiga qarab ularga plastic kartochkalar taqdim etiladi. Har bir plastic kartochkada belgilangan summa bo'ladi. Dars davomida guruhlar o'zlarining hisoblariga pul yig'ib borishadi. Qaysi guruhning terminaliga ko'p pul tushsa o'sha guruh g'olib hisoblanadi. Bu metod fanga bog'lab tanlab olingan. Ya'ni "Pul muomalasi va kredit" fanida pul turlari, pul aylanishi, naqd pul va naqd pulsiz pul ko'rinishlari, electron pul tushunchalari bevosita kredit tizimi bilan uzviy bog'langan.

№	Baholash mezon (Ballar kesimida)	Plastik kartochkadagi pul qiymati	Izoh
1	5 ball	5 mln so'm	Berilgan topshiriqni to'liq bajarsa, barcha savollarga to'liq javob berilsa.
2	4 ball	4 mln so'm	Topshiriqni bajarishda biroz kamchilikka yo'l qo'yilsa, tushunchalar to'liq izohlanmasa.
3	3 ball	3 mln so'm	Berilgan topshiriqni bajarishda xatolikka yo'l qo'yilsa, savollarga qisman javob berilsa, kamchiliklar ko'p bo'lsa.

Guruhlarda ishlash qoidasi.

Guruhda topshiriqni bajarish yo'riqnomasi:

- Guruhda liderni saylash;
- Topshiriq bilan tanishish va uni qanday qilib bajarishishni muhokama qilish;
- Topshiriqni bajarish;
- Taqdimotga tayyorlanish;
- Taqdimot o'tkazish;
- Guruhlar ishini baholash.

3-ilova:

“Dasturxon bezash”

Bu metodda guruhlar chet el mamlakatdan tashrif buyurgan mehmonni kutib olish maqsadida dasturxon bezatishlari lozim. Ya'ni mehmonlar mehmonxonaga investitsiya kiritish maqsadida kelishgan, qaysi mehmonxona faoliyati ma'qul bo'lsa, shu mehmonxona tanlab olinadi. Shu bois har bir guruhdan 4 nafardan talaba chiqib, o'qituvchi oldida dasturxon bezatish uchun kerak bo'lgan barcha buyumlar, taomlar jamlanmasi mavjud, ulardan xoxlaganini o'quvchilar tanlab olishadi va har bir nozune'matlarda belgilangan savollarja javob berishadi. Agar savollarga to'g'ri javob berilsa, guruh o'zi tanlagan predmetga ega bo'ladi va uni dasturxoniga etib qo'yishi mumkin. Bezatilgan dasturxonda milliylik ruhi aks etishi kerak.

Savollar:

1. Idishlar jamlanmasi: Kredit tamoyillarini sanab bering.
2. Idishlar jamlanmasi: Kredit funksiyalari qaysilar.
3. Choynak va piyola: Kredit tarkibi qanday tuzilgan.
4. Choynak va piyola: Kredit nima?
5. Non: Kredit olishdan maqsad nima?
6. Fatir (yog'li non): Kreditning qaytarib berishlik tamoyilini izohlang.
7. Osh taomi: Kredit tizimi nima?
8. Manti taomi: Pul aylanmasi nechiga bo'linadi?
9. Norin taomi: Pul turlari nechiga bo'linadi?
10. Salat: Kredit pul vositalariga nimalar kiradi?
11. Shokolat: Kreditning ta'minlanganlik tamoyilini izohlang.
12. Tort: Kredit subyektiga nimalar kiradi?
13. Sharbat: Kredit obykti nima?
14. Sharbat: O'zbekistonda kredit tizimi qanday tashkil etilgan?

4-ilova:

“Uddaburon Gid”

Bu metod amaliy topshiriq sifatida guruhlariga bajarish uchun taqdim etiladi. (Ya'ni “Dasturxon bezash” metodi bajarilganda bo'sh qolgan talabalarga beriladi.) Har bir guruhga plakat beriladi. Bunda ona shaxrimiz Buxoroyi sharifning go'zal obidalari aks ettirilgan bo'ladi. Obidalarga sayohat uyushtirish uchun avtobus tashkil etilgan. Turistlarni obidalar bo'ylab sayohat qildirish uchun maxsus ruxsatnoma ega bo'lish kerak. Ruxsatnomani olish uchun esa har bir tarixiy obida oldida fanga ta'alluqli topshiriq berilgan, shu topshiriq bajarilsa bemalol sayohat qilish mumkin. Guruh a'zolari uddaburon Gid bo'lib shu topshiriqlarini bajarishadi va guruhlariga uchun ball yig'ib oladi.

Topshiriq: quyida “Pul muomalasi va kredit” fanining bo'limlari berilgan, shu bo'limlar tarkibiga kiruvchi atamalarni yozing.

- Pul turlari va funksiyalari
- Inflyatsiya.
- Valyuta tizimi
- Kredit tizimi.

Izoh: har bir bo'lim nomi tarixiy obida rasmining oldida yozilgan bo'ladi.
Masalan: Minorayi kalon, Ark, Sitora-i Mohi xosa, Somoniylar maqbarasi.

5-ilova:

“Muloqot”

Bu metoddan o'qituvchin yangi mavzuni tushuntirish uchun foydalanadi. Bunga ko'ra ta'lim beruvchi mavzu yuzasidan barcha ma'lumotlarni ma'ruza qilish tarzida bayon qiladi, kerakli tushunchalarni yozuv doskasiga yozib izohlaydi. Har bir fikr tugatilgandan keyin xulosalash ta'lim oluvchilar zimmasiga yuklatiladi. Ya'ni olingan ma'lumotlar haqida fikrlarni o'quvchilar ham dars davomida bayon qilib borishadi. O'quvchi tomonidan aytilgan fikrlarda kamchiliklar yoki xatoliklar kuzatilsa, o'qituvchi tomonidan kuzatish kiritiladi. Shu tariqa ta'lim beruvchi va ta'lim oluvchi o'rtasida muloqot paydo bo'ladi. Bu metod ilg'or pedagogik texnologiyalarga muvofiq ta'lim oluvchini faollashtirish ya'ni nazariy darsda ham o'quvchi bema'lol fikr bildirishini ta'minlaydi.

Yangi mavzu bayoni.

Mavzu: Kredit shakllari va turlari.

Reja:

1. Kredit turlari
2. Kredit shakllari va qo'llanilish xususiyatlari.
3. Bozor iqtisodiyoti sharoitida kreditning o'rni.

6-ilova:

“Mashq”

Bunda o'quvchilarga amaliy topshiriq beriladi ya'ni kichik guruhlarda juftliklar tashkil etiladi va har bir juftlikka “Kredit shartnomasi” blankasi to'ldirish uchun mashq sifatida taqdim etiladi.

7-ilova:

“Alifbo”

Bu ta'limiy o'yinda har bir guruh sardorining bilim salohiyati o'rganiladi. Ya'ni ular o'tilgan mavzu yuzasidan bilib olgan tushunchalarini alifboning harflari ketma-ketligida bayon qilishlari lozim. Qaysi guruhga kelib fikr tugab qolsa shu sardor mag'lub bo'lgan hisoblanadi.

Masalan: alifbo tartibi yozuv doskasiga berilgan bo'ladi.

A, B, D, E, F, G, H, I, J, K, L, M, N, O, P, Q, R, S, T, U, V, X, Y, Z, O', G', SH, CH, Ng.

Avvalombor kredit so'ziga ta'rif bersak....

Bozor iqtisodiyoti sharoitida kreditning ahamiyati katta....

Davlat krediti yordamida ko'pgina oqsoqlanib qolgan tarmoqlarni moliyalashtirishimiz mumkin.....

Eng asosiysi kredit haqidagi tushunchalarni to'liq bilishimiz kerak....

Foiz stavkasi kam bo'lgan kredit judayam samarali....

Garovga qo'yiladigan buyum olayotgan kreditimiz miqdoridan ortiq bo'lishi lozim.... va xokazo.

8-ilova:

“Quvnoq muzikl”

Bu metod nomiga ko'ra judayam quvnoqli tarzda o'tkaziladi. O'quvchilar bilimi bilan bir qatorda ularga dars o'rtasida lirik chekinish qilish imkoniyatini yaratib beradi. Bunga ko'ra sinf xonasi o'rtasida gilam tashlangan bo'ladi. Har bir guruhdan 4 nafardan o'quvchi chiqib shu gilam ustida o'tirib oladi. 8 nafar o'quvchi doira shaklida joylashadi. Gilam o'rtasida turgan yumshuq o'yinchoqni bir o'quvchi olib shartni boshlab beradi. Ya'ni musiqa yangrashi bilan o'yinchoqni birinma-ketin o'quvchilar bir-birlariga otishadi, musiqa to'xtaganda qaysi o'quvchi qo'lida o'yinchoq bo'lsa, shu o'quvchi doskaga tayyorlab qo'yilgan “Quvnoq masxaraboz” rasmida belgilangan 1dan 6gacha bo'lgan raqamlardan birini tanlaydi. Raqamlarda savollar berilgan, savollarga javob bera olgan talaba baholanadi. Bu metodda musiqalarni tanlashda milliyligimizni, boy tarixiy o'tmishga ega ekanligimizni inobatga olishimiz kerak. Milliy tanlangan qo'shiqlar o'quvchilar uchun tarbiyaviy ahamiyat kasb etib, ularni Vatanga bo'lgan muhabbatini oshirishga hizmat qiladi.

9-ilova:

“Videosavol”

Bu metod bevosita yuqorida tilga olingan “Quvnoq muzikl” bilan bog'liq bo'lib, o'quvchilar masxarabozdan tanlagan raqamlaridagi savollar monitor orqali namoyish etiladi. Savollar mavzuga ta'alluqli bo'ladi. Har bir savol video ko'rinishida o'quvchilarga taqdim etiladi. Yangi mavzu hamma uchun dolzarbligi inobatga olingan holda, boshqalarni ham jalb qilishga harakat qilinadi.

Savollar:

1. Kredit shakllari nechta va ular qaysilar?
2. Iste'mol kreditining ob'yekti qanday ko'rinishda bo'ladi?
3. Bank krediti qanaqa kredit?
4. Kredit turlari haqida gapiring.
5. Tijorat kreditining sub'yekti kimlar?
6. Davlat krediti nima?

10-ilova:

“Yulduzchalar”

Bu ta'limiy o'yinda o'quvchilarga yozma topshiriq beriladi. Biz bilamizki mexmonxonalar doimo o'z nufuzini oshirish uchun harakat qilishadi, ularning nufuzlari olgan yulduzlari bilan belgilanadi. Shuni inobatga olgan holda biz kichik mehmonxonalarimizga yulduzchalar olish imkoniyatini beramiz. Ya'ni har bir guruhga plakat beriladi. Bunda osmon tasvirlangan. Osmonimiz qorong'ulikda, yulduzchalarimiz mavjud lekin ularda nurafshonlik yetishmaydi, samomizga nur bag'ishlashimiz uchun plakatda yopishtirilgan rangsiz yulduzchalarga rang berishimiz lozim. Buning uchun yulduzchalarga mavzu yuzasidan atamalar izohi yozilgan, shu izohlar qaysi iborani anglatishini topib rangli yulduzchalarga yozib, rangsizini ustidan yopishtiramiz. Eng ko'p atamalarni topgan guruhning osmonida shuncha ko'p yulduzchalar nur taratadi.

Tayanch atamalar: Kredit, kredit tamoyillari, kredit turlari, kredit tarkibi. Kredit shakllari, pul, Davlat krediti, bank krediti, tijorat krediti, kredit funksiyalari, pul islohotlari, inflyatsiya, pul aylanishi, uzoq muddatli kredit.

11-ilova:

Uyga vazifa: Sh.Z.Abdullayeva “Pul muomalasi va kredit” darsligidan 125-136 betlarni o’qib kelish.

INNOVATSION METODLARNI QO’LLASHNING PSIXOLOGIK JIHATLARI

Toshova G.J. BuxDU

Ta’lim tizimiga kirib kelayotgan yangilanishlar uning mazmunini, tuzilishini, usullarini qayta ko’rib chiqish, mukammallashtirish zaruratini yuzaga keltiradi. Jumladan oliy ta’lim sohasi ham bundan mustasno emas. Hozirgi kunda oliy ta’lim tizimida keng qo’llanilayotgan modul tizimi, reyting asosida baholash, yangi pedagogik texnologiyalar, test sinovlari shular jumlasidandir.

Hozirgi davr talabasi dunyoqarashi keng, erkin fikirlovchi voqelikka adekvat-to’g’ri baho bera oluvchi, o’tkir zehinli, mustahkam irodali, qisqa qilib aytganda yuksak intellektual kuchga ega bo’lmog’i lozim. Buning uchun esa ta’lim tizimiga yangi innovatsiyalarni ta’sis etish zarur va shartdir. Talaba (sust) tinglovchi-ob’vekt bo’lmay, ta’lim jarayonining (faol) ishtirokchisi- sub’ektiga aylanishi zarur bo’ladi.

Xo’sh, ushbu jarayonda integratsiyalarning roli qanday? Avvalambor integratsiya tushunchasining mohiyatini ko’rib chiqaylik. Psixologik-pedagogik nuqtai nazardan qaraganda integratsiya ijtimoiy-psixologik aspekt bo’lib, biror bir yangilikni ijtimoiy sohaga tezkorlik bilan tatbiq etish va ta’lim jarayonini jadallashtirish demakdir.

Innovatsiyalar esa faoliyat jarayonida turli ijtimoiy-psixologik to’siqlarni yengish uchun shart-sharoit yaratib boradi. Ushbu jarayonda maqsadi, vazifasi va qiziqishlari turlicha bo’lgan ijtimoiy guruhlar ishtirok etadi. Motivatsiyalar xarakterining tipi ham innovatsion faoliyat mazmuniga va sifatiga ta’sir o’tkazadi. Bundan tashqari innovatsiyalarni tatbiq etish jarayonida ustanovkalar, shaxsning yo’nalishi va ma’naviy axloqiy sifatleri ham ma’lum darajada ahamiyat kasb etadi.

Talabalarni yangiliklar qabul qilish va unda ishtirok etishga tayyorgarligini shakllantirish, yangilikni qabul qilish qobiliyatini o’stirish maqsadida, bilish jarayonini aktivlashtiruvchi ijtimoiy-psixologik usullardan foydalanish lozim. Bunday usullarga psixologik treninglar, rolli o’yinlar va boshqalarni misol qilib keltirishimiz mumkin.

Hozirgi kunda ta’lim tizimiga kiritilayotgan yangi pedagogik texnologiya jarayoni ham innovatsiyalar va integratsiyalarning yorqin misolidir.

Qo’yilayotgan identiv maqsadlar, nazorat topshiriqlarni aniq fe’llarda ifodalanishi talaba aqliy faoliyatining rejasini yaqqol ko’rsatadi, o’z-o’zini boshqarishning yo’nalishini belgilaydi. Bu innovatsion faollikning aniq ko’rinishiga misol bo’la oladi. Aqliy faoliyatni jonlashtirishda ushbu yo’nalish maqsadlarni belgilashga yordam beradi. Maqsadning aniqligi esa, faoliyatning sermahsulligidir. Qachonki faoliyat o’zining ijobiy natijalarini berar ekan bu ayni muddaodir. Ammo ushbu jarayonni

tashkil etishda talabalar o'quv faoliyatiga ta'sir qiluvchi ijobiy va salbiy omillar turkumi mavjuddir:

- bilim maskanlarida zamonaviy texnik vositalar va asboblarning mavjudligi;
- turli xil to'garak, sektsiya, bilim uylari faoliyat ko'rsatishi va ularda qatnashish imkoniyatining borligi;
- oila muhitida yaratilgan moddiy va ma'naviy shart-sharoitlar hamda shaxslarning ruhiy rag'batlanishi yo'lga qo'yilganligi;
- shaxslar bilan o'zaro muloqotlar o'rnatilishining uzluksizligi va oilada shaxslararo iliq psixologik muhitning hukm surishi;
- turli televizion viktorinalar, bahslar, tortishuvlar, zukkolik, ijodkorlik, tezkorlik bo'yicha musobaqalar uyshtirilishi va ularda qatnashish (ishtirok etish) imkoniyati yaratilganligi;
- ortiqcha informatsiya, xabarlar ko'lamini kamaytirish (masalan, vidiolar, avtomat o'yinlar);
- yoshlarni ro'zg'or ishlari bilan band qilib qo'yish, oila muhitida mehnatning shaxslararo oqilona taqsimlanmasligi va shaxsni qat'iy yumush bilan shug'ullanishga majbur etilganligi;
- hozirgi davrda ayrim kasblarning nufuzini kamayib ketayotganligi talabalarning o'quv motivlariga kuchli ta'sir qilayotganligi;
- o'g'il va qizlarda vatanparvarlik va milliy iftixor tuyg'ularining beqarorligi va ularning shakllanishining orqada qolishi;
- yoshlar o'rtasida borliqqa, jamiyatga, shaxslararo munosabatga, isrofgarchilikka, fidoyillika nisbatan loqaydlikning mavjudligi va boshqalar.

SHunday ekan, uyqoridagi ijobiy omillarni kuchaytirish, salbiy omillar ta'sirini kamaytirish va yo'qotish chora tadbirlarini belgilab borish va integratsion jarayonda innovatsion omillarga alohida e'tibor berish, psixologik asoslarini o'rganish hamda tahlil qilib borish ijobiy natija beradi.

Mustaqil fikr-mulohaza insonda mavjud bilimlarni, fikr va voqelikka bo'lgan munosabatlarning erkin uyzaga chiqarilishidir. Albatda, ushbu jarayon o'z o'zidan ro'yobga chiqmaydi, ayniqsa ta'lim-tarbiyada.

Ma'lumki ta'lim-o'qituvchi va o'quvchi orasida o'rnatiladigan pedagogik munosabatlar majmuidir. Ana shu munosabatlarda o'zaro ishonch, talab va tartib muhimdir, ya'ni bilimlar ortib boradi, intellekt mukamallashadi.

Ta'lim tizimiga joriy etilayotgan zamonaviy pedagogik texnologiyalardan ko'zlanayotgan asosiy maqsad ham xuddi ana shundadir. Yangicha yondashuv jarayonida bilim talabalarning o'z ijtimoiy tartiblari asosida paydo bo'ladi va xulq-atvor shaklini ham o'zgarishiga ta'sir qiladi. Mustaqil fikrlarni bildirar ekan, talaba ta'lim jarayonining faqat sub'yekti sifatida ham namoyon bo'ladi, ya'ni teng xuquqli ta'lim diologini vujudga keltiradi.

ҲУНАРМАНДЧИЛИК АМАЛИЙ САНЪАТНИНГ ИНСОН ҲАЁТИДАГИ АҲАМИЯТИ

М.Б. Азимова., Ж.С. Ботиров

Бухоро давлат университети

Меҳнат инсоннинг ҳаётида муҳим ўрин эгаллайди. Шунинг учун ҳам инсон ҳаётини, турмушини меҳнатсиз, яратувчиликсиз тасаввур этиб бўлмайди. Инсон меҳнат билан улуғ. Кишилиқ жамиятининг асл тарихи ҳаммеҳнатдан бошланган. Инсон қадами унинг меҳнати билан кутлуғ. Зеро, халқимиз меҳнатни бош тарбиячи деб атади. Сабаб инсон тарбиясини асосан меҳнатга бўлган муносабатларига қараб белгиланиши бежиз эмас. Меҳнат - ҳаёт демакдир.

Меҳнат тарбияси эса тарбиянинг мағзини, мазмунини ташкил этади. Ҳамма халқларнинг энг илғор анъаналари меҳнат жараёнида пайдо бўлиб такомиллашади. Халқ оммаси ҳар доим энг илғор яхши ва улуғ нарсаларнинг ижодкори ҳисобланган. Халқ ҳаётини, яшаш тарзини ўрганиш учун ҳам меҳнат анъаналарини билиш лозим.

Меҳнат анъаналарининг тарбиявий аҳамиятини улканлигини унутмаслик керак. Чунки, меҳнатга муносабатни қарор топтириш ёш авлод тарбиясининг асоси ҳисобланади. Меҳнат анъаналарининг таянчи сифатида ёшларни ҳаётга, ижтимоий меҳнат фаолиятида иштирок этишга тайёрлаш ҳам муҳим рол ўйнайди. Чунки, меҳнат анъаналари замирида шахснинг ахлоқий сифатлари: меҳнатсеварлик, табиатга муҳаббат, сувни исроф қилмаслик, саҳийлик, ўзгаларнинг меҳнатини қадрлаш, меҳнат бахт келтиришини англаш кабидир. Халқ тарбияшунослигида меҳнатсеварлик вақасб-ҳунарга доир ғояларни ёш авлодларимиз онгига сингдириш, халқ оммасининг илғор меҳнат ва ҳунармандчилик анъаналарига бефарқ қарамасдан замон талабларига мос ҳолда таълим ва тарбия жараёнларини ташкил этиш айна муддаодир.

Болаларнинг меҳнатга муҳаббат қўйиб ўсишида оиладаги руҳий ҳолат, муҳит жуда катта рол ўйнайди. Меҳнат тарбияси болалиқдан бошланади. Даст аввал ўз-ўзига хизмат қилиш, ота-оналарга хўжалиқ ишларида ёрдам бериш.

Меҳнат тарбияси мактабда давом эттирилади. Ўқув режасига киритилган меҳнат дарсларида ўқувчилар меҳнат қилишга оид кўникма ва малакалар эгаллайдилар. Ундан сўнг касб-ҳунар коллежларида, бевосита саноатда оддий ишлаб чиқариш ишларини амалга ошириб борадилар. Баъзан бола ўзининг туғилган уйида «бегонадек» яшайди, фақат мажбур қилгандагина ўз-ўзига хизмат қилиш билан шуғулланади. Бунда у қандайдир хўжалиқ ишларидан бош тортади. Бу эса бирон меҳнатга ўрганмай, бетартиблиқ, дангасалиқ, ялқовлик, ишққмаслик касалликларига чалинишига олиб келади. Бундай ҳодиса оилада бола ўз ҳолига ташлаб қўйилганда, бола оиладаги меҳнат жамоасининг тенг ҳуқуқли аъзоси сифатида катталар билан биргалиқда қилинадиган биронта ишга жалб қилинмаганда, оилада доимий меҳнат мажбуриятларига эга бўлмаганда, меҳнат мажбуриятларини бажариш юзасидан ҳеч қандай жавобгарликни ҳис этмаганда, ё бўлмаса, меҳнат мажбуриятларига эга бўлиб туриб, уларни бажарганда ҳеч қандай қаноатланиш ҳиссини сезмаганда ва бундан фақат ёлғиз

ёқимсизлик сезганда юзага келади. Ҳар бир ҳолатда ҳам бундай бола бир оз вақт ўтгандан сўнг ўзининг асосий эҳтиёжи бўлмиш меҳнатга бўлган табиий интилишидан маҳрум бўлади ва қаноат ҳосил қилишни эса ўйин-кулгидан қидира бошлайди. Ўйин-кулгида ривожланган эҳтиёж меҳнатга бўлган табиий эҳтиёжни батамом сиқиб чиқариши мумкин.

Меҳнатга ўргатмасдан туриб жамият учун баркамол шахсни тарбиялаш мумкин эмас. Ўқувчилар касб-ҳунарга оид билимлар ва малакаларни фақат ўзлаштирибгина қолмай, балки амалий ҳаётда ўзлари ва жамият учун фойдали эканлигига ишонч хусусиятларини ҳам шакллантиришлари лозим. Педагогнинг ўзи намуна бўлиб, ўқувчиларга касб-ҳунар учун керакли бўлган шахсий сифатларни такомиллаштириш, гўзал одатларга ўргатмоқ ва бу одатларни севиб бажармоқ ҳолига келтириш лозим. Ўқитувчининг ўзи ўқувчиларнинг ўқув ёки ишлаб чиқариш вазифаларини уларнинг индивидуал хусусиятларини ҳисобга олган ҳолда тақсимлаши керак. Педагоглар ўқувчиларнинг қизиқишларини, ишда юқори кўрсаткичларига эришиш йўлидаги қийинчиликларини енгишга қаратилган хоҳишларини, мувафақиятга қаратилган ишончлилик, қатъиятлилиқ сингари сифатларини таркиб топтириши керак.

Қишлоқ хўжалик касб-ҳунар коллежлари ва академик лицейларда ўқувчилар ўртасида меҳнатга, касб-ҳунарга оид турли-туман тадбирларни ташкил қилиш, ҳамда уларнинг касб, ҳунар бўйича қўлга киритган ютуқларини қўллаб-қувватлаш ва рағбатлантириб бориш лозим. Буюк мутафаккир олим ибн Сино —Одамнинг яшаши учун энг зарур нарса бу фойдали меҳнат жанги», деб таъкидлайди. Унинг фикрича, ота-оналар ўз болаларига ёшлигидан маълум бир касб-ҳунар ўргатишлари лозим. Бола касб – ҳунарни маълум даражада ўзлаштириб бўлгандан сўнг уни касб-ҳунаридан фойдаланишга, яъни ҳалол меҳнат билан мустақил ҳаёт кечиришга ўргатиш керак. Мутафаккир бу ишнинг болалар учун икки хил тарбиявий аҳамиятига эга эканлигини таъкидлайди:

1. Бола ўз касб-ҳунари туфайли мустақил турмуш кечириб, унинг дастлабки манфаатини кўргандан кейин, ўз ҳунарига янада маҳкам боғланиб, унга нисбатан муҳаббат орттиради ва уни такомиллаштиришга интилади.

2. Яшаш такомилли ўз зиммасига юклатилгандан кейин ўз касб-ҳунарига одат ҳосил қилади.

Демак, Ибн Синонинг таълим беришича, илм-маърифат ва касб-ҳунар эгаллашда киши ҳар қандай мушкулни дадиллик билан енгади ва у ҳунари туфайли ҳеч ҳам хор бўлмайди. Шунинг учун ҳам: «Ёшларга илм бера бориб, - деган эди улуғ олим Ибн Сино, - уларга ҳунар ўргатмоқ муҳим маъсулиятли ишдир. Ҳунар ўрганиш бирга ёшлар ҳар қандай ножўя хаттиҳаракатлардан холи бўладилар», - деб таъкидлайди.

Ибн Синонинг ўз даврида ёшларни ҳунарли бўлишга чорлаган қуйидаги дурдона насиҳатлари ҳозирги кунда ҳам ўзининг маърифий – тарбиявий

аҳамиятини йўқотгани йўқ: Олтин олмагину ўргангин хунар, Хунарнинг олдида хасдир олтин, зар.

Хожа Самандар Термизий (XVII аср) «Дастур ал-мулук» асарида меҳнат ва касб-хунар аҳлини тарбиялашни тарғиб этар экан, истеъдод (касб-хунар) эгаларининг тарбияси шундай бир кишидирки, қора тупрокни тоза олтинга, ноқис тошни эса айбсиз гавҳарга айлантиради, деб ажойиб фикрлар баён қилади.

Касбга кўникиш – бу ёш инсоннинг аста-секин касбий меҳнат шароитига кириши, вазифасига кўра эмас, балки унинг психик хусусиятига кўра, ўқувчиликдан малакали ишчи кадрга айланишидир.

Касбга кўникиш даври одатда учта характерли босқич бўйича борадики, уларнинг ҳар бири педагоглар учун жуда муҳим хусусиятларга эга. Касбга кўникишнинг биринчи босқичи – таништириш бўлиб, ўзининг атроф-муҳитдаги янги ролини англашдан иборат. У танланган касб бўйича муайян малака олишга қарор қилингандан бошланади ва ишлаб чиқариш таълимига дастлабки назарий тайёргарлик даврида ўқув устахоналари ҳамда билим юрти билан танишиш даврида давом этади. Касбга кўникишнинг бу биринчи босқичида қабул қилинган қарорнинг тўғрилигини ўсмир ўзи баҳолайди касбга, ишлаб чиқаришга, курсдошлар ва ўқитувчилар билим юрти ва корхонага муносабати вужудга келади. Ўсмир ўз келажигига назар ташлайди. Ҳамда танлаган касбида қандайдир жозибали ва қандайдир хунук томонларни кўради. Болаликда ўйғонган, қизиқтирган соҳалар ҳақидаги ўй хаёллари барбод бўлади, ҳамда янги умид ва интилиш пайдо бўлади.

Касбга кўникишнинг иккинчи тайёрлов босқичи ижтимоий умумий ва махсус предметлар ҳамда ўқув устахоналарида ишлаб чиқариш таълимини асосли эгаллашдан иборат касб ўрганишидир. Бу ерда ҳам танланган касбга кўникишнинг анча узоқ ва маъсулиятли бўлган даври, яъни касбни ўзлаштираётган малакали ишчи-шахснинг дастлабки шаклланиши юз беради. Бу шаклланишнинг муваффақияти ўзини ўқув меҳнати натижасидан қаноатланиш ва қаноатланмаслик билан боғлиқ ютуқлар қувонтиради ва илҳом беради, янада каттароқ муваффақиятларга ундайди. Тасодифий муваффақиятсизликга янада кўпроқ кучни сафарбар қилади. Аммо доимий равишдаги муваффақиятсизлик ишдан, ўқишдан ва касбдан ихлосни қайтаради.

Ёшларни касб хунарга йуналтириш ва унинг касбий кизиқишларини аниқлаш. Меҳнат анъаналарини таянчи сифатида ёшларни ҳаётга ижтимоий меҳнат фаолиятида иштирок этишга тайёрлаш ҳам муҳим аҳамиятга эга. Меҳнат анъаналари замирида шахснинг ахлоқий сифатлари меҳнатсеварлик, ерга ва табиатга муҳаббат, сувни исроф қилмаслик саҳийлик, узгаларнинг меҳнатини кадрлаш, меҳнат бахт келтиришини англашдир. Халқ тарбияшунослигида меҳнатсеварлик ва касб-хунарга доир гоёларни ёш авлодларимиз онгига сингдириш халқ оммасининг илгор меҳнат, хунармандчилик анъаналарига бефарқ карамаслик замон талабларига мос маълум тарбия жараёнларини ташкил этишдир.

Адабиётлар.

1. 1. Batirov J. S., Avezov S. N. THE CURRENT IMPORTANCE OF THE PHILOSOPHICAL AND PEDAGOGICAL VIEWS OF MEDIEVAL THINKERS ON ART OF THE PHILOSOPHICAL AND PEDAGOGICAL VIEWS OF MEDIEVAL THINKERS ON ART //Scientific reports of Bukhara State University. – 2020. – Т. 4. – №. 4. – С. 293-296.
2. Хакимова Г. А. Методические рекомендации по обучению искусству батика на занятиях творческих кружков //Актуальные задачи педагогики. – 2020. – С. 34-37.
3. Muzafarovna A. N., Jurayevich J. Q. The role of islam in folk decorative art of Bukhara //Asian Journal of Multidimensional Research (AJMR). – 2020. – Т. 9. – №. 5. – С. 347-350.
4. Razzoqovna O. G. THE PROBLEM OF DEVELOPING STUDENTS' PERCEPTIONS OF VISUAL ARTS IN UZBEKISTAN //European Journal of Research and Reflection in Educational Sciences Vol. – 2019. – Т. 7. – №. 12.
5. Kadirova N. A. Ibadullaeva Sh. I. Characteristics of Uzbek embroidery //European journal of research and reflection in educational sciences. – 2020. – Т. 7. – №. 12. – С. 591.
6. Kadirova N. A. UZBEK NATIONAL CHILDRENS CLOTHING AND ITS EVOLUTION //Theoretical & Applied Science. – 2020. – №. 6. – С. 155-157.
7. Абдуллаев С. С., Рафиева Н. А. Искусства Древней Руси и Средней Азии в духовном диалоге (исторический экскурс) //Вестник науки и образования. – 2020. – №. 21-2 (99).
8. Вилюят Ражабовна Тухсанова, Шодижон Шокирович Бакаев. ИКУССТВО ЗОЛОТОГО ШИТЬЯ ГОРОДА БУХАРЫ. Academy. – 2020. - №. 11. (62).
9. Boltaevna, Sulaimonova Mukhiba. "IMPROVING THE QUALITY OF SPIRITUAL AND EDUCATIONAL WORK." *Euro-Asia Conferences*. Vol. 1. No. 1. 2021.
10. Авлиякулов М. М. Система «мастер-ученик» в обучении ремесленному делу //ЕВРАЗИЙСКИЙ НАУЧНЫЙ. – 2017. – С. 32.
11. Арифовна, Кадирова Нозима и Ибадуллаева Шахноза Ильхомовна. "ХАРАКТЕРИСТИКИ УЗБЕКСКОЙ ВЫШИВКИ." *Европейский журнал исследований и размышлений в области образовательных наук*, том 7.12 (2019).
12. SADIKOVNA, MUSINOVA AZIZA. "Toreutic Art-AS A National Value." *JournalNX* 6.11: 93-96.
13. МАМАТОВ, DILSHOD. "The Role of Computer Gaphics in Developing Students Space Imagination." *JournalNX* 6.10: 304-309.

4-ШЎЪБА. ИЛҒОР ЖОРИЖИЙ ТАЖРИБАЛАР, ЯНГИ ЗАМОНАВИЙ МЕТОДОЛОГИК ТАЛАБЛАР АСОСИДА ПРОФЕССИОНАЛ ТАЪЛИМ МУАССАСАЛАРИ ДАРСЛИКЛАРИНИ ЯРАТИШНИНГ КОНЦЕТУАЛ АСОСЛАРИ, ТАЪЛИМ ТИЗИМИДА КРЕАТИВЛИК ЁНДАШУВ ВА ИНТЕГРАЦИЯ

ИЛҒОР ХОРИЖИЙ ТАЖРИБАЛАР АСОСИДА ПРОФЕССИОНАЛ ТАЪЛИМ МУАССАСАЛАРИ ДАРСЛИКЛАРИНИ ЯРАТИШНИНГ ЎЗИГА ХОСЛИКЛАРИ.

Г.А.Джаналиева - ТДТУ ҳузуридаги педагог кадрларни қайта тайёрлаш ва уларнинг малакасини ошириш тармоқ маркази бўлим бошлиғи

Ҳозирги кунда профессионал таълим муассасалари учун илғор хорижий тажрибалар, янги замонавий методологик талаблар асосида дарсликларини яратиш асосий долзарб масалаларидан бири бўлиб қалмоқда. Яратилётган дарсликлар миллий таълим тизимимизга мос бўлиши, халқимизнинг бой педагогик мероси, миллий анъана ва қадриятлари, халқ педагогикасининг бой тажрибасига таяниши лозим. Дарсликлар билим олишнинг асосий йўналтирувчиси бўлиши билан биргаликда бутун ўқув-тарбия жараёнини ташкил этишнинг муҳим воситаси ҳисобланади. Шунга кўра дарслик таълимнинг мақсади, вазифа ва кўтилаётган натижалари, унинг дидактик ва методик тамойилларига мос бўлиши керак.

Дарслик ўқув фани мазмунинигина эмас, балки билимларни ўзлаштириш даражасини ва тушунтириш методларини ҳам акс эттириши зарур. Дарсликка фандаги сўнгги янгиликлар, илмий тадқиқотлардаги янги ютуқлар, илғор халқаро тажриба ва тараққиёт тенденциялари киритиб борилиши зарур. Яъни, дарсликнинг мазмуни жамият тараққиётининг ҳозирги талабларига жавоб бериши, фаннинг ва уни ўқитишнинг сўнгги илғор ютуқларига асосланиши лозим.

Дарсликларда назарий билим ва маълумотлар беришдан ташқари амалий тажриба ва малакалар ҳосил қилиши лозим. Дарсликлар ўқувчиларнинг тафаккури ва тасаввурини шакллантириши, уларни мустақил фикрлаш ва ишлашга ўргатиши, фан асосларини реал ҳаёт билан боғлаш ва асосий муаммоларини тушуниш ва уларни ечишга хизмат қилиши керак.

Юқоридаги фикрларимизнинг исботи сифатида Тошкент давлат техника университети ҳузуридаги педагог кадрларни қайта тайёрлаш ва уларнинг малакасини ошириш тармоқ марказида Олий таълим муассалари таълим йўналишлари ва профессионал таълимнинг 11 та йўналишлари махсус фан ўқитувчилари ва ишлаб чиқариш усталаринг малакасини оширишга қаратилган бўлиб, йўналишлардаги ўқув модуллари бўйича ўқув-услубий мажмуалар ва ўқув-услубий қўлланмалар яратилмоқда. Ушбу ўқув-услубий мажмуалар ва ўқув-услубий қўлланмаларни ишлаб чиқишда мавзулар мазмунига мос келадиган

турли хил интерфаол методлар ва уларнинг ишланмалари, баҳолаш мезонлар ва турли хил дидактик ўйинлардан фойдаланган ҳолда тайёрланмоқда.

Бундай ўқув –услугий материаллардан фойдаланиб дарс ўтиш ўқитувчиларга машғулоти самарали, қизиқарли ва ўқувчиларни фаоллаштиришга хизмат қилади, ўқувчилар фойдаланганда эса ўқувчиларни мустақил ишлаш жараёнида ўзининг ўқиш ва билиш қобилиятини ривожлантириш, хотирада эслаб қолиш, маълумоти қайта ишлаш, баён қилиш, таҳлил ва танқид қилиш ва берилган вазифаларни бажариш ёки тўлдириш, берилган муаммоларнинг сабаби, оқибати ва бартараф этиш йўллариини излаб топиш каби кўникма ва малакаларини ривожлантиришга хизмат қилади.

Ҳозирги кун талаблари ҳам ёратилиётган дарсликларимиз интерфаолликга йўналтирилган бўлишини тақоза етмоқда. Дарсликларимиз қанча кўп ижодий ёндашувга мос ҳолда ишлаб чиқилган бўлса таълим олувчиларимизни шунча кўпроқ ўқиб ўрганишга ундайди.

Адабиётлар руйхати

- 1.Джураев Р.Х., Неъматов Ш.Х. Дарсликларнинг тарихий тараққиёт йўли ва бугунги кунда таълим-тарбия жараёнидаги ўрни. - Т.: «Сано-Стандарт», 2010
- 2.Сафаров Р, Мусаев У Ўзбекистон Республикасида умумий ўрта таълим стратегиясини муаммолари ва таълим мазмунининг янги модели ва уни тадқиқ этиш йўллари. Т.: -Фан 2005

ХІХ АСР – ХХ АСР БОШЛАРИДА ЎЛКАМИЗДАГИ ТЕХНИКА МАКТАБЛАРИ ТАЖРИБАСИ ТАРИХИДАН

**Ҳайитов Ш.А – БухДУ жаҳон тарихи кафедраси профессори, тарих
фанлари доктори**

Маълумки, ХІХ аср техник кашфиётлар асри бўлиб, айнан ушбу асрда энг кўп техника соҳасида янгиликлар яратилган. Техниканинг ривожланиши фанда инкилоб ясаб, фақат биргина ХІХ асрдаги кашфиёт ва янгиликларнинг ўзи олдинги асрлардаги кашфиётларнинг ҳаммасини жамлаганда ҳам кўп бўлиб, бу асрда 8527 та кашфиёт амалга оширилган¹.

Таъкидлаш жоизки, айнан ХІХ аср охирида ва ХХ аср бошларида Туркистон минтақаси бўйлаб техник кашфиётларнинг “буюк кўчиши” (миграцияси) ҳам юз берган. ХІХ аср охирига қадар туркистонликлар учун юзлаб техникалар маълум эмасди. Деҳқончилик ва саноатнинг барча тармоқларида ўрта аср анъаналаридан қолган меҳнат қуроллари қўллаб келишарди. Шу сабабли техник билимлар ҳам паст савияда бўлиб, маҳаллий халқ орасидан замонавий техник билимларни эгаллаган мутахассисларни топиш амри-маҳол эди.

Маълумки ўлкамизда деҳқончилик сунъий суғоришга асосланган, ХІХ аср охири ХХ аср бошларида ариқ оқсоқоллари замонавий деҳқончилик маданияти

¹ Сорокин П.А. Человек. Цивилизация. Общество Мыслибели ХХ века. Общ.ред. А. Согомонова Пер.с англ.-М.: Полит-издат, 1992. – С. 542

ва техникаси талабларидан орқада қолган эди. Шу сабабли 1902-йилда аграрном, қишлоқ хўжалиги фанлари номзоди А.Шихназаров ташаббуси билан Тошкентда ўлкада ягона қишлоқ хўжалиги гидротехника мактаби очилган. Мактабга 2 йил билим юртида таҳсил олган ўқувчилар қабул қилиниб, гидротехниклар мактабида ўқиш муддати 3 йил бўлган. Ўқувчилар арифметика, геометрия, кимё, ботаника, физика, метрология, қонуншунослик, рус тили, ўзбек тили фанларидан таълим олганлар. Шунингдек уларга полизчилик, боғдорчилик, сабзавотчилик, деҳқончилик мевалари кўчатини парваришлаш, геодезия, қурилиш санъати каби ихтисослик фанлари ҳам ўқитилган. Гидротехникалар мактабида ўқиш муддати уч йил бўлиб, улар ўқишнинг 3-йилида тўлиқ амалиётда бўлганлар, яъни олинган назарий билимлар тажриба синовдан ўтказилган².

Мактабда 1 та бошлиқ, 1 та слесарь ва 1 та толар, 50-70 нафар атрофида ўқувчилар бўлиб, махсус устахона, слесарь хонаси бўлган. 1910-йилгача мактаб 5 та гуруҳни тугатиб, ўқувчиларга “ариклар оқсоқоли” ёки “мироб” дипломини берган. Мактаб ҳузурида (пакана) мевали дарахтлар кўчатхонаси, амалий машғулотлар учун полиз ва сабзавот экиладиган ер участкаси, 19 кишилик интернат, кутубхона бўлган³. Гидротехникалар мактабининг бир йиллик харажати 7000 рубль бўлиб, 4,500 рубли давлат хазинасидан қолган маҳаллий бюджет маблағлари ҳисобидан қопланган. 1910-йилда мактаб маблағлари 90.000 рублни ташкил этиб, шаҳар четида яъни ўқув биноси тажриба ер майдони сотиб олиш, Туркистон қишлоқ хўжалиги тажриба стансиясидан техника воситалари харид қилишга имкон туғилди. Афсуски Тошкент гидротехниклар мактаби минтақада бу соҳада мутахасисларга бўлган эҳтиёжини қондира олмасди. Туркистон деҳқончилик ҳаётида техник ва илмий билимларга эга бўлмаган эски ариқ оқсоқоллари фаолият юритар, сув тақсимоли масалаларида зиддиятлим жараёнлар тез-тез юз бериб турарди.

1920-1924-йилларда мавжуд бўлиб турган Бухоро Халқ Совет Республикаси (БХСР) ҳукумати даврида ҳам техника соҳасидаги ўзгаришлар юз бериб, қишлоқ хўжалиги, саноат ва маиший турмушда қўл келадиган замонавий техникалар кириб келиб, улар билан мулоқот қила оладиган ходимларга талаб қилди.

Архив манбаларида келтирилишича, 1921-йилнинг 4-августиди муҳандис Островский БХСР Ҳарбий Нозирига Бухорода техник ходимлар тайёрлаш ўқув юртини очиш тўғрисидаги лойиҳасини таклиф этган. Унинг лойиҳасига кўра ушбу билим юртида бошланғич таълим олган, рус ва ўзбек тилларини билладиган ўқувчилар ўқиши учун қилиниши мўлжалланган. Уч йиллик техника ўқув юртида юртида: 1) гидротехника бўлими 2) қурилиш ва муҳандислик бўлими 3) механика бўлими 4) ер ўлчовчилар тайёрлаш бўлими каби 4 та бўлим ташкил этилиб, ҳар бир бўлимда 15 ёшдан кичик бўлмаган 15-20 та ўқувчи таҳсил олиши

² М.А.Сельсно – хозяйственно гидротехническая школа в Ташкент// Туркистанский сборник. – Тош 507.-С.13-15

³ Ҳайитов Ж.Ш. Туркистонда янги экин навларининг тарқалиши ва улардаги ўзгаришлар. –Бухоро: “Дурдона” нашриёти, 2018.

кўзда тутилган. Ўқувчиларни техника ўқув юртига қабул қилиш махсус имтиҳон билан амалга оширилиб, тажриба станциясида улар амалиётдан ўтилган. Бироқ 2 млн дан ортиқ БХСР аҳолиси учун аслида маҳаллий аҳолидан техник-муҳандислар тайёрлашга мўджалланган ушбу ўқув юрти етарли эмасди. Техника билим юртида таҳсил берадиган маҳаллий ҳодимлар деярли мавжуд эмасди⁴. 1920-1922-йилларда БХСР да почта-телеграф ишлари кенг йўлга қўйилиб, республикада “Почта-телеграф мусулмон ҳодимлари тайёрлаш мактаби” ҳам 1920-йилдаёқ очилган. Ушбу мактабга маълумоти бўлган 17-25 ёшли ўқувчилар қабул қилишди. Мактабда Россия, Татаристон, Туркистон АССР дан келган ўқитувчилар ўқувчиларга телеграф техникаси ва телефон соҳасидаги билимлар, почта операцияларини эгаллаш маҳорати ҳақида таълим берардилар. 1922-йил 24-февралда почта-телеграф мусулмон ҳодимлари мактабини илк битирувчи ўқувчиларидан махсус комиссия имтиҳон олганди. Ушбу комиссия таркибида мактаб раҳбарияти ва ўқитувчилари, Бухоро МИК аъзоси А.Бурҳонов, БухМИК котиби Ҳалимовлар ҳам қатнашиб, якуний имтиҳон 2 соат давом этиб, ўша куни Саид муса, Саид Ҳусайинов, Мирзоали Қурбонзода, Тоир Хўжа Ислонхўжа, Абдурахмон Раҳматов, Мақсуд Маҳсумов, Худойкул Ризоқулов, Соли Ҳусайинов, Қаюмжон Алиев, Ҳайдар Турдиев, Саид Али Миртоғаевлар биринчи мусулмон почта-телеграф ҳодимлари сифатида санад (гувоҳнома) олдилар. Улар тарихга БХСР нинг биринчи мусулмон почта-телеграф соҳасида техник ҳодимлари сифатида кирдилар⁵. Битирувчиларни БХСР Алоқа бошқармаси бошлиғи Бурҳонов ва Ҳалимовлар қутлаб, аълочиларга эсдалик совғалари ва мукофотлар топширдилар⁶. Тадбир охирида ўқув юрти ётоқхонасининг ошхонасида таклиф қилинган меҳнаткашларга, ходим ва битирувчиларга, комиссия аъзоларига ош тортилди. Тарихий маълумотлар шуни кўрсатадики, “Почта-телеграф мусулмон ҳодимлари тайёрлаш мактаби” битирувчилар ишлаш учун Эски Бухоро, Янги Бухоро (Когон), Чоржўй, Қарши воҳаларига юборилган. Почта телеграф мусулмон ҳодимлари мактабида 1922-1923-ўқув йилида 24 нафар ўқувчи таҳсил олиб, уларни истиқлолда бутун БХСР вилоят ва туманлари бўйлаб тарқатиш масаласи кун тартибига қўйилган. Мазкур мактаб ўқувчилари ўзбек, тожик, туркман, татар миллати вакилларидан иборат бўлиб, уларни чекка вилоятларга юбориш ва узоқдаги ҳудудлардан ўқувчилар қабул қилишга эътибор қаратилганди⁷.

Хуллас, XIX аср охири - XX аср бошларида умумтаълим ва бошланғич мактаблари, мусиқа мактаблари сингари ҳунар-техника мактаблари фаолиятига ҳам алоҳида эътибор қаратилганди⁸. Бироқ, оғир моддий аҳвол, сиёсий вазият, адоқсиз ижтимоий муаммолар ушбу сингари мактабларнинг иш тармоғини

⁴ Шредер Р. Туркистанская сельскохозяйственная столица// Туркистанский сборник, - Том 495.- С.122-125

⁵ Ўзбекистон Миллий Архиви, Р-48-фонд. 1-рўйхат, 46-йиғма жилд, 13-варақ, 13-варақнинг орқа томони.

⁶ Ўзбекистон Миллий Архиви, Р-59-фонд. 1-рўйхат, 118-йиғма жилд, 30-варақ, 30-варақнинг орқа томони.

⁷ Ўзбекистон Миллий Архиви, Р-59-фонд. 1-рўйхат, 118-йиғма жилд, 31-варақ.

⁸ Ўзбекистон Миллий Архиви, Р-59-фонд. 1-рўйхат, 97-йиғма жилд, 13-варақ.

яратишга имкон бермади. Аждодлар орзу-умидлари мустақиллик йилларида амалга ошди. Истиклол туфайли бугунги авлод учун исталган ҳунар ва техникани эгаллашга тўла имкониятлар яратилган.

ПРОФЕССИОНАЛ ТАЪЛИМДА ПЕДАГОГИК КОМПЕТЕНТЛИК ВА КРЕАТИВЛИКНИНГ НАЗАРИЙ АСОСЛАРИ

Г.О.Кличева, Д.О.Кличева

Бухоро педагогика коллежи катта ўқитувчиси

Жаҳоннинг ривожланган мамлакатлари тажрибаларини ўрганиш, маҳаллий шарт-шароит, иқтисодий ва интеллектуал ресурсларни инобатга олган ҳолда жамият ҳаётининг барча соҳаларида туб ислохотларнинг амалга оширилаётганлиги янгидан-янги ютуқларга эришишни таъминламоқда. Турли соҳаларда йўлга қўйилаётган халқаро ҳамкорлик гарчи ўз самарасини бераётган бўлса-да, бироқ, миллий мустақилликни ҳар жиҳатдан мустаҳкамлаш, эришилган ютуқларни бойитиш, мавжуд камчиликларни тезкор бартараф этиш жамият аъзоларидан алоҳида фидокорлик, жонбозлик, шижоат ва қатъият кўрсатишни талаб этмоқда.

Профессional таълим муассасалари педагоглари қайта тайёрлаш ва малакасини ошириш курсларида турли ихтисосликлар ўқитувчиларининг интеллектуал салоҳиятини ошириш, дунёқарашларини бойитишда уларни инновацион таълим технологиялари билан яқиндан таништириш муҳим аҳамиятга эга.

Бозор муносабатлари шароитида меҳнат бозорида устувор ўрин эгаллаган кучли рақобатга бардошли бўлиш ҳар бир мутахассисдан касбий компетентликка эга бўлиш, уни изчил равишда ошириб боришни тақозо этмоқда. Хўш, компетентлик нима? Касбий компетентлик негизида қандай сифатлар акс этади? Педагог ўзида қандай компетентлик сифатларини ёрита олиши зарур?

“Компетентлик”(ингл. “competence”–“қобилият”) –фаолиятда назарий билимлардан самарали фойдаланиш, юқори даражадаги касбий малака, маҳорат ва иқтидорни намоён эта олиш.

“Компетентлик” тушунчаси таълим соҳасига психологик илмий изланишлар натижасида кириб келган. Психологик нуқтаи назардан компетентлик “ноанъанавий вазиятлар, кутилмаган ҳолларда мутахассиснинг ўзини қандай тутиши, мулоқотга киришиши, рақиблар билан ўзаро муносабатларда янги йўл тутиши, ноаниқ вазифаларни бажаришда, зиддиятларга тўла маълумотлардан фойдаланишда, изчил ривожланиб боровчи ва мураккаб жараёнларда ҳаракатланиш режасига эгалликни англатади.

Касбий компетентлик–мутахассис томонидан касбий фаолиятни амалга ошириш учун зарур бўлган билим, кўникма ва малакаларнинг эгалланиши ва уларни амалда юқори даражада қўллаш олиниши.

Касбий компетентлик мутахассис томонидан алоҳида билим, малакаларнинг эгалланишини эмас, балки ҳар бир мустақил йўналиш бўйича интегратив билимлар ва ҳаракатларнинг ўзлаштирилишини назарда тутди.

Шунингдек, компетенция мутахассислик билимларини доимо бойитиб боришни, янги ахборотларни ўрганишни, муҳим ижтимоий талабларни англай олишни, янги маълумотларни излаб топиш, уларни қайта ишлаш ва ўз фаолиятида қўллай билишни тақозо этади.

Педагогнинг касбий компетентликка эга бўлишида ўзини ўзи таҳлил қила олиши ҳам аҳамиятли саналади. Ўзини ўзи таҳлил қилиш орқали педагог ўзини ўзи объектив баҳолаш имкониятига эга бўлади. Зеро, педагогларнинг касбий компетентлик сифатларига эга бўлишида уларнинг ўз-ўзини баҳолаш малакаларига эгаллиги ҳам муҳимдир.

Ўзини ўзи таҳлил қилиш—педагог томонидан касбий фаолиятда ташкил этаётган ўз амалий ҳаракатлари моҳиятининг ўрганилиши.

Ўқитувчи ўз фаолиятида педагогик техникага хос методларни қўлайди. Педагогик техника методлари—педагог томонидан талабаларнинг у ёки бу ҳаракатлари ёки уларда намоён бўладиган маънавий-ахлоқий сифатларига ўзининг субъектив муносабат, алоҳида ҳис-туйғуларни маъноли ифодаланишини аниқлаш методлар ҳисобланади.

Замонавий шароитда педагогнинг креативлик сифатларига эга бўлиши тақозо этади.

Креативлик (лот., инг. “create” –яратиш, “creative” яратувчи, ижодкор) –индивиднинг янги ғояларни ишлаб чиқаришга тайёрликни тавсифловчи ҳамда мустақил омил сифатида иқтидорлиликнинг таркибига кирувчи ижодий қобилияти

Шахснинг креативлиги унинг тафаккурида, мулоқотида, ҳис-туйғуларида, муайян фаолият турларида намоён бўлади. Креативлик (лот., инг. “create” – яратиш, “creative” яратувчи, ижодкор) –индивиднинг янги ғояларни ишлаб чиқаришга тайёрликни тавсифловчи ҳамда мустақил омил сифатида иқтидорлиликнинг таркибига кирувчи ижодий қобилияти.

Креативлик шахсни яхлит ҳолда ёки унинг муайян хусусиятларини тавсифлайди. Шунингдек, креативлик иқтидорнинг муҳим омили сифатида акс этади. Қолаверса, креативлик зеҳни ўткирликни белгилаб беради.

Ўқитувчининг ижодкорлиги у томонидан ташкил этиладиган касбий фаолиятни ташкил этишга ижодий (креатив) ёндошувида акс этади. Сўнгги йилларда ушбу ҳолат “педагогик креативлик” тушунчаси билан ифодаланмоқда. Педагогнинг креативлик потенциали унинг умумий хусусияти сифатида акс этади. У ижодий фаолиятнинг дастлабки шартли ва натижаси саналади. Мазкур сифат шахснинг ўз-ўзини намоён қилиш лаёқатига эгалликни ва тайёрликни ифодалайди. Қолаверса, креатив потенциал негизида ҳар бир мутахассиснинг шахсий қобилиятлари, табиий ва ижтимоий қуввати яхлит ҳолда намоён бўлади.

Бугунги кунга келиб, республикамизда миллий таълим тизимининг ҳуқуқий асосларини шакллантириш учун кенг шароит яратилди. Ўз навбатида, ислохотлар таълим тизимини ва мазмун-моҳиятини такомиллаштириш имконини берди. Мамлакатимиз Президенти Ш.М.Мирзиёев таъкидлаганидек, “Биз таълим ва тарбия тизимининг барча бўғинлари фаолиятини бугунги замон

талаблари асосида такомиллаштиришни ўзимизнинг биринчи даражали вазифамиз деб биламиз” Ҳозирги даврда таълим самарадорлигини ошириш, мутахассисларнинг касбий компетентлик даражасини ривожлантириш, педагог кадрларни инновацион фаолиятга йўналтириш, профессионал таълим муассасаларидаги ўқув жараёнига инновацион таълим ва ахборот-коммуникация технологияларини татбиқ этиш, илғор хорижий тажрибаларни ўзлаштириш ва мақсадли йўналтириш, профессионал таълим тизимини модернизация-лашдаги долзарб вазифалар сифатида белгиланди. Таълим - жамиятни ислоҳ қилиш ва уни ташқи дунё учун янада очиқ ҳамда янги технология ва билимларга йўналтирилган жамиятга айлантиришнинг асосий омилидир. У нафақат жамиятнинг ривожланиш истиқболи, балки ҳар бир инсоннинг алоҳида фаолиятини олдиндан аниқлайди ва белгилайди.

ТЕХНОЛОГИК ТАЪЛИМНИНГ ЎҚУВ-МЕТОДИК ТАЪМИНОТИНИ ИШЛАБ ЧИҚИШДА УЗВИЙЛИКНИ ТАЪМИНЛАШ

З.К.Мустафоев - Пешкў туман 2-сон касб-хунар мактаби ИЧТУ

Технологик таълимнинг ўқув-методик таъминотини ривожлантириш буйича қуйидаги тадбирлар амалга оширилади:

илғор хорижий тажрибалар, халқаро стандартлар ва миллий анъаналар уйғунлигида технологик таълим буйича давлат таълим стандартини ишлаб чиқиш;

технологик таълим буйича узвийликни эътиборга олган ҳолда таълим босқичлари учун алоҳида тартибда битирувчиларга қўйиладиган малака талабларини ишлаб чиқиш;

технологик таълим тизими ўқув юкларининг минимал ҳажми ҳамда уларнинг таксимоти юзасидан таклифлар тайёрлаш;

технологик таълим тизими буйича ўқув-методик мажмуаларни (дарслик, машқ дафтари, уқитувчи учун методик қўлланма, дарсликларнинг мультимедиали иловаси ва бошқа) янги авлодини босқичма-босқич ишлаб чиқиш;

технологик таълим тизими мазмуни, ўзига хос хусусиятлари, малака талаблари ва шакллантириладиган компетенциялардан келиб чиққан ҳолда баҳолаш тизимини ишлаб чиқиш;

хавфсизлик техникаси қоидалари ва санитария-гигиена талабларини ишлаб чиқиш.

Технологик таълим буйича ўқув-методик мажмуаларни ишлаб чиқиш қуйидаги принциплар асосида амалга оширилади:

ўқув-методик мажмуалар таълим соҳасидаги давлат сиёсатининг асосий принциплари асосида яратилганлиги;

ўқувчи-ёшларнинг аклий ва жисмоний имкониятлари, ёши, психофизиологик хусусиятлари, билим даражаси, кизиқишлари, лаёқатлари ҳисобга олинганлиги;

ўқувчи-ёшларда ватанпарварлик ва миллий ғурур хиссини шакллантиришга қаратилганлиги;

ўқувчи-ёшларда мустақил ижодий фикрлаш, ташкилотчилик қобилияти ва амалий тажриба қуникмаларини ривожлантиришга йўналтирилганлиги.

Ўқув-методик мажмуаларни ишлаб чиқишга қуйидагича талаблар қўйилади:

а) дидактик талаблар:

ўқув материалларининг тулик узлаштирилишини таъминлаш; матнлар ахборот беришга эмас, балки ўқув фанининг мазмун-моҳиятини тушунтириш мақсадларига хизмат қилиши;

қизиқарли, лунда ва ҳамма учун қулай ва табақалаштирилган бўлиши; илмий дунёқарашни шакллантириш, ватанпарварлик ва миллатлараро тотувлик талабларига жавоб бериши, аниқ далилларга асосланган материаллардан таркиб топиши;

таълимнинг қундалик ҳаёт ва амалиёт ўртасидаги боғлиқлигини таъминлашга, олинган билимларни амалиётда қулай олиш лаёқатлари шакллантирилишига, бошқа ўқув фанлари билан узвий боғлиқликни таъминлашга йўналтирилган бўлиши;

расмлар қуринишидаги иллюстрациялар: хариталар, чизмалар, схемалар, жадваллар, диаграммалар ва фотосуратлар билан безатилган бўлиши;

янги тушунчалар, атамалар, қоидалар, формулалар, таърифлар ва шу қабилар луғат қуринишида ифодаланган бўлиши лозим.

б) илмий-методик талаблар:

фан-техниканинг сўнгги ютуқларини узида акс эттириши; ўқув фани мавзуларининг мазмунан яхлитлиги таъминланган бўлиши; ўқув фани мавзулари ўзбек адабий тили қоидаларига тулик риоя қилган ҳолда оддий ва содда, тушунарли ва рағбат тилда баён қилиниши; мантикий кетма-кетликка ва изчилликка амал қилиниши; миллий ғоя ва Ўзбекистон халқининг менталитетига зид бўлмаган тегишли иллюстрациялар билан бойитилиши;

савол ва топшириқлар аниқ ифодаланган бўлиши;

ўқувчиларни фикрлашга, ёзишга, тасвирлашга, чизма чизишга, ҳисоблашга, амалий ишларни бажаришга, тажрибалар утқишига ўргатишда педагогик технологиялардан фойдаланиш назарда тутилган бўлиши;

бир тушунчанинг икки хил атама билан ифодаланишига, саналарни қелтиришда маъхумликка йўл қўйилмаслиги;

қасб-хунарга йўналтиришга оид матнлар ва расмлар, изоҳли луғат, техник ижодкорлик ва мантикий тафаккурни устиришга қаратилган лойиҳалаш ҳамда моделлаштириш юзасидан топшириқларни қамраб олган бўлиши лозим.

в) педагогик-психологик талаблар:

қенг жамоатчилик томонидан тан олинган илмий асосланган маълумотлар, ўқувчиларнинг билим даражалари, эслаб қолиш қобилиятлари, тафаккури ҳисобга олинган ҳолда воқеа ва ҳодисаларнинг моҳиятини англашга ва амалий қизиқишларини ривожлантиришга, билим олишга ва амалий фаолият билан

шуғулланишга бўлган эҳтиёжларини тўлақонли қондиришга йўналтирилган булиши;

ўқув фани мавзуларининг ёш ва психофизиологик хусусиятларига мос холда берилиши, маълум фактлар, тушунчалар, қоидалар ва фанлараро боғлиқликни ҳисобга олган холда тушунарли баён қилиниши;

ўқувчиларнинг янгиликларни қабул қилиш қобилиятлари, олдин олган билимларини узлаштирганлик даражаси ҳисобга олинган булиши лозим.

г) эстетик талаблар:

имкон даражасида ёркин, рангли, кизикарли ва чиройли булиши; матнлар ўқувчи-ёшларга маълум ижобий ҳиссий таъсирларни утказиши ва ўқув фанига кизикиш уйғотиши;

бўлим, боб, параграф ва мавзулар матнларининг турли шакл ва ранглар билан ажратилиши, мутаносиблиги таъминланиши;

расм ва тасвирлар бадиий эстетик талабларга жавоб бериши, аниқ ва тиник ифодаланиши лозим.

д) гигиеник талаблар:

матн ва иллюстрациялар санитария қоидалари, нормалари ва гигиена нормативларига мос булиши;

харфларнинг катталиги ва қоғознинг сифати (оғирлиги, калинлиги, оқлиги ва шаффофлиги) меъёрий ҳужжатларда белгиланган талабларга мос бўлиши лозим.

ИННОВАЦИОН ЁНДАШУВ АСОСИДА БЎЛАЖАК МУТАХАССИС КАДРЛАРДА КАСБИЙ СИФАТЛАРНИ ТАСНИФЛАШ Адилова С.Ю. - Бухоро муҳандислик –технология институти

Ҳозирги пайтда республикамизнинг янада раванқ топиши ҳар томонлама баркамол, ўзига, бошқаларга, жамиятга, табиатга ва меҳнатга тўғри муносабатни билдира оладиган, мустақил фаолият кўрсата оладиган, ижодкор ва тадбиркор шахсга боғлиқдир. Ёшларда ана шу хусусиятларнинг ривожланиши сўзсиз ўқитувчига, унинг ўқув - тарбия жараёнини тўғри бошқара олишига боғлиқ.

Ўзбекистон Республикаси Президентининг 2017-йил 20-апрелдаги ПҚ-2909-сонли “Олий таълим тизимини янада ривожлантириш чора-тадбирлари тўғрисида” қабул қилган Қарорида инновацион ёндашув асосида замонавий фикрловчи педагогик кадрлар тайёрлашга, таълим жараёнида ўқитишнинг илғор педагогик методлар (муаммоли, модулли, лойиҳалаш, ҳамкорликда ўқитиш, амалий ўйин, интерфаол таълим методи ва бошқалар) ва ахборот-коммуникация технологиялари, шунингдек, электрон таълим ресурслари ва мультимедиа тақдимотларидан фойдаланишни йўлга қўйишга алоҳида эътибор қаратилишига урғу берилган [1].

Маълумки, ўқитувчилик юксак ахлоқ, кучли ирода, ҳиссий жавобгарлик, аниқ мақсадга эга, одамларни тушуна олиши, эътиборли бўлиши, тасодифий вазиятларга тез йўналган бўлиши лозимлигини талаб этади. Педагогик касбий

таснифномада бўлажак педагогларга хос сифатларни акс этиши кераклигини Р.З.Гайнутдинов, М.Г.Давлетшин ва бошқалар ўз қарашларида қуйидагича баён этган:

- шахсий хислатлар (болаларни яхши кўриш ва уларни севиш, меҳрибон, камтарлик, меҳнатсеварлик, жамоат ишларида фаоллик, мустаҳкам характерга эга бўлиш, ўз билимини оширишга интилиш ва бошқалар);

- касбга хос билимларга эғалик (таълим ва тарбия жараёни моҳияти билан унинг мақсад ва вазифаларини тушуниши, психология асосларини, ёш психологияси ва педагогик психология асосларини билиши, ўз фанини ўқитиш методикасини билиши, талабаларга тарбиявий таъсир этишнинг самарадорлигини билиши ва бошқалар);

- ўз касбига хос хислатлар (ҳозирги замон педагогикасига оид методологик билимларни эғаллаши, ўқитувчининг кузатувчанлик, ўз диққат-эътиборни тақсимлай олиши, педагогик фантазиянинг ривожланганлиги, ўзига танқидий муносабатда бўлиши; ўзини қўлга ола билиши педагогик такт ва ҳақозолар);

- шахсий-педагогик уддабуронлик (таълим ва тарбия жараёнида ўқувчилар онгининг тараққий этиб боришини истиқболли равишда режалаштира олиши, машғулотлар учун зарур материаллар ва жиҳозларни танлай олиши, ўқувчиларнинг билиш фаолиятини бошқара олиши, ўқув мақсадларини режалаштира олиши ва ҳ.к.лар);

- мулоқотга кириша олиш (коммуникативлик) малакасига эғалик (болаларни ўзига жалб этишни билиши, болалар ва ота-оналар билан мақсадга мувофиқ педагогик муносабатларни тиклашни билиши ва ҳ.к.лар);

- билиш малакаларига эғалик (болаларнинг асабпсихик тараққиёти даражасини аниқлай олиши, ўзининг тажрибаси ва педагогик фаолияти натижаларини танқидий таҳлил қила олиши ва ҳ.к.лар);

- ижодий хислатлари (педагогик маҳоратни такомиллаштиришга интилиши, ўқувчиларни тарбиялаш дастурини ишлаб чиқиши ва уни амалга ошириш қобилияти ва ҳақозолар) [2].

Педагогик касбий тавсифнома ёшларга ўзларининг келгусида ўқитувчилик касбини тўғри ва онгли равишда танлаб олишларига ёрдам беради.

Педагогик касбий тавсифномани касбга хос равишда ўқитишни ташкил қилишда таълимнинг самарадорлиги ва унинг муваффақияти қандай билим ва кўникмаларга, айниқса, шахснинг қандай қобилият ва шахсий хислатларига боғлиқ эканлигини албатта кўрсатиш зарурдир. Мана шу профессиограммага асосан бўлажак мутахассис – ўқитувчиларнинг сифат жиҳатидан ўз касбига нақадар тайёрлиги ҳақида бир фикрга келишимиз мумкин.

Касбий фаолият яхлит тизим сифатида бир қанча таркибий қисмларни ўзида мужассамлаштиради. И.П.Подласыйнинг касбий салоҳиятнинг тузилишига доир таснифидан келиб чиқиб, Н. М. Эгамбердиева педагогик таълимдаги касбий етуклик, ижтимоийлашув, инсонпарварлашув ва маданий ижодкорликнинг замонавий йўналишларига мувофиқ келувчи қуйидаги муҳим тузилишли таркибий қисмларни ажратиб кўрсатади: педагогик маданият;

педагог ижодкорлиги; педагогик ақл идрок; чуқур касбий билимга эгалик; индивидуал фаолият услубига эгалик; ижодий ташаббуснинг ривожланиши; индивидуал фаолият; инсонпарварликка йўналтирилганлик; ижтимоий фаоллик.

Юқоридаги фикрлардан келиб чиққан ҳолда, бўлажак педагогларнинг касбий сифатларини уч асосий гуруҳга таснифлаш мумкин:

✓ Биринчи гуруҳ сифатларига касбий фаолиятдаги психик жараёнлар (идрок, хотира, тасаввур, фикрлаш), психик ҳолатлар (чарчоқ, апатия, стресс, тушкунлик), англаш ҳолати сифатидаги диққат, эмоционал ва иродавий (барқарорлик, кетма-кетлик, таъсирчанлик)га таъсир кўрсатувчи талаблар киради.

✓ Иккинчи гуруҳга психоаналитик сифатлар: ўз-ўзини назорат қилиш, ўз-ўзига танқидий муносабатда бўлиш, ўз хатти-ҳаракатларини баҳолай олиш, бундан ташқари барқарорлик сифатлари: жисмоний чиниққанлик, ўз хистуйғуларини бошқара олиш, ўз-ўзини тинглай олиш.

✓ Учинчи гуруҳга коммуникативлик (инсонлар билан самарали мулоқотга киришиш), ҳамдардлик (кишилар билан дардлашиш, уларнинг ғам-андуҳларига шерик бўлиш), визуаллик (шахснинг ташқи кўриниши), нутқнинг таъсирчанлиги (фикрларни тинглай олиш ва ўз сўзига бошқаларни ишонтира олиш).

Олий таълимда талабаларнинг касбий сифатларини шакллантириш мазмунини инновацион интеграциялашувнинг қуйидаги даражалари мавжуд:

1.Функциясига кўра интеграциялаш (методологик, касбга йўналтирилган, муаммолик, яхлитлик, тизимлилик, коммуникативлик, ташкилотчилик).

2.Ривожланиш тенденциясига кўра интеграциялаш (таълимнинг устиворлиги, таълимнинг демократлашуви, таълимнинг инсонпарварлашуви, таълимнинг ижтимоийлашуви, таълимнинг миллий йўналтирилганлиги, баркамол шахсни тарбиялашга қаратилганлиги, таълим ва тарбиянинг узвий боғлиқлиги).

3.Йўналишига кўра интеграциялаш (ўқитувчи обрўсини кўтариш, таълим муассасини ривожлантириш, янги таълим технологияларини жорий этиш, касбий таълим – фан – ишлаб чиқариш интеграцияси, халқаро ҳамкорликни ривожлантириш).

4.Типларига кўра интеграциялаш (умумметодологик, умумилмий, хусусий илмий, муаммоли).

5.Даражасига кўра интеграциялаш (яхлитлик, дидактик синтез, фанлараро алоқадорлик).

6. Амалга ошириш даражасига кўра интеграциялаш (анъанавий ва ноанъанавий).

Педагогик ва хусусий-методик билимлар ўртасидаги ўзаро ҳамкорлиги қуйидагиларда намоён бўлади:

▪ Педагогик туркум фанлари ҳамда хусусий - методик фанлар интеграциясининг дидактик синтези ва фанлараро алоқадорлиги бўлажак ўқитувчининг касбий фазилатларини шакллантиришнинг муҳим омили бўлиб хизмат қилади.

▪ Педагогик ва хусусий-методик билимларнинг интеграцияси бўлажак мутахассис ўқитувчилар томонидан касбий фаолият жараёнида техник воситалар, жиҳозлар, қурилмалар, дастгоҳлар, мосламалар шу жумладан, ахборот технологияларидан фойдаланиш кўникмаларини шаклланишига ёрдам беради.

▪ Хусусий - методик билимлардан таълим бериш жараёнининг таркибий қисмлари сифатида фойдаланиш натижасида педагогик, хусусий методик ва технологик билимларнинг ўзаро интеграцияси “восита-мазмун” (педагогик билим – восита, хусусий - методик билим эса – мазмун сифатида) моҳиятига эга бўлган муносабатни қарор топтиради.

Адабиётлар рўйхати

1. Ўзбекистон Республикаси Президентининг 2017-йил 20-апрелдаги ПҚ-2909-сонли “Олий таълим тизимини янада ривожлантириш чора-тадбирлари тўғрисида” ги Қарори. «Халқ сўзи», 2017 йил, 21 апрел.

2. Давлетшин М. Г., Жалилова С. И. Олий мактабда таълим жараёни самарадорлигининг психологик томонлари. – Т.:ТДПУ, 2001.

3. S. Yu. Adizova Innovation In Science, Education, And Production Integration As A Successor. International Journal of Advanced Science and Technology Vol. 29, No. 8, (2020), pp. 3167-3172.

ERITMALAR MAVZUSIGA OID MASALANI TURLI USULLARDA YECHISH ORQALI O'QUVCHILARDA INTERAKTIVLIKNI OSHIRISH

Avezov H.T. - BuxDU Organik va fizkolloid kimyo kafedrasi dotsenti;

Jo'rayev A.T. - Kogon shahar 6-son umumta'lim maktabi kimyo fani o'qituvchisi

Annotatsiya: Maqolada nazariy bilimlarni mustahkamlash, kimyoviy masalalarni yechishning turli xil usullari va ularni qo'llash xususida so'z boradi.

Tayanch tushunchalar: STEAM, ta'lim, yechim, noaniqlik, tenglama, diogonal sxema, eritma.

Ta'lim sifatini yangi bosqichga ko'tarish maqsadida 2018-yil 5-sentabrda O'zbekiston Respublikasi Prezidentining “Xalq ta'limi boshqaruv tizimini takomillashtirish bo'yicha qo'shimcha chora-tadbirlar to'g'risida” gi PF-5538-son Farmoni qabul qilindi. Unda xalq ta'limi tizimini isloh qilishning asosiy yo'nalishlari sifatida: xalq ta'limi tizimiga ilg'or xorijiy tajribani, o'quv-tarbiya jarayoniga zamonaviy pedagogik texnologiyalarni, shu jumladan, ta'lim berishning innovatsion usullarini joriy etish, o'quv va o'quv-uslubiy adabiyotlarning yangi avlodini yaratish, fundamental va amaliy tadqiqotlarni amalga oshirish belgilangan.

Ushbu farmon ijrosini ta'minlash maqsadida qabul qilingan O'zbekiston Respublikasi Prezidentining 2018-yil 5-sentabrdagi “Xalq ta'limi tizimiga boshqaruvning yangi tamoyillarini joriy etish chora-tadbirlari to'g'risida” gi PQ-3931-son qarori bilan tasdiqlangan “2018-2021-yillarda O'zbekiston Respublikasi xalq ta'limi tizimini yanada takomillashtirish bo'yicha chora-tadbirlar dasturi”ning II bo'lim, 11-bandida: umumiy o'rta ta'limning yangi davlat ta'lim standartlari va o'quv

dasturlarini takomillashtirish va shu bilan birga STEAM (fan, texnologiya, muhandislik, san'at va matematika) metodlarini bosqichma-bosqich amaliyotga joriy etish belgilab berilgan.

Umumta'lim va kasb-hunar maktablarida STEAM metodlarini joriy etishning asosiy yo'llaridan biri-bu kimyo darslarida masalalar yechishni o'rgatish hisoblanadi. Kimyo fanini o'qitishda masalalar yechishni o'rgatish o'quvchilarning nazariy bilimlarini chuqurlashtirishga, intellectual salohiyatlari va matematik savodxonliklarini oshirishga xizmat qiladi. Quyida eritmalarga oid bir masalaning bir necha xil usulda yechish metodlari haqida fikr yuritmoqchimiz.

Masala. 40 % li eritma hosil qilish uchun 25 % li 700 g eritmaga 93 % li eritmadan qancha massada qo'shish kerak?

Masala yechimini hisoblash uchun o'quvchilarga masala shartida berilgan qiymatlarni aniq yozishni, masalaning tub mazmunini to'liq tushunishni, jarayonni tasavvur qilishini o'rgatish muhim ahamiyatga ega. O'quvchining masala shartini tushinib o'qish masalani 1/2 qismini yechish demakdir.

Berilgan:

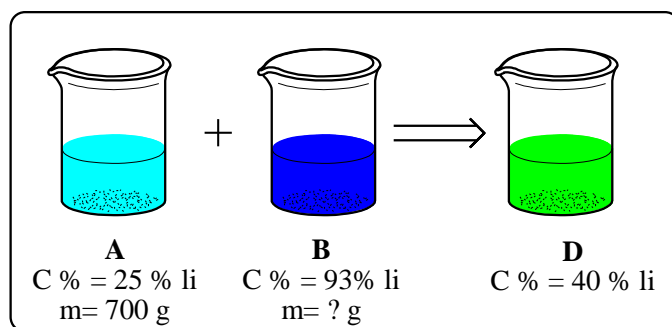

Yechish: I usul. Nomalum massani x orqali belgilab quyidagicha proporsiya tuzamiz:

$$\frac{700}{x} = \frac{93-40}{40-25} = \frac{53}{15} \quad 700 \frac{\quad}{\quad} = \frac{53}{15} \quad 198 = x \frac{\quad}{\quad}$$

Javob: 198 g.

II usul. Diagonal sxemaga asoslangan usul.

93	→	15	—	x
/		/		
40		40		
\		\		
25	→	53	}	68
			}	700

$$x = \frac{700 \times 15}{53} = 198 \text{ g].}$$

O'quvchilarda dars mashguloti davomida adabiyotda ko'rsatilgan usullar taqdim etilganda, ular tomonidan yana bir qancha usullar taklif qilinishi mumkin, masalan:

III usul. Ikki nomalumli tenglama tuziladi: 93% li eritmada erigan modda massasi – x, umumiy eritma massasi – y bilan belgilab olamiz. Masala sharti bo'yicha 40 % li eritma hosil qilish kerak edi.

$$C\% = \frac{\text{erigan modda massasi}}{\text{eritmaning umumiy massasi}} 100\% \quad \text{formula asosida:}$$

$$25\% = \frac{m}{700} 100\% = 175 \text{ g}$$

$$\begin{cases} 93\% = \frac{x}{y} 100 & x = 93y \quad \text{tenlgamaning 2-qismiga } x\text{- qiymat} \\ & \text{o'rniga qo'yib hisoblaymiz} \\ \hline 40\% = \frac{175 + x}{700 + y} 100 & 40\% = \frac{175 + 93y}{700 + y} \end{cases}$$

$$17500 + 93y = 40 \cdot 700 + 40y$$

$$93y - 40y = 2800 - 17500$$

$$53y = 10500$$

$$y = 198 \text{ g.}$$

IV usul. OTM larga kirish imtihonlari, test sinovlari asosida abuturentlar o'qishga qabul qilinadi. Agar shu masala test topsiriqlarida keltirilsa berilgan kalitlarda aniq 198 g to'g'ri javob mavjud bo'ladi.

A) **198g** B) 250 g C) 100 D) 300

$$C\% = \frac{\text{erigan modda massasi}}{\text{eritmaning umumiy massasi}} 100\%$$

$$25\% = \frac{m}{700} 100\% = 175 \text{ g}$$

$$\frac{198 \cdot 93}{100} = 189 \text{ g}$$

$$\frac{175 + 184}{700 + 198} = 40\% \text{ li eritma tayyorlanar ekan.}$$

Demak A variant shartni qanoatlantiradi.

Xolosa qilib aytganda STEAM ta'limi amaliy mashg'ulotlar yordamida ilmiy-texnik bilimlarni real hayotda qo'llash tushuniladi. Kimyoviy masalalarni xilma – xil, bir biridan farqli ajoyib usullar yordamida yechish ham o'quvchilarni kundalik hayotda eritmalar tayyorlash va ulardan maqsadli foydalanish ko'nikmalarini hosil qiladi.

УЧ ЎЛЧОВЛИ КОМПЬЮТЕР ГРАФИКАСИНИ ЎҚИТИШНИНГ АСОСИЙ МАҚСАДИ

Н.Ходжаева, Ф. Мамурова

Тошкент давлат техника университети

Бугунги кунда компьютер графикаси, айниқса уч ўлчовли компьютер графикаси ривожланиб бораётган замонавий ахборот технологиялари-нинг йўналишларидан биридир.

Уч ўлчовли компьютер графикасида детал кўринишлари ва аксонометриясига ҳажмлар бериш ҳамда уй режаси чизмаларини ҳажмли, модели ёритиш шароитлари мавжуд. У жисмларни жонли ҳаракатлантириш, кенглик, майдонни тасвирлаш ҳамда чизиқли, ҳаволи ва рангли перспективалар қонунини ўрганиш учун ишлатилади. Уч ўлчовли графикада тасвирлар табиий муҳитда ёки интерьерда, виртуал фазода моделлаштирилади. Анимация эса, махсус эффектлар уйғунлигида объектларни қўшиб юбориш имконини беради.

Компьютер графикасини ўрганиш техника, қурилиш, тасвирий санъат соҳаларида фазо тушунчаси, абстракт - логик ва қиёсий фикрлаш, ранглари ҳис қила билиш, ижодий ёндошиш, яхлит тасаввур қила олиш, диққат қилиш ва хотирани мустаҳкамлашни ривожлантириш каби ажойиб хусусиятларга эга.



Уч ўлчовли компьютер графикасини ўқитишнинг асосий мақсади. Ахборот технологиялари имкониятларини қўллашни ўз ичига олган уч ўлчовли компьютер графикаси билимларини чуқур ўзлаштиришдан ҳамда муҳандисларни компьютерда график билим, малака даражасини кўтаришдан иборат.

Талабалар ўқув курсини тугатганларидан кейин қуйидагиларни бажара олишлари лозим: мураккаблик даражаси турлича бўлган уч ўлчовли объектлар яратиш, анимациялар яратиш ҳамда объектларни визуаллаштириш.

Ўқув курсини ўқитишда, анъанавий ўқув жараёнларини ташкиллаштириш шакли - маърузалар, лаборатория ва мустақил ишлар, ҳамда масофавий ўқитиш усулларидан фойдаланиш мумкин. Узрли сабабларга кўра дарсларга қатнаша олмайдиган ёки уй шароитида ўқишини давом эттирмакчи бўлганлар учун уч ўлчовли компьютер графикасини масофадан туриб ўқиш ҳам яхши самара беради.

“Уч ўлчовли компьютер графикаси” ўқув курсининг мазмунини тузишда қуйидагилар муҳим деб ҳисобланди:

✓ 3D - объектларни моделлаштириш учун турли асбоблар тўпламининг мавжудлиги;

✓ буюмнинг пропорцияси ва тузилишини таҳрирлаш учун асбоблардан кераклича фойдалана олиш;

✓ аниқ сонлар асосида берилган ўлчамлар бўйича объектларни қуриш имкони борлиги;

✓ экранда аниқ, ишончли тасвирни кўра олиш;

✓ геометрик шакллар, материаллар, табиий шаклларни (одамлар ва ҳайвонлар) моделлаштиришнинг имкони борлиги;

- ✓ енгил чоксиз моделлаштириш;
- ✓ ранглар палитрасидан тўла фойдалана олиш;
- ✓ анимацион видеороликларни

ярата олиш;

✓ тайёр моделлар кутубхонасининг мавжудлиги;

Юқоридаги талаблардан келиб чиқиб, компьютер графикасининг техник ва бадиий имкониятларини таълим соҳасида қўллаш учун *3D Studio Max* дастури танланади.

Мавзуни самрали ўзлаштириш мақсадида ҳар бир мавзунинг бошида ўрганиладиган саволлар бериш, ҳар бир мавзунинг охирида амалий топшириқларни бажариш лозим.

Уч ўлчамли компьютер графикасини нафақат техника олий ўқув юрти талабаларига, балки мутахассисларни қайта тайёрлаш ва малакасини ошириш тизимида ҳам ўқитиш лозим.

Мазкур курс уч ўлчовли компьютер графикасидан назарий билимларни ўрганиш ва шу асосда ўзлаштирган билимларини ўқув жараёни билан бирга келгуси касб-хунар фаолиятида ҳам қўллашга имкон беради.

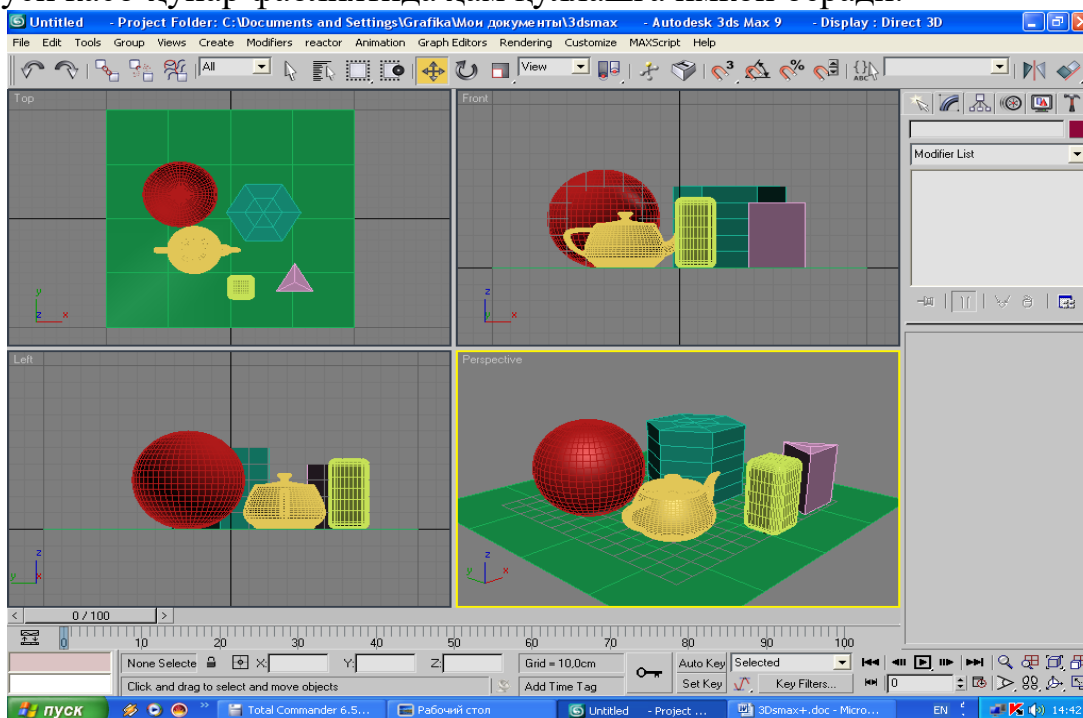

Фойдаланилган адабиётлар ва интернет манбалари :

1. Петрова К.С. Анализ программных средств трехмерной компьютерной графики и анимации. М. : ИИО РАО. 2009.

CHIQUINDILARDAN IKKILAMCHI XOM ASHYO SIFATIDA FOYDALANISH EKOLOGIK VAZIYATNI YAXSHILASHNING OMILI SIFATIDA

H.T.Avezov, BuxDU dotsenti, kimyo fanlar nomzodi

F.F.Temirov, BuxDU magistranti

Har qanday faoliyat chiqindilarni ishlab chiqarishni o'z ichiga oladi. Sayyorada qancha tirik jon bo'lsa, shuncha ko'p chiqindilar paydo bo'ladi. Hayvonot va o'simlik dunyosining chiqindilari osongina parchalanadigan biologik mahsulotlardir. Lekin shunday maishiy chiqindilar borki, ularning parchalanishi uchun juda uzoq vaqt kerak bo'ladi:

- sigaret filtrlari - 100 yil,
- qalay qutilar – 90 yil,
- qog'oz - 2-10 yil,
- shisha – 1000 yil,
- plastik to'rva – 200 yil.
- plastmassa – 300 yil

Chiqindilarning ko'p turlari odamlarga qaraganda ko'proq “yashaydi” va bu asosiy muammo emas. Eng yomoni shundaki, ular nafaqat ulkan hududlarni egallaydi, balki atrof-muhitni ham ifloslaydi. Chiqindilar uzoq vaqt katta maydonlarda yotib turli yuqumli va infeksiyon kasalliklarning tarqalishiga sabab bo'lmoqda. Chiqindilarni to'plash va yo'q qilish tabiat va insoniyatni halokatdan himoya qilish uchun zaruriy choradir. Axlat sog'liqqa salbiy ta'sir qiladi.

Irsiy o'zgarishlar, infeksiyalarning tarqalishi, nafas olish kasalliklari, ko'payish funksiyasining o'zgarishi, onkologik kasalliklarning kelib chiqishida chiqindilarning hissasi borligi isbot qilingan.

Butun dunyo bo'yicha bir kunda 5 mln tonna chiqindi hosil bo'ladi. Birgina Rossiya federatsiyasi misolida oladigan bo'lsak, bir yilda 4 mlrd tonna chiqindi paydo bo'ladi. Buning yarmi ishlab chiqarish chiqindilaridir. Qolgan yarmi paranda va chorva mollari, qattiq maishiy chiqindilar, biologik chiqindilar va tibbiyot chiqindilaridir.

Hozirda Rossiya davlati hududida turli xil kodlari aniqlanmagan axlatlar 75 mlrd tonnani tashkil etadi. Buning ichida kamida 1,5 mlrd tonnasi turli zaharli toksinlarni o'z ichiga oladigan chiqindilardir.

Olimlarning fikriga ko'ra, maishiy chiqindilarning 60 % dan ortig'ini qayta ishlash mumkin.

Afsuski, Rossiyada axlat hajming atigi 25-30 % ni qayta ishlashadi, xolos. Qolgan qismi poligonlarga ketmoqda.

Biologik bo'lmagan chiqindilar quyidagilarni o'z ichiga oladi:qog'oz, plastik, metal, to'qimaachilik mahsulotlari, shisha va rezina.

Metall chiqindilarning asosiy qismi avtomobillarning yaroqsiz ehtiyot qismlariga to'g'ri keladi. Qora metallar metallalom sifatida qayta quyish sexlarida ikkilamchi mahsulotlar olish uchun ishlatiladi. Lekin rangli metallarni qayta ishlash texnologiyasi

joriy qilinmagan bo'lib, xalq orasida turli qo'lbola usullar bilan xo'jalik buyumlari ishlab chiqarilmoqda. Masalan, avtomobillarning turli qismlari va dvigatellarining asosiy qismi alyuminiy qotishmasidan iborat bo'lib, ulardan uy- ro'zgor buyumlari: idish-tovoqlar, tova,qozon, oftoba va boshqalar tayyorlanmoqda.

Avtomobil dvigatellari tarkibidagi alyuminiy texnik alyuminiy bo'lib, uning tarkibida istemol buyumlari tayorlash maqsadida ishlatiladigan alyuminiy tarkibi bilan keskin farq qiladi.

Uy- ro'zgor buyumlari tayorlash maqsadida ishlatiladigan alyuminiy markasi tarkibida qo'rgo'shin 0,15%, mishyak 0,015%, rux 0,3% berilliy 0,0005% dan ko'p bo'lmasligi kerak. Lekin texnik alyuminiy tarkibida bu elemntlarning miqdori ko'proq bo'lib, bundan tashqar birqancha sog'liq uchun zararli elementlar ham mavjud. Xitoy olimlarining aniqlashicha onkologik kasalliklarning kelib chiqish asl sababi "texnik alyuminiydan yasalgan idish-tovoqlardan foydalanish" ekan. Hali O'zbekistonda texnik alyuminiy chiqindilarini yig'ib, qayta ishlab turli markali alyumin qotishmalari tayyorlash texnologiyasi va zavodlar bo'lmaganligi sababli uy- ro'zgor buyumlari uchun yaroqli alyuminiy markalaridan har xil buyumlar tayyorlaydigan ishlab chiqarish subyektlari ham mavjud emas. Aholi sonining ortib borishi hisobiga uy- ro'zg'or buyumlariga talab kundan-kunga ortib bormoqda. Qo'lbola tayyorlangan buyumlardan foydalanish oqibatida aholi orasida turli kasalliklar ortib borishiga sabab bo'lmoqda.

Ekologiya va atrof-muhitni muhofaza qilish davlat qo'mitasining ma'lum qilishicha, qattiq maishiy chiqindilarni to'plash, utilizatsiya qilish, qayta ishlash va ko'maklashish bo'yicha yanada samarali tizimni yaratish borasida bir qator davlatlar, jumladan, Germaniya, Janubiy Koreya, Turkiya, Singapur, Rossiya hamda Belarus Respublikasi tajribalari o'rganilgan. O'zbekiston Prezidentining 2019-yil 17-apreldagi qarori bilan tasdiqlangan 2019–2028-yillarda O'zbekiston Respublikasida qattiq maishiy chiqindilar bilan bog'liq ishlarni amalga oshirish strategiyasida bevosita 2028-yilgacha bo'lgan davrda maishiy chiqindilarni qayta ishlash bilan bog'liq, ularni utilizatsiya qilish bilan bog'liq masalalarga alohida e'tibor qaratilgan. Shunga ko'ra, alyuminiy chiqindilarini qayta ishlash va ulardan uy-ro'zg'or buyumlari ishlab chiqarishni davlat nazoratiga olinishi maqsadga muvofiq deb hisoblaymiz.

**ТЕХНОЛОГИК ТАЪЛИМИНИ ТАШКИЛ ЭТИШДА МАКТАБГАЧА,
УМУМИЙ ЎРТА, ПРОФЕССИОНАЛ ВА ОЛИЙ ТАЪЛИМ
ТИЗИМЛАРИНИНГ ЎЗАРО ИНТЕГРАЦИЯСИ
Г.К.Холова - Пешкў туман 18-сон МТТ тарбиячиси**

Саноатда технологик ўзгаришларнинг янги тўлқини кутилмоқда, бу эса иқтисодиётнинг барча соҳаларини ривожлантиришда инновацияларнинг ролини кучайтиради ва кўплаб анъанавий ўсиш омилларининг таъсирини камайтиради.

Энг янги авлод технологияларининг ривожланишидаги кечикиш миллий иқтисодиётнинг рақобатдошлигини пасайтириши, шунингдек, ўсиб бораётган геосиёсий рақобат шароитида унинг заифлигини ошириши мумкин.

Хусусан, саноатда кутилаётган янги технологик ўзгаришлар шароитида

мактабгача, умумий ўрта, профессионал таълим тизимларида технологик таълим ўқувчи-ёшларда ижодкорлик қобилияти ва меҳнат кўникмаларини ривожлантириш, уларда олий таълим босқичида ёки мустақил ҳаётга қадам қўйишда зарур бўладиган базавий компетенциялар ва дунёқарашларни шакллантиришда асосий ечим бўлиб хизмат қилади.

Технологик таълим ўзлаштирган битирувчилар саноат соҳасининг барча тармоқларида хусусий инжиниринг, илмий тадқиқот ва тажриба конструкторлик базаларининг янада ривожланиши, бир сўз билан айтганда юқори қийматли рақобатбардош саноат маҳсулотлари ишлаб чиқарилишида “драйвер” ролини бажаради.

Ишлаб чиқариш жараёнлари юқори даражада саноатлашган Буюк Британия, Франция, Германия, АҚШ, Израил, Япония, Жанубий Корея, Хитой Халқ Республикаси ва бошқа ривожланган давлатлар таълим тизимида ҳам технологик таълим ишлаб чиқаришнинг асосий бўғини ҳисобланиб, жаҳон меҳнат бозорига малакали мутахассислар тайёрлашнинг муҳим босқичлари ва ташкил этувчиларидан бири деб қаралади.

Мактабгача таълим тизимида.

Мактабгача таълимнинг мақсади болаларни мактаб таълимига тайёрлаш, болани соғлом, ривожланган ва мустақил шахс сифатида шакллантириш, ижодий қобилиятларини очиб бериш, мактаб таълимига тайёргарлигини таъминлаш ва иштиёқини тарбиялашдан иборат.

Таълим-тарбия жараёнига болаларни ҳар томонлама интеллектуал, маънавий-ахлоқий ва жисмоний ривожлантиришни таъминлайдиган замонавий таълим дастурлари, илғор ахборот технологияларини жорий этиш, тарбияланувчиларни мактабга тайёрлаш даражасини ошириш, мактабгача таълимни бошқаришнинг замонавий стандартларини яратиш бугунги кунда мактабгача таълим тизими олдида турган асосий вазифалардан бири бўлиб ҳисобланади.

Мактабгача таълим тизимининг бирламчи йўналишларидан бири мактабгача ёшдаги болаларни бадиий-эстетик тарбиялаш ҳисобланади. Эстетик тарбиялашни амалга оширишда мактабгача таълим ташкилотларида ўтиладиган тасвирий фаолият машғулотлари, яъни “Расм чизиш”, “Апликация”, “Конструкциялар тузиш ва қўл меҳнати”, “Пластинин ва лойдан яшаш” катта аҳамият касб этади. Айниқса, тасвирий фаолият машғулотларида апликация технологиясида тасвирлаш жараёнида болаларда:

- бадиий дидни тарбиялаш;
- амалий бадиий фаолият ва малакаларни ривожлантириш;
- фантазия, ижодий фикрлаш ва тасаввур қилиш, идрок қилишни ривожлантириш;
- қўлнинг аниқ ҳаракатлари ва бармоқларнинг майда моторикасини ривожлантириш;
- касбий бадиий ижодий фаолият куртакларини намоён бўлиши учун имкон яратиш каби таълимий тарбиявий масалалар хал этиб борилади.

Мактабгача таълимни ривожлантириш соҳасида давлат сиёсатини муваффақиятли юритишга ва таълим-тарбия жараёнларини талаб даражасида ташкил этишга тўсқинлик қилаётган бир қатор тизимли муаммолар ва камчиликлар мавжуд. Булар қуйидагилар:

Мактабгача таълим ташкилотларида таълим самарадорлигини баҳолаш ва такомиллаштириш бўйича илғор хорижий тажрибаларни ўрганиш асосида ишларни тўлақонли йўлга қўйилмаганлиги;

таълим-тарбия усулларининг таъсирчанлигини оширишга хизмат қилувчи механизмларнинг йўқлиги;

мактабгача таълим ташкилотлари тарбиячилар учун замонавий шароит ва эҳтиёжлар асосида ишлаб чиқилган ўқув-методик адабиётлар етарли даражада таъминланмаганлиги;

мамлакатимизда кейинги йилларда амалга оширилаётган таълимий ислохотларга ҳамоҳанг тарзда мактабгача таълим ташкилотлари учун тасвирий фаолият бўйича замонавий мазмун моҳиятини касб этувчи методик ишланмалар етарли даражада яратилмаганлиги;

мактабгача таълим ташкилотларининг малакали педагог кадрлар (тасвирий фаолиятга ўргатиш малакалари, расм чизиш, лойдан нарсалар ясаш, қогоздан қирқиб ёпиштириш малакалари етарли эмас) билан тўлиқ таъминланмаганлиги;

тасвирий фаолият машғулотларини ташкил этиш учун мультимедиа ва дидактик материалларнинг етишмаслиги;

мактабгача таълим ва бошлаётгич таълим ўртасидаги узвийликнинг мавжуд эмаслиги;

замонавий ўқув методик материаллар ва кўргазмали қуролларнинг етишмаслиги;

илғор иш тажрибаларни ўрганиш, уларни оммалаштириш ишлари талаб даражасида ташкил этилмаганлиги.

Ўқувчиларга таълим беришнинг замонавий инновацион услубларини жорий этиш Ўзбекистон Республикаси иқтисодиёти кейинги 10 йил ичида дунёнинг тараққий этган индустриал-технологик локомотивлари қаторига кириши, яъни 2030 йилга келиб иқтисодиётнинг саноат ва технологик тармоқлари бўйича жаҳонда етакчи давлатлардан бирига айланишига замин яратишда муҳим шартлардан биридир.

БУХОРО ИЛК МАТБУОТИДА ТАЪЛИМ ВА ТАРБИЯ ТАРИХИДАН ("ТУРОН" ГАЗЕТАСИ МАТЕРИАЛЛАРИ АСОСИДА)

Насимова Ҳ.А.-Бухоро шаҳар ХТБга қарашли 8-сон умумтаълим мактаби ўқитувчиси

XIX асрнинг иккинчи ярми – XX асрнинг бошларида Бухоро амирлиги Россия империясига ярим қарам давлат бўлиб, амирликдаги ижтимоий-иқтисодий ва ҳарбийтехник қолоқлик бунинг асосий сабаблари эканлиги тарихий адабиётларда қайд этиб ўтилган. Шунингдек, XX аср бошларида Бухоро

амирлигида тараққийпарварлик ва маърифатпарварлик ҳаракатлари ўсди. Ўз даврининг илғор зиёлилари мамлакатни ривожлантириш, миллий озодликка эришиш ва ривожланган давлатлар қаторига қўшишнинг асосий шарти амирлик аҳолисининг замонавий билимларни ўзлаштириш, ўсиб келаётган ёш авлодга таълим-тарбия бериш орқали келажакда мустақил ва ривожланган келажак сари боришни режалаштиргандилар. Ушбу режаларни тарғиб этиш ва аҳоли, хусусан ўсиб келаётган ёш авлодни таълим олишга, замонавий билим ва кўникмаларни эгаллашга даъват этиш мақсадида Бухоро амирлиги ҳудудида илк бора 1912 йил 11 март куни форс-тожик тилида “Бухоройи шариф”, орадан уч ой ўтиб, 11 июнда ўзбек тилида “Турон” газетаси чоп этилди. Қарийб 10 ой мобайнида ушбу газеталар Бухоро амирлиги аҳолиси учун маърифатпарварлик ва тараққийпарварлик ғояларини тарғиб этиб, деярли бутун Туркистон ўлкасида ўз муштарийларига эга бўлдилар.

“Турон” газетасининг биринчи сонидаяқ Мирзо Жалол Юсуфзоданинг “Усули таълим ва тарбиядан” номли мақола чоп этилган. Мақолада, болаларни ўқитишни турли усуллари муҳокама қилинган. Жумладан, янги усул (жадид ёки усули савтия) ва эски усулда ўқитиш ишлари муҳокама қилинган. Муаллиф мўтадил йўлда туриб, ҳар икки усулда ўқитишни давом эттириш лозим деган фикр-мулоҳазаларни келтириб ўтган[4].

Гзета аста-секин жамиятдаги иллатларни очиб ташлаб, аҳолининг содир бўлаётган воқеа ва ҳодисаларга бефарқ бўлмасликка ва доимий равишда ўқиб, изланиб бориш, ҳеч бўлмаганда болалар тарбияси орқали ижтимоий-иқтисодий тараққиётга эришишни тарғиб қила бошлаганлар. 1912 йил, 30 декабрдаги “Турон” газетасининг 48-сонида “Тижоратимиз ва мактаб” мақоласи чоп этилган. Мақолада, Бугунги кунда савдо ва саноатни яхудийлар қўлга олганлиги, катта биноларнинг эгаси, меҳнат қилувчиларнинг амири, мағоза (магазин-Ҳ.Н.)лар хўжаси яхудийлардир: “Ҳатто руслар ҳам бизнинг бу ҳолимизга таъсуф қиладилар. Бизни қутқарувчи мактабдир, авомни тараққий қилдирувчи жоҳил ва асоратдан қутқарувчи ибтидоий мактабдир”[7] -деган жумлалар орқали болаларни эртанги куни учун ибтидоий (бошланғич-Ҳ.Н.) мактаб зарурлиги ва унда ўқитиш ишларини жонлантириш зарурлигига оид фикр-мулоҳазалар келтириб ўтилган.

Болаларнинг ёмон йўлга кириб кетиши барча даврларда кескин танқид остига олинган. Ҳар бир давлат ва жамиятда болалар ва уларнинг тарбияси муҳим аҳамиятга эга бўлиб, уларнинг тарбияли ва одобли бўлиб етишишларига давлатнинг диққатини тортиш зиёли қатламнинг бурчи ҳисобланган. “Турон” газетасида келтирилган мақолаларнинг бирида Бухоро шаҳридан бўлган 10-12 яшар атрофидаги уч боланинг аввал Когонга борганликлари, Когондан Баҳоуддин зиёратгоҳи атрофидаги кишлокқа борганлиги ва бу ердаги базмларнинг бирида созандаларга 10 сўмлик олтин пул берганликлари кишиларнинг диққатини торганлиги ва уларни ушлаб “Вазоратпаноҳ” (Қушбеги-Ҳ.Н.)га етказилганлига оид хабарни бериб, газетада болалар тарбиясининг нечоғли лозимлиги, болаларнинг ташлаб қўйилганлиги натижасида

жиноятчилик кўпайиб бораётганлиги, савдо-саноат ишлари ўзгалар кўлига ўтаётганлигига оид маълумотлар ўз даври кишиларини ҳушёр тортишга ундаши шубҳасиз эди[1].

Болаларга таълим-тарбия бериш беришнинг аҳволи нафақат Бухорода балки, бутун Туркистон ўлкасида “Турон” газетасининг диққат марказида бўлиб, таълим-тарбия ишларига оид оқсоқликлар ўлканинг қаерида бўлмасин кескин танқид остига олинган. масалан, 1912 йил, 24 декабрдаги 46-сондаги “Тошкандда ўқув” деб номланган мақолада; Тошкентдаги мактабларда яхши муаллимларнинг нархи йилига 25 сўм бўлгани ҳолда, кўплаб муаллимларнинг 7-8 сўмга муаллимлик қилишлари, уларнинг кўпчилиги ҳатта ибтидоий (бошланғич-ўқиш ва ёзиш, оддий арифметик амалларни бажариш-Ҳ.Н.) билимга ҳам эга бўлмаганлиги таъкидланган. Мақолада, “Мудир афандилар миллат фойдаси ўрнига шахсий фойдани қарайдилар. Мудир бирла муаллим тўйларга чопон кийиб юрилар, болаларга муаллим афанди ўзидан ўқуғон болани ноиб этиб кетар”[8] -деган мазмундаги маълумотлар келтирилади.

Таълим-тарбия жараёнларининг кўплаб мактабларда орқада қолганлиги, замона билан ҳамоҳанг бўлмаганлиги хусусида фикр билдирилиб; “Жаҳолат корхоналаридан бадбахт болаларни чиқарсунлар, мадрасаларнинг кичиклари, мактаб очиб, ўқув ва ўқитувни умумий ва мажбурий қилсунлар. Бунинг учун вақфлар ўрунли тutilсун, суистеъмол қилинмасун”[6]-деган жумлалар ишлатилади. Бу эса, ўша давр учун барча болаларга умумий ва мажбурий бошланғич таълимни жорий қилиш ғояларини тарғиб қилганлиги кўришимиз мумкин.

Боланинг тарбияси хусусида фикр юритилиб, унга ёшлигидан яхши тарбия бериш ва атрофида яхши хулқли кишилар бўлишига эътибор бериш кераклиги, ёмон ахлоқли кишилар орасида бўлса бадахлоқ бўлиши, шу сабабли болалар тарбиясига ёшлиқдан эътибор қаратиш ва ҳатто 3-4 ёшдан бошлаб диққат қилмоқ лозим деган фикрлар келтирилади. Бу эса, мактабгача тарбияга эътибор қатаратилишини англатади[2].

Ҳар қандай ҳолатда ҳам болаларни илм-фан ва маърифат орқали тарбия қилиш илмсиз инсонлардан иборат миллатнинг қадр-қиммати бўлмаслиги, ўз мамлакатада бошқалар учун хизматкор бўлиши масалалари хусусида фикр билдирилган. Шунингдек, “Илмсиз, маърифатсиз кун кўрмоқ мумкин эмасдир. Илм-маърифати бўлмаган миллат ва қавмнинг бир пуллик қадр ва қиймати йўқдир, илм ва қонунлардан хабарсиз қавм ва миллат жамият тўғони қаториндан ҳисоб қилинмайдир[3]”-деб ёзади

Жамиятдаги айрим иллатлар ҳам “Турон” газетасида салмоқли мақолалар орқали танқид тиғи остига олинган. Масалан, газетанинг 1912 йил, 4 декабрида чоп этилган 38-сонида Ҳ.С. таҳаллуси билан босилган “Самарқанддан” деган мақолада: “Зиёқул деган киши ўғилларини тўй қилубдур. Шунинг учун шаҳар одамларига жарчи чақирилибдур, биргина кўкбўри (улоқ) учун олиб чиқадуғон асбоб ва анжомлари минг сўм зиёдадир. Шунча харожот ўрнига фарзандларни ўқитмоқ, хасталарга дину-диёнат йўлинда хайру-эҳсон қилмоқ Оллоҳга хос

келадур[5]”. Бу мақолада тўй ва таъзия, маросимларда қилинаётган ортикча сарф харажатлар, натижада моддий жиҳатдан кам таъминланган оилаларнинг қарзга ботиб қолаётганлиги очиб ташланган. Ушбу иллатлардан қутилиш ва илм-фан, замонавий билимларни олиш зарурлиги таъкидлаб ўтилган.

Хулоса қилиб айтганда, XX аср бошларида чоп этилган Бухоро маҳаллий матбуот органларининг илк қалдирғочи бўлган “Турон” газетаси ва унда болалар тарбияси, таълими билан боғлиқ фикр-мулоҳазалар бугунги кун учун ҳам долзарб аҳамиятга эга бўлиб, миллат фарзандларини ёшлигидан яхши тарбия қилиш, уларни илмли ва замон билан ҳамнафас яшашларига эришиш лозим. Бу орқали эса, давлат мустақиллигини мустаҳкамлаш ва тараққиётга эришиш мумкин бўлади. Ушбу вазифаларни бажаришда биз ўқитувчиларнинг масъулияти алоҳида аҳамиятга эга бўлиб ҳисобланади.

Фойдаланилган адабиётлар рўйхати.

1. Болаларимизда//Турон 46-сон, 1912 йил, 24 декабр.
2. Болалар тарбияси лозим//Турон 48-сон, 1912 йил, 30 декабр.
3. Ибрат // Турон 39-сон 1912 йил 6 декабрь
4. Мирзо Жалол Юсуфзода. Усули таълим тарбиядан//Турон, 1-сон, 1912 йил, 11 июн.
5. Самарқанддан // Турон, 38-сон, 1912 йил 4 декабр.
6. Синук қалам. Дорулфунун керакми ёки мактаб//Турон 46-сон, 1912 йил, 24 декабр.
7. Тижоратимиз ва мактаб//Турон 48-сон, 1912 йил, 30 декабр.
8. Тошкандда ўқув//Турон 46-сон, 1912 йил, 24 декабр.

YOSHLARDA KITOBXONLIK MADANIYATINI SHAKLLANTIRISH

Z.B. Xayrulloeva, Peshko' tuman 2-son kasb-hunar maktabi o'qituvchisi.

Sog'lom g'oyalar tarbiyasi yuksak dunyoqarash va e'tiqod tarbiyasini anglatadi. Dunyoqarash- tartibga solingan, yaxlit ongli tizimga aylantirilgan bilim, tasavvur va g'oyalarning majmui bo'lib, u shaxsni jamiyatda o'zligini saqlagan holda munosib o'rin egallashga chorlaydi. Yorug' olamni tushunishga, anglashga urinayotgan har bir go'dak „bilish“ jarayonida ko'rib, eshitib, o'qib o'rganadi. Bu uch faoliyat uning atrofida u bilan birga yurgan muhit ta'sirida, uning shaxs sifatida shakllanishida omil bo'ladi. Tarbiya va ta'lim bir butunligi bugungi kuning talabiga javob beruvchi, har tomonlama yetuk, intellektual yoshni tarbiyalashga asosdir. Ta'lim jarayonida bevosita ustoz-shogirt an'analari, o'qituvchi va o'quvchi o'rtasidagina bog'liq emas, oiladagi muhitda bosh g'oya yotadi. Farzandimizdagi har qanday xatolar uchun ustozdan kamchilik izlashimiz noo'rin. Zero, aytliganidek, „Bolalaringizni tarbiya qilmang, ular baribir sizga o'xshashadi. Siz o'zingizni tarbiya qiling“.

Alisher Navoiyning „Lison ut-tayr“ dotonida pir va murid munosabatlari masalasi qushlar vositasida majoziy uslubda keng badiiy talqin etilgan.

Murid- tasavvif ta'limotida maqsadiga va murodiga yetishga yo'nalgan shogirt. U bu yo'lda pir (ustoz) huzurida ta'lim olib, uning etagidan tutib, o'z maqsadiga, ya'ni

Oллоҳ vasliga yetib, murodiga erishadi. Bu yo'lda muridga (shogirtga) yo'lboshchi, o'rnak murshid (pir, ustoz) dir. Ya'ni, ustoz to'g'ri yo'lga yo'naltiruvchi, uning yo'lida uchragan tugunlarni yechib boruvchi o'rnak timsolidir.

„Lison ut-tayr“ asarida bir qush (murid) shunday shikoyat qiladi. „Tabiatimda o'zgaruvchanlik mavjud, bir kun taqvodor bo'lsam, bir kun buning aksiman, barqaror emasman“. Hudhud (ustoz) bu sifatlar barchada borligini aytadi. Buning sababi nafs va ruhdur. Ulardan biri tizginini olsa, ikkinchisini zaiflashi ma'lum qiladi. Kishidagi bunday o'zgaruvchanlikni pir topadi va uni yechadi.

Bo'yla illatlarga murshiddur tabib,
Kim xaloyiq pir derlar, ey labib...
Pir har biriga qilur nav'e davo,
Kim borib illat, topar tolib shifo [1,136].

Ustoz shogirdi yecholmagan har qanday to'siqqa yo'l ko'rsatuvchidir. Shundagina shogird o'z maqsadiga yo'lni topadi.

Foydali 20 daqiqa haqida eshitganmisiz? Bir kunda 20 daqiqa foydali kitob o'qigan kishi dunyoqarashi kengayishiga asos bo'lar ekan. Kitobni ma'nosini chaqib beruvchi kishi bilan o'qisang, hayotdagi o'ringni egallashinga asos bo'ladi. So'zimiz avvalida aytdikki „ kitobni mutolaa qilish qiyin emas, o'qigandan xulosa qilish qiyin“.

Bugungi kunda ta'lim jarayonida o'quvchilarga turli qarorlar asosida, turli xildagi metodlar asosida ta'lim sifatini yaxshilashga intilyapmiz. Bu yo'lda, avvalo, ustoz maqomini singdirish, uni o'rnak timsoli ekanligini bildirish, bugunning asosiy masalalardan biridir. Ustozlariga sevimli shogird, zamondoshlariga yetuklik, avlodlariga o'rnak, shogirdlariga yo'lboshi bo'la olgan bobomiz, „So'z mulkingning sultoni“ Alisher Navoiy o'z asarlarida eng ko'p so'z qo'llagan shoir sifatida tan olinadi. So'z qudrati bilan, uning nomi haligacha tillarda jaranglaydi. Ustoz Navoiy asarlarida so'zni injuga o'xshatadilar. Biz ta'lim jarayonida, avvalo, har bir yosh ongida „ ustoz “ injusining nechog'lik qimmatligini singdirishimiz kerak. Uning ta'lim va tarbiyada bebaho maslakdosh deya olamiz va bunga haqlimiz.

Foydalanilgan adabiyotlar:

1. Alisher Navoiy. „Lison ut-tayr“ asari.
2. Alisher Navoiy . „Muhokamat ul-lug'at – ayn“ asari.

БУХОРО МАРОСИМ ТАОМЛАРИНИНГ УМУМИЙ ТАВСИФИ ВА ТАСНИФОТИ

Юсупова М.Ў. – Жаҳон тарихи кафедраси катта ўқитувчиси

Бухоро воҳаси аҳолисининг кўпчилигини ташкил этган ўзбек ва тожиклар, туркий ва форс тожик тилларида гапирувчи этнослар ва этник гуруҳларнинг ўзаро узоқ давом этган этник ва маданий алоқалари натижасида шаклланган. Бизга маълумки, дунёдаги ҳар бир тараққий этган маданиятли халқнинг ўз тили, урф – одати, адабиёти, осори – атиқалари, анъанавий, моддий ва маънавий бойликлари бўлади. Ўзбек халқи ҳам дунёдаги энг қадимги маданий халқлардан бири сифатида мана шундай хазинага эгадир. Халқимизнинг анъанавий

удумлари, урф – одат ва маросимлари ниҳоятда бой, кўп қиррали ва сермазмун бўлиб, уларнинг кўпларига мустақилликка эришганимиздан сўнг қайта ҳаёт бағишланди, ҳамда ўрганишга, ривожлантиришга катта эътибор берилди. Маросим таомлари мифалогиясини ўрганар эканмиз, этнографик тадқиқотлар натижасида, ўзбек халқи анъанавий деҳқончилик машғулоти билан боғлиқ маросимлар ва урф – одатларда ўлиб, қайта тирилувчи табиат култи излари, гарчи, қолдиқий кўриниш сифатида бўлса-да, етиб келганини ва аксарият ҳолларда исломий қарашлар билан ўзаро қоришиқ ҳолда амалга оширилишини кузатдик. Ислом динининг айнан ушбу хўжалик тури билан боғлиқ архаик культларга нисбатан бағрикенглиги қадимий диний-мифологик тасаввурлар асосидаги деҳқончилик расм – русумлари ва урф - одатларидан кўзланган асосий мақсад соф диний таълимот билан эмас, балки ҳаёт давомийлигини таъминлашга қаратилган меъёрлар, яъни, мўл-кўл ҳосил етиштириш ва уни исроф, нобуд қилмасдан йиғиб олишга қаратилганлигига тадқиқотлар жараёнида амин бўлдик – дея ёзади А.Аширов.

Бухоро воҳаси аҳолисининг маросим таомлари, уларнинг тайёрланиши, ҳамда тарихий – этнологик тарзда тадқиқ қилиш орқали ўзбек халқининг хўжалик машғулотлари, урф – одатлари, маросимларининг ўзига хос маҳаллий хусусиятлари ва уларнинг трансформацияси, воҳага хос этномиллий маданияти борасида кенгроқ маълумотларга эга бўлиш учун илмий хулосалар чиқаришнинг долзарблигини қуйидагича асослаш мумкин:

— *биринчидан*, Бухоро воҳаси Ўзбекистоннинг ўзига хос тарихий-этнографик вилоятларидан бири бўлиб, қулай табиий – географик шароити, иқлими, аҳолисининг этник таркиби каби жиҳатларга кўра ажралиб туради. Бухоро воҳаси халқлари орасида тақвимий маросимларнинг ниҳоятда, ўзига хос, этнохудудий, такрорланмас хиллари яратилган. Бироқ бу ерда маросимлар таомлари, уларнинг қачон, қайси маросимда, нима сабабдан пиширилиши, мифалогияси ҳозирга қадар махсус тадқиқ қилинмаган;

— *иккинчидан*, анъанавий, замонавий маросим таомларни ўзаро қиёсий тадқиқ қилиш, бир томондан, ўтмишдаги, ҳаттоки, энг қадимги таомлар ва уларнинг ривожланиш босқичлари ҳамда трансформациясини аниқлаштиришда муҳим аҳамият касб этиши билан аҳамиятли;

— *учинчидан*, Бухоро воҳаси аҳолиси қадимдан турли хўжалик – маданий типига, яъни воҳанинг текислик ва деҳқончилик воҳаларида яшовчи ўтрок деҳқонлар ҳамда чўл зоналаридаги ярим кўчманчи – чорвадорларга бўлинган. Шу боис уларнинг миллий маросимларида пишириладиган таомларида ва бу таомларнинг тайёрланиш жараёнида, мифалогиясида муайян этнохудудий фарқлар мавжуд бўлганки, бу уларни махсус ўрганишни тақозо этади;

— *тўртинчидан*, маросим таомларнинг этноижтимоий хусусиятларини тадқиқ этиш, ўрганилаётган даврда содир бўлган тарихий, ижтимоий-иқтисодий жараёнларни тадқиқ қилиш этнология фани учун муҳим илмий – амалий аҳамиятга эга мавзулардан бири ҳисобланади;

— *бешинчидан*, Бухоро воҳаси аҳолиси маросим таомлари, уларнинг мифалогияси ҳам муҳим аҳамиятга эга бўлиб, улар бир неча юз йиллар мобайнида оилавий – маиший ва тақвимий маросимларнинг муҳим бўлак (қисм) ларидан бирига айланган. Бундан ташқари, минтақага хос маросимий таомлар ва уларнинг пиширилиши, истеъмол қилиш жараёнидаги удумлар, иримлар, табуларни ўрганиш орқали биз ўзбек миллий маданиятининг локал этнохудудий кўринишлари борасида кенгрок билимларга эга бўламиз;

— *олтинчидан*, воҳа аҳолисининг нафакат ижтимоий – иқтисодий ва сиёсий ҳаётида, балки моддий ва маънавий маданиятида, хусусан, маросим таомларида ҳам жуда катта ўзгаришлар содир бўлган бўлиб, маросим таомлари таркибига кўплаб бошқа миллат, бошқа халқ таомларининг кириб келиши ва маҳаллий халқ таомларига аралашиб кетиши, пишириш жараёнида ўзгаришлар содир бўлиб, янги таом ва янги таъмллар ҳосил бўлишига олиб келган. Бунинг натижасида кўплаб миллий таомларимизнинг пиширилиш жараёни ўзгариб кетган. Айримлари умуман йўқолиб кетган ва ўз аҳамиятини йўқотган. Умуман олганда, мазкур диссертация мавзусида Бухоро воҳаси маросим таомларининг этноижтимоий хусусиятларини ўрганиш орқали маросим таомлари тарихи, уларнинг таркиби, трансформациялашуви, таомлардаги этник ва иноэтник хусусиятлар, таомлар ва уларнинг тайёрланиш жараёни, улар билан боғлиқ урф-одат ва маросимлар, шунингдек, аҳоли турмуш тарзи билан боғлиқ анъаналар ва уларга халқ хўжалигида содир бўлган ўзгаришлар таъсири ҳам кенг кўламда таҳлил қилинди. Таомлар ва улар билан боғлиқ маросимлар тарихини тўлақонли ўрганишда тарихий ёзма манбалар, архив ҳужжатлари, тарихий – илмий адабиётлар, археологик топилмалар ва этнографик дала маълумотлари қимматли манба бўлиб хизмат қилади. Мавзуга бевосита тааллуқли бўлган адабиётлар, асосан, уч гуруҳга бўлиб тадқиқ қилинди:

- биринчи гуруҳга XIX аср охири – XX аср бошларида яратилган илмий адабиётлар;

- иккинчи гуруҳга собиқ Совет даври тадқиқотлари

- учинчи гуруҳга эса мустақиллик даврида яратилган тадқиқотлар ва адабиётлар киради.

XIX аср охирида рус тадқиқотчиларидан Н. В. Хаников ва П. И. Небольсинлар Бухоро амирлиги иқтисоди, аҳолисининг этник таркиби ва сиёсий ҳаёти билан қизиқишиб, ўз асарларида амирлик худудида етиштирилган мева ва сабзавот турлари ҳамда улардан тайёрланадиган таомлар, аҳолининг чой ичиш тартиби, хусусан, ширчой ва минтақага хос айрим гўштли таомларга ҳам эътибор қаратишган. XIX аср охирларига келиб Туркистон тарихи ва этнографиясига оид маълумотлар тўплана бошланди. XX аср бошларида Ўрта Осиё халқлари. жумладан, тожик халқининг таомлари ва ичимликларини А. Шишов ўрганган бўлса, Бухоро амирлиги аҳолисининг турмуш тарзини ёритган Н. А. Фредрих уларнинг овқатланиш тартиби, аҳолининг меҳмондўстлиги, хусусан, маҳаллий аҳоли орасида паловнинг энг сеvimли таом эканлиги ва қандолатчилик маҳсулотлари ҳақида ҳам маълумот берган. XX асрнинг биринчи чорагида

анъанавий таомлар ва улар билан боғлиқ урф – одатлар юзасидан махсус тарихий – этнографик тадқиқот олиб борган Е. М. Пещерева Яғноб, Қоратегин, Ҳисор, Болжувон каби тоғлиқ тожикларнинг сутли таомлари ва улар билан боғлиқ урф – одатларни ёритиб берган. XX асрнинг иккинчи ярмидан бошлаб анъанавий таомларга алоқадор бўлган этнография борасидаги илмий изланишлар янада бойиб борди. Воҳада қадимдан ўзбеклар билан бирга тожиклар ҳам яшаб келганлиги боис, уларнинг урф – одатлари бир – бирига яқин бўлган. Тожик халқи таомларининг Бухоро воҳаси тожиклари таомларига хос умумийлиги ва ўхшашлигини шу даврда ёритилган бир қатор асарларда кўриш мумкин¹.

Фойдаланилган адабиётлар

1. Саримсоқов Б. Ўзбек маросим фольклори. – Т.: Фан, 1986. – 216 б.;
2. Жўраев М. Ўзбек мавсумий маросим фольклори. – Т.: Фан, 2008. – 290 б.;
3. Сафаров О., Маҳмудов М. Оила маънавияти. – Т.: Маънавият, 1998. – 110 б.;
4. Маҳмудов К. Ўзбек тансиқ таомлари. – Тошкент, 1989. – 339 б.;
5. Жабборов И. Ўзбек халқи этнографияси. – Тошкент: Ўқитувчи, 1994. – 312 б.

РАЦИОНАЛЬНОЕ ИСПОЛЬЗОВАНИЯ МАСЛА ЗАРОДЫШЕЙ ПШЕНИЦЫ В ЖИРОМУЧНОМ ПРОДУКТЕ

Турсунова У.О.-магистр-БИТИ (гр. М 18-20 ДМСКИТ)
Джураева Н.Р -Научный руководитель к.т.н., доц. БИТИ,

Зародышевый продукт пшеницы имеет высокую биологическую ценность, содержит значительное количество белковых веществ, незаменимых аминокислот (лизина), сахара, свободных липидов, в том числе ненасыщенных жирных кислот, витаминов Е, В₁, В₂, РР, В₆ и др., минеральных элементов - фосфора, кальция, магния, калия, железа, что обуславливает функциональность данного продукта.

Однако непосредственное использование самого зародышевого продукта сдерживается из-за нестойкости его при хранении, даже после производственной обработки (очистка, сушка, размол). Поэтому определенный интерес вызывает возможность его использования как мучной составляющей жиромучных композиций, где жировая фаза, особенно, если она безводная, могла бы оказать определённое консервирующее влияние на продукт при хранении. Такие жиромучные композиции можно использовать как специальные жировые продукты, предназначенные для выпечки мучных изделий функционального назначения.

¹ Файзуллаева М. Ўзбек таомлари билан боғлиқ анъаналар (*Сурхон воҳаси мисолида*).Т. “Янги нашр” 2010 у. – Б. 7

Ранее нами была исследована возможность применения тонкодиспергированного зародышевого продукта пшеницы для получения низкожирных эмульсионных жировых продуктов типа маргаринов и спредов [1].

Была установлена целесообразность применения до 10% муки зародышевого продукта в составе эмульсионных жировых продуктов, так как дальнейшее увеличение его дозировки приводит к нежелательным изменениям органолептических и физико-химических показателей, а также микробиологической чистоты продукта при хранении под влиянием водной фазы.

При составлении функциональных безводных жиромучных композиций дозировку муки зародышевого продукта пшеницы увеличили с 10% до 50%. Это способствует повышению биологической ценности композиций за счёт белков, витаминов, микро- и макроэлементов зародыша. Однако есть ещё один аспект, который имеет очень важное значение в определении функциональности продуктов с использованием зародышей пшеницы, – это сбалансированность жирнокислотного состава по соотношению полиненасыщенных жирных кислот (ПНЖК) семейства ω -6 и ω -3. В составе глицеридов пшеничного зародыша присутствуют в значительном количестве необходимые для здоровья человека жирные кислоты группы ω -3, которых очень мало или практически нет во многих широко распространенных растительных маслах и жирах [2].

Следует отметить, что смешение муки зародышевого продукта с жидкими растительными маслами нецелесообразно из-за процесса седиментации при хранении. К тому же для хлебопечения целесообразно использовать жиры с содержанием определенного количества твердой фазы. В то же время такие жировые продукты, как бараний жир и многие гидрированные жиры отличаются повышенным содержанием насыщенных жирных кислот, что также нежелательно с точки зрения науки о питании.

Согласно требованиям науки о питании сбалансированное соотношение жирных кислот должно быть равно 30:60:10 соответственно [2]. Поэтому в качестве жирового компонента использование смесей хлопкового масла с бараньим жиром или с твердыми пищевыми саломасами представляется наиболее целесообразным при составлении жиромучных композиций с мукой зародышевого продукта пшеницы.

В результате анализа экспериментальных данных установлено, что при включении более 50% муки зародышевого продукта жиромучные композиции становятся более похожими на тесто, чем на жир. Кроме того, с повышением доли муки и соответственно снижением концентрации жира в жировой композиции её стойкость при хранении значительно снижается.

Так как применяемая мучная составляющая жиромучной смеси, а именно, мука зародышевого продукта пшеницы, естественно, не является абсолютно стерильным продуктом и обсеменена специфической микрофлорой, представленной, главным образом, эпифитными и полевыми грибами, то, наряду с ферментами, это является причиной порчи продукта при хранении, а

также фактором, снижающим его пищевую и потребительскую ценность. Поэтому определяли микробиологическую обсемененность исследуемых композиций.

Определение общего количества микроорганизмов производили стандартным методом путём посева на мясопептонном агаре. Бактерии группы кишечной палочки выявляли на среде Эндо (среда Левина или висмут-сульфитный агар), дрожжи и грибы – на среде Сабуро. Исследуемые образцы хранили при температуре $5\pm 1^{\circ}\text{C}$ в течение 3-х месяцев. Ежемесячно проверяли их микробиологическую обсемененность и соответствие требованиям СанПиН 0138-03 [3].

В целом микробиологические исследования показали соответствие требованиям СанПиН 0138-03 термообработанных жиромучных смесей даже после 3-х месячного хранения, а без термообработки жиромучных композиций с содержанием до 30% мучной составляющей - до 2-х месяцев хранения.

Таким образом, предлагаемый способ использования в составе жиромучных композиций для выпечки мучных изделий непосредственно тонкодиспергированного зародышевого продукта, а не масла из него, позволит на 100% использовать его ботаническую масличность и другие биологически ценные компоненты, снизить рецептурное количество специальных жировых продуктов, стабилизировать качество и повысить устойчивость к порче зародышевой муки при хранении её в составе безводного жира, а также снизить себестоимость конечной продукции.

ЛИТЕРАТУРА:

1. Исабаев И.Б., Джураева Н.Р. и др. Разработка технологии производства низкожирных маргаринов с использованием зародышевого продукта//Хранение и переработка сельхозсырья, № 1, 2014.- С.43-45.
2. Жировые продукты для здорового питания. Современный взгляд / Л.Г. Ипатов, А.А.Кочеткова, А.П.Нечаев, В.А.Тутельян. – М.: ДеЛипринт, 2009. – 396 с.
3. Санитарные нормы безопасности и пищевой ценности продовольственного сырья продуктов питания (СанПиН 0138-03), Ташкент, изд-во мед. лит-ры им.Абу Али ибн Сино, 2003.

ИССЛЕДОВАНИЕ ГИДРОГЕНИЗАЦИИ ХЛОПКОВОГО МАСЛА НА СТАЦИОНАРНЫХ КАТАЛИЗАТОРАХ

**Мардонов У.Э.магистрант БИТИ, научн.рук.д.т.н. доц.БИТИ
Мажидова Н.К., Бухарский инженерно-технологический институт**

Целью исследования является изучение гидрогенизации хлопкового масла на стационарных катализаторах.

В исследованиях изучены никель-медь-алюминиевые сплавы (25,0:25,0:46,0...48,5) с комбинированным сочетанием двух промотирующих добавок (табл.1.)

Таблица 1.

Компонентный состав никель-медь-алюминиевых сплавов, с комбинированным сочетанием двух промотирующих добавок

Катализатор, №	Добавки	Содержание, %
16	Рений + Германий	2,0-2,0
17	Рений + Ванадий	2,0-2,0
18	Рений + Олово	2,0-1,0
19	Германий + Олово	2,0-1,0
20	Германий + Ванадий	2,0-2,0
21	Родий + Ванадий	0,5-1,0

Каталитическое гидрирование хлопкового масла осуществляли в идентичных технологических режимах (табл.6), при которых установлены основные свойства стационарных сплавных катализаторов.

Исследования, проведенные в процессе гидрирования хлопкового масла в присутствии никель-медь-алюминиевых сплавных катализаторов с добавкой ванадия, также показали, что зависимость степени ненасыщенности масла от времени контакта его с катализатором выражается двумя прямолинейными участками. Это свидетельствует о том, что данный процесс описывается уравнением нулевого порядка по радикалам линолевой и олеиновой кислот.

Исследования, проведенные в процессе гидрирования хлопкового масла в присутствии никель-медь-алюминиевых сплавных катализаторов показали, что зависимость степени ненасыщенности масла от времени контакта его с катализатором выражается двумя прямолинейными участками. Это свидетельствует о том, что данный процесс описывается уравнением нулевого порядка по радикалам линолевой и олеиновой кислот.

Результатами экспериментальных исследований достигнуто высокое качество и пищевая безопасность каталитически гидрогенизированных пищевых жиров обеспечены необходимым содержанием и соотношением твердых и жидких фракций жирных кислот в триглицеридах жиров, сохранением количественного содержания биологически важных компонентов в составе исходного сырья при его технологической переработке.

Список использованной литературы

1. Хасанов Ж.Х., Мажидов К.Х., Маматкулов М.Х., Ашууров Ф.Б., Джамалов А.Б.. Влияние природы катализатора на жирно-кислотный состав гидрогенизата // Хранение и переработка сельхозсырья, 2001, № 8.- С.7-9.

2. Акрамов О.А., Артиков А.А. Кинетика гидрирования хлопкового масла на стационарном катализаторе //Узбекский химический журнал, 2006, №2. - С.52-57.

3. Забровский Г.П., Ключкин В.В. Каталитическая модификация природных масел и жиров и получение из них пищевых продуктов. –С.Петербург.: ВНИИЖ, 1999. -336 с.

ЗАМОНАВИЙ ТАЪЛИМ ТИЗИМИ РИВОЖИДА КУЛГИ МАДАНИЯТИ ВА САНЪАТИ МУҲИМ ОМИЛ СИФАТИДА

Ҳайтов Х.А. - Бухоро давлат университети мустақил изланувчиси

Кулги маданияти ва санъати қадимий анъаналар заминида шаклланган бўлиб, узоқ тарихга эга. Қадимдан одамлар ҳаётнинг эзгулик ва ёвузлик, яхшилик ва ёмонлик, тириклик ва ўлим, ҳақиқат ва ёлғон, қувонч ва ғам, кулги ва йиғи, бахт ва бахтсизлик ўртасидаги кескин кураш асосида кечишига, уларнинг муайян кучлар томонидан бошқарилишига, кулгида сеҳрли (магик) куч борлигига деб ишониб келишган. Бунга кулги инсонга нафақат яхши кайфият, балки соғлиқ ҳам улашишининг амалиётда кузатилиши ҳам ўз таъсирини кўрсатган. Ҳатто тиббиётда кулгитерапия жорийланган. Кулги инсон учун ҳаёт мантиғини англаш, умрни узайтириш, касални даволаш воситаларидан биридир. Шунинг учун инсон авлодига чақалоқлигидан бошлаб кулиш ва кулдира олиш ўргатилади. Ҳатто йиғлаб турган чақалоқларга махсус кўшиқ – “овутмачоқ”лар айтиш орқали йиғидан тўхтатилади. Эртакларда “сира кулмайдиган маликаларни кулдириш шарти” белгиланиб, бунинг учун уларнинг шоҳ мавқеидаги оталари ярим салтанатини беришга ваъда қилади.

Қадимги инсонлар олам худолари (маъбудлар) етти марта кулганда, олам яралган, деб тушунишган. Худди қуёш оламни ёритгани каби кулги инсон қалбини ёритиши эътироф қилинган. Шунинг учун европаликлар қуёшни “осмон кулгиси” деб таърифлашади. Мисрликлар эса офтоб “нилуфар гулининг кулгиси” деб қарашган. Ўзбек халқ эртакларида кулса – оғзидан гул сочиладиган, йиғласа – кўзидан дур сочиладиган гўзал маликалар тасвири келтирилишида ҳам бевосита қадимги инсонларнинг кулгида магик хусусият борлиги ҳақидаги қарашларни бўрттирганликлари англашилади.

Туркий аждодларимизнинг анъанавий тафаккурида кулги янги ҳаётни чорловчи ва бахтли турмуш белгиси бўлган. У ҳосилдорлик, оила, фарзанд, турмуш ғоялари билан уйғунлашиб, мифопоэтик анъанада тирикликнинг умумий рамзи ҳисобланган. Кулги йиғи каби кўпгина халқ маросимларининг таркибий ёки тақиқланган элементи бўлган.

“Авесто”да Аҳурамазда, Митра кабилар эзгулик, яхшилик, тириклик, ҳақиқат, қувонч, бахт, шодмонликҳимоячилари, Аҳриман ёвузлик, ёмонлик, ғам, кулфат, бахтсизлик ҳукмдори сифатида талқин қилиниши маълум. Қолаверса, зардуштийлик билан боғлиқ диний маросимлар, мавсумий байрамлар ва сайлларда “Авесто” матнини ижро этувчи муғлар санъати билан бир қаторда мифологик сюжетлар асосида яратилган лавҳаларни намойиш этиб берувчи театрлашган намойиш ижрочилиги, авестохонлик анъанаси, рамзий ўйинлар ва норасмий рақслар муҳим ўрин тутган. Бу анъананинг асосий моҳияти халқимизнинг турли хил урф-одатлари, маросимлари фольклори, мифологиясида хунармандчилик санъати мусиқа маданияти, театрлашган томоша санъатига сингиб кетган. “Авесто” ижрочилиги билан боғлиқ ўйин ва намойишлар мавсумий намойиш ўйинлари, мақом ижрочилиги, қайроқ ва занг

билан ижро қилинадиган рақслар, қилич, пичоқ, калтак ва бошқа предметлар билан ўйналадиган эркак рақслари ҳайвонларга таклид асосида шаклланган понтамим рақслар, доира ва сурнай рақслари, қарсак ўйинлари ва бошқа анъанавий томоша санъати элементлари замирида зардуштийлик эътиқодига алоқадор томоша санъати элементлари ётади. [1]

Барча халқлар маданиятида кулги култи даражасига кўтарилган тимсоллар мавжуд. Ўзбеклар орасида Насриддин Афанди мана шундай кулги култи даражасига кўтарилган эзгулик ва ҳақиқат ҳомийсидир. Шунинг учун унинг тимсоли асосида халқ манфаатлари ҳар доим кулги воситасида ҳимоя қилинади. Ҳатто Бухоро халқи орасида кимки кун давомида шаҳар марказидаги Лаби ҳовуз тепасида кўш мадраса олдида ўрнатилган Насриддин Афанди ҳайкали ёнидан ўтса ёки унинг пойига бориб, эшагининг қулоғиними, бўйниними силаса, кун давомида омади чошиб, шод-хурсанд, завкланиб юриши ҳақида ишонч юради. Эҳтимол, шу каби халқона ишончлар Москва, Токио, Боку, Истамбул сингари бир қатор йирик шаҳарларда Насриддин Афанди ҳайкаллари ўрнатилишига замин яратган бўлиши мумкин.

Айтишларича, худо йиғини от, ит, инсонга, кулгуни эса фақат одамзотга ато этган эмиш. Исломий ҳадисда “Кулдурувчи ҳам, йиғлатувчи ҳам Оллоҳ таолодир!” дейилган. Қадимий инончларга кўра, кулгу фақат ҳаёт йўлдоши бўлиб қолмай, уни яратувчи ҳамдир.

Шунинг учун қадимдан халқ орасида кулги ва ҳазил кунлари ҳам ташкил қилинган. Кулги кунларининг ташкил этилиши ва ўтказилиши эса, ўз-ўзидан, кулги магиясига ишончни ифода этувчи ҳаётий-мифологик асосларга эгадир. [2]

М.Кошғарий асарида кулги ҳақидаги қуйидаги маълумот ҳам алоҳида эътиборни тортади: “Куг” – бу бир хил кулгикки, турли шаҳар халқи орасида машҳур бўлиб айтиб юрилади. Бу йил бу куг келди – бу йил бу кулги чикди”. [3]

Тарихий манбалар қадимда дунёнинг кўпгина мамлакатларида шоҳлар, қироллар, рожалар, графлару князларнинг махсус сарой қизиқчилари бўлганлигини тасдиқлайди. Жаҳоннинг барча қизиқчилари ҳукмдорларни кулгу ва ҳазил ниқобида бемалол танқид қилаверганлар. Балки ҳукмдорлар ҳам ўз хато ва нуқсонларини эслатиб турувчи қизиқчиларга эҳтиёж сезганлар. Чунки очик танқид ҳеч қачон шахс шаънига, ҳатто подшоҳлар шон-шавкатига путур етказмаган. Ўтмишда ҳар бир ҳукмдорнинг саройида махсус кулдирувчилар: қизиқчи ва масҳарабозлар фаолият юритишган.

Қизиқчилар ҳақидаги дастлабки лавҳалар ҳинд эпоси “Рамаяна”да учрайди. Айрим манбаларда афсонавий Сулаймон пайғамбар даврида қизиқчилар бўлган дейилади. Абдулла Қодирийнинг “Меҳробдан чаён” романида қизиқчилар сахнасининг келтирилиши ўзбек фольклоридаги қизиқчилар санъати ўзбек халқи аجدодлари учун ҳам яқин-яқинларгача хос бўлганлигини кўрсатади.

Халқ ижодида латифа, аския, лоф кабилар кулгу хазинасидир. Улар ҳар куни яратилиши мумкин бўлган энг оммавий ва ҳозиржавоб жанр намуналаридир. Инсон ҳатто оғир вазиятларда ҳам кулади. Уларнинг

яратилишига қадимий инончлар ҳам, тарихий даврлар, тарихий шахслар ҳам таъсир кўрсатган.

Айрим тадқиқотчилар туркий халқлар, жумладан, ўзбек фольклоридаги Насриддин образининг келиб чиқишини сарой қизиқчилари тарихи билан боғлайдилар⁵. Чунки қизиқчилик – ўзбек Афандисининг доимий ҳамроҳи. У от ёки эшакка тескари минади, айтилган ишларнинг тескарисини қилади. Тингловчилар ҳам буни табиий қабул қилишади. Сабаби, Афанди сиртдан тентак, овсар кўринса-да, аслида бу унга бир ниқоб бўлиб, у ўта донишманд, зийрак, содда муғомбирдир.

Қолаверса, қадимдан кишилар ақлан заиф, жисмоний нуқсонли кишиларни Оллоҳ назаридаги бандалар сифатида қараб, уларга хайрихоҳлик, ишонч билан ўзгача муомала-муносабатда бўлишган. Ақлан ёки жисмонан заиф одамларга (девона ва ногиронлар) дев ва парилар ҳомийлигидаги кишилар сифатида қаралган. Шунга кўра, уларни куч-қудрат тимсоли деб билишган. Бундай кишилар илоҳий кучлар, руҳий олам вакилларидан мадад олиб туришига ишонилган.

Кулги азалдан одамларнинг дунёқараши, киши характери, ички мураккаб руҳий кечинмалари, ўзгаларга ва воқеликка муносабатини ифодаловчи универсал восита бўлиб, улкан маънавий-маърифий, тарбиявий, бадий-эстетик аҳамият касб этувчи ақл ва қалб ҳосиласи саналган. Одамлар буни жуда қадимдан ҳис қилиб, у ҳақдаги қарашларини билдириб келишган. Қодирий ҳам айтиб ўтганидек, дастлабки ибтидоий давр кулгиси оддий ҳазилдан иборат бўлган. Лекин синфий муносабатлар даврига келиб, бир синф иккинчи бир синфдан, бой камбағалдан, мурид эшондан кула бошлагач, кулги ҳам ижтимоийлашган.[4]

Хулоса қилиб айтганда, дунё ва ўзбек адабиётшунослигининг турли илмий-назарий қарашларига қўшимча ҳолда шуни айтиш керакки, XX аср ўзбек прозаси билан халқ майдон кулги санъатининг уйғунлашуви бадий асарларнинг эстетик қимматини ошириш билан бир қаторда, миллат китобхонларининг жўшқин руҳиятига ҳослик ва мосликни ҳам таъминлаган.

Фойдаланилган адабиётлар рўйхати:

1. Авесто. – Т.: Ғ.Ғулум номидаги Адабиёт ва санъат нашриёти, 2015. – Б.23.
2. Нуруллаева С. Кулги кунларини ташкил этиш ва ўтказишнинг ҳаётий-мифологик асослари // “Насриддин Афандининг дунё кулги маданиятидаги ўрни” мавзусидаги халқаро илмий-амалий конференцияси материаллари. Ўзбекистон, Бухоро шаҳри, 2019 йил 30 март. – Бухоро, 2019. – Б.149-151.
3. Кошғарий Маҳмуд. Девонул луғотит турк. – Т.: Ғафур Ғулум номидаги Адабиёт ва санъат нашриёти, 2017. – Б.368.
4. Қодирий А. Кичик асарлар. – Т.: Ғ.Ғулум номидаги Адабиёт ва санъат нашриёти, 1969. – Б.181-183.

MTTDA BOLALARNI MAKTAB TA'LIMIGA TAYYORLASHDA KOMPETENSIYAVIY YONDASHUVLAR

M.M.Sharipova, Peshko' tumani 22-maktabgacha ta'lim tashkiloti direktori

Maqolada bugungi kunda maktabgacha ta'limning sifat va samaradorligiga erishishga kompetensiyaviy yondashuv, guruhlarini har bir yosh guruhiga mos adabiyotlar bilan boyitib borish, bolalarning kundalik faoliyatini mazmunli va qiziqarli tashkil etish, ularning bo'sh vaqtlaridan unumli foydalanish, qobiliyatlarini aniqlash va shunga qarab jarayonga ijodiy yondashish, o'tkaziladigan mashg'ulotlar va manbalarni bolalar va jamiyat ehtiyojlariga javob beradigan holatga keltirish maqsadida ratsional va tizimli tahlil qilishni ko'zda tutadi.

Tayanch tushunchalar: bola, kompetensiya, tarbiyachi, pedagog, keys stadi, texnologiya, metod, ota-onalar, hamkorlik, maktab, mtt, ta'lim sifati, mashg'ulot, markazlar.

Maktabgacha yoshdagi bolalarga ta'lim berishda kompetensiyaviy yondashuv o'sib borayotgan bola shaxsini hayotga tayyorlash, unda hayotiy muhim masalalarni hal qilish uchun zarur bo'lgan, axloqiy me'yor va qadriyatlarni o'zlashtirish, boshqa insonlar bilan muloqot qilish, unda "men" obrazini qurish bilan bog'liq bo'lgan faoliyat usullarini shakllantirishga tayyorgarlikni ko'zda tutadi.

Boshlang'ich muhim kompetensiyalar bolaning faoliyat va axloq subyekti sifatida yaxlit rivojlanishini talab etadi. Ijtimoiy-tarixiy tajribani o'zlashtirish faol ish jarayonida yuz beradi. Faollik bolaga xos xususiyatdir. Tarbiya jarayonidagi faollik asosida faoliyatning har xir turlari shakllanadi. Ulardan asosiylari: munosabatda bo'lish faoliyati, bilish, buyumlar bilan bo'ladigan faoliyat, o'yin, oddiy mehnat va o'quv faoliyatlaridir. Ta'lim-tarbiya orqali amalga oshiriladigan faoliyatlarni maktabgacha yoshdagi bolalar birdaniga o'zlashtirib olmaydilar, aksincha ularni tarbiyachi rahbarligida sekin-asta egallab boradilar.

Bugungi kunda maktabgacha ta'lim mazmunini takomillashtirishda o'ziga xos metodik, pedagogik, psixologik tayyorgarlik bilan ishlash davr taqazosiga aylandi. Chunki maktabgacha ta'lim mazmunini takomillashtirish keng ma'noli tushuncha bo'lib, uni samarali amalga oshirish maktabgacha ta'lim tashkiloti binosining holati, tarbiyachi-pedagoglar, tarbiyachi yordamchilari, ota-onalar hamda bolalarning ta'lim jarayonidagi ishtiroki innavatsion bo'lishi lozimligini talab etadi. "Ilk va maktabgacha yoshdagi bolalar rivojlanishiga qo'yiladigan Davlat talablari" hamda "Ilk qadam" Davlat o'quv dasturi asosida kompetensiyaviy yondashuv jarayonida pedagogik-psixologik, metodik, badiiy adabiyotlar soni va sifati, har bir yosh guruhiga mos va xos adabiyotlar bilan boyitib borish ham muhim masaladir. Bolalarni o'ynab turib o'ylashga undovchi muammoli vaziyatlarni o'yinlarda aks ettiruvchi ta'limiy rivojlantiruvchi o'yin markazlari tashkil etish va ular faoliyatini muvofiqlashtirishda ota-onalar va jamoatchilikning jalb qilinishi va boshqa shu kabi omillar maktabgacha ta'lim mazmunini oshiradi

Maktabgacha yoshdagi bolalarning rivojlanish sohalari kompetensiyalari

Bolaning kompetensiyalari bola rivojining quyidagi sohalarda belgilanadi:

- jismoniy rivojlanish sohasi va sog‘lom turmush tarzining shakllanishi;
- ijtimoiy-hissiy rivojlanish;
- nutq, muloqot, o‘qish va yozish malakalari;
- bilish jarayonining rivojlanishi;
- ijodiy rivojlanish

Maktabgacha yoshdagi (6-7 yosh) bolaning umumiy muhim kompetensiyalariga: kommunikativ kompetensiya – muloqot vositalaridan turli vaziyatlarda foydalana bilish ko‘nikmasi; **o‘yin kompetensiyasi** – bolaning o‘yin jarayoni va uni tashkil qilishda tajriba, bilim va ko‘nikmalardan ijodiy foydalanishi. O‘quv-tarbiyaviy jarayon uchun asos hisoblanadi; **ijtimoiy kompetensiya** – hayotiy vaziyatlarda kattalar va tengdoshlar bilan muloqotda axloq qoidalari va me‘yorlariga rioya qilgan holda o‘zini tuta olish mahorati; **bilish kompetensiyasi** – atrofdagi olamni ongli ravishda idrok qilish va olingan bilim, ko‘nikma, malaka va qadriyatlardan o‘quv va amaliy vazifalarni hal qilish uchun foydalanish.

Maktabgacha ta‘limning sifat va samaradorligiga erishishda bolalarning kundalik faoliyatini mazmunli va qiziqarli tashkil etish, bo‘sh vaqtdan unumli foydalanish, qobiliyatlarini aniqlash va shunga qarab jarayonga ijodiy yondashish, bolalar uchun o‘tkazilgan mashg‘ulotlar va manbalarni bolalar va jamiyat ehtiyojlariga javob beradigan holatga keltirish maqsadida ratsional va tizimli tahlil qilishni ko‘zda tutadi. Buning uchun innovatsion usullardan biri bo‘lgan “Keys-stadi” texnologiyasidan maktabgacha ta‘lim tashkilotida ham foydalanish bolalarni faol ta‘lim olishga undaydi. Bu usulni qo‘llash orqali tarbiyachi bolani berilgan savolga to‘g‘ri javob berishga o‘rgatadi. Bolalarga ko‘proq kitob o‘qib berish yoki kitob sovg‘a qilish ularni so‘z boyligini oshirish bilan bir qatorda xotirasi va tafakkurini o‘stiradi. Bu o‘rinda O‘zbekiston Respublikasi Prezidenti Sh.M.Mirziyoyev tomonidan ilgari surilgan 2019-yil 20-martdagi “Yoshlar ma‘naviyatini yuksaltirish va ularni bo‘sh vaqtini mazmunli tashkil etish borasidagi 5 muhim tashabbusning 4-chisi “Kitobxonlikni keng targ‘ib qilish”ni MTTda ham rivojlantirish zarurligini ta‘kidlash lozim. Tarbiyachilar vazifasi bolalar uchun qiziqarli bo‘lgan va ularning ijodiga keng erkinlik beradigan ta‘lim imkoniyatlarini ta‘minlashdan iborat bo‘lib qoladi.

Bolaning har tomonlama rivojlanishini ta‘minlash uchun maktabgacha ta‘lim tashkilotining ota-onalar bilan o‘zaro hamkorlikdagi ishlari ham muhim sanaladi.

Bunda:

- ota-onalarning maktabgacha ta‘lim tashkiloti borasidagi fikrlarini hisobga olish;
- ilk rivojlanish masalalarida ota-onalarga bilim berish;
- ota-onalarni o‘quv-tarbiyaviy jarayonda faol qatnashishga jalb etish;
- ota-onalarning tashkilot hayotida ishtirok etish borasidagi tashabbuslarini qo‘llab-quvvatlashdan iborat

Maktabgacha ta‘lim tashkilotining oila bilan ishlash tizimida aniq maqsad mazmun bo‘lishi kerak. Ota-onalar bilan hamkorlik borasida, avvalo erishilgan yutuq va tajribalarning natijalarini tahlil qilib, bolaning ijobiy tomonlarini ko‘rsatib, keyin

asta-sekinlik bilan ularning xulq-atvoridagi salbiy holatlarni bartaraf etishga, tevarakatrofga qiziqishlarini oshirib borishga astoydil harakat qilish lozimligini uqtirish lozim. Xo'sh, maktabgacha ta'lim yoshidagi bolaning tayyorgarligi qanday bo'lishi kerak? degan muhim savol yuzaga keladi.

Bolalarni maktabga muvaffaqiyatli o'qishi uchun ularni fanlar bo'yicha mazmunli tayyorgarligi muhim emas. Chunki uni haddan ziyod aqliy topshiriq yuklatish o'qishga bo'lgan xoxishni susayishiga olib keladi. Asosiysi, uni psixologik jihatdan maktabga tayyorgarligi, bilishga qiziqishi, o'zini nazorat qila olish malakalarini, kommunikativ va ijodiy qobiliyatlarini, nutqini, xotirasini, diqqatini, tafakkurini rivojlanishining ma'lum darajasini shakllantirishdir.

Ko'rib turibmizki, bolalarni maktabga tayyorlash katta yoki tayyorlov guruhlarida emas, balki bolaning maktabgacha ta'lim tashkilotiga kelgan kunidanoq boshlanishi lozim. Agar aniqroq aytadigan bo'lsak, uni oldinroq ham boshlash mumkin. Chunki bolaning diqqati, qiziquvchan va ba'zi bir topshiriqlarni mustaqil qilishi qiyin bo'lganidek, uni qisqa muddat ichida birgalikda qandaydir vazifalarni yechishga kelishishga o'rgatish ham mushkul bir vazifadir. Bu borada, maktabgacha ta'lim tashkiloti tarbiyachisining savodxonligi muhim ahamiyat kasb etadi.

Shuni ta'kidlash lozimki tarbiyachi rivojlanmasa, maktabgacha ta'lim rivojlanmaydi. Tarbiyachining rivojlanishi esa, o'z ustida tinimsiz izlanishi, ta'lim-tarbiyani uyg'unlashtirgan holda yangiliklar yarata olish, xalq pedagogikasini chuqur bilishi bilan xorij tajribasi yangiliklarini o'zlashtirib, o'z faoliyatini boyitib borishi va ularni amaliyotda qo'llay olishi bilan ahamiyatlidir. Maktabgacha ta'lim boshlang'ich ta'limning poydevori sanaladi. Poydevor mustahkam bo'lsa imorat uzoq yillar qad ko'tarib turadi. Shunday ekan, kelajagimiz davomchisi bo'lgan yosh avlodni har tomonlama komil inson qilib, ta'lim- tarbiya berish bugungi kun pedagogi oldida turgan dolzarb vazifalardan biri ekanligini anglamog'imiz zarur.

Adabiyotlar:

1. "Ilk qadam" davlat o'quv dasturi. O'zbekiston Respublikasi Maktabgacha ta'lim vazirligining 2018-yil 7-iyuldagi 4-sonli hay'at yig'ilishi qarori bilan tasdiqlangan.

2. Maktabgacha ёшдаги болалар илк ривожланишига қўйиладиган Давлат талаблари. 2020.

3. Maktabgacha ta'lim muassasalarida qisqa muddatli guruhlar faoliyatini tashkil etishda tarbiyachilarni tayyorlash bo'yicha trening moduli. T.: 2017-y.

4. "Bolangiz maktabga tayyormi?" O'z.bekiston Respublikasi Xalq ta'limi vazirligi Respublika ta'lim markazi, Ma'rifat-Madadkor nashriyoti.

ТАРАҚҚИЙПАРВАРЛАРНИНГ БУХОРОДА ТАЪЛИМ-ТАРБИЯ ТИЗИМИНИ ИСЛОҲ ҚИЛИШГА ҚАРАТИЛГАН ҒОЯ ВА ҚАРАШЛАРИ.

О.Ш.Аҳмадов- БухДУ педагогика кафедраси ўқувчиси

Бухоро тараққийпарварларининг таълим-тарбияга оид ғоя ва қарашларида XIX-XX аср бошларида Бухородан Аҳмад Дониш, Икром Абдусалом (Икромжон домла) Абдурауф Фитрат, Садриддин Айний, Мирзо Сирож Ҳаким, Абдувоҳид Мунзим, Усмон Хўжа Пўлатхўжаев, Файзулла Хўжаев, Абдуқодир Муҳиддинов

сингари ўнлаб таракқийпарварлар, жадид мунавварлари етишиб чиқди. Аҳмад Дониш Бухоро таракқийпарварлик ҳаракатининг асосчиси ва ғоявий раҳнамоси сифатида майдонга чиқди.

Садриддин Айнийнинг таъбири билан айтганда: “Бухоро осмонини зулмат қоплаган бир даврда ёрқин юлдуз каби ёғду сочган” ватандошимиз Аҳмад Дониш ёки Аҳмад Калла деб ном қозонган Аҳмад ибн Мир Носир ибн Юсуф ал-Ханафи ас-Сиддиқий ал-Бухорий 1827 йилда Бухоро шахрининг Кўчайи Сангин гузарида дунёга келди. Аҳмад Донишнинг ота-онаси хат-саводли кишилар бўлган. У ўзининг илк муаллими сифатида онасини эслайди. Мактабга бормасдан илгари онаси ҳузурида хат-савод чиқарди, 9 ёшида Қуръоннинг тўртдан бирини, «Чор китоб»ни ўқиб битиради. Мактабга қатнай бошлагач, унинг қизиқиши ва тасаввур дунёси янада кенгайди.

Мактабда ўқиш билан бирга уламоларнинг қиссахонлик мажлисларида қатнашган. Пайғамбарлар тарихи, турли подшоҳларга оид воқеаларни тинглаб фикр-дунёси кенгайган. Бухоро амирлари елчилари таркибида уч бор Россияга саёҳатлар қилиб, дунё ҳақида тасаввури кенгайган. «Подшоҳларнинг салтанат ва давлат қурилишларидаги уруш-талашишлари, қанчадан-қанча ноҳақ қон тўкишларини, тахт ва бахтдан ажралган шоҳларнинг ҳалок бўлганларини дунёнинг ва дунёдаги халқларнинг қандай ўзгаришлар устида турганини билиб ҳайратга тушган. Қомусий олим Бухоро давлати қоқлиги сабабларини излар экан, бу асосан жаҳолатдан деб ҳисоблаган.²

Шу сабабли ёш авлодга таълим-тарбия бериш Аҳмад Дониш қарашларининг асосий муҳим бўғинини ташкил этади.

Аҳмад Дониш томонидан XIX асрнинг иккинчи ярмида Бухорода ёзилган фалсафий, ижтмоий-сиёсий, ахлоқий-тарбиявий масалаларга бағишланган “Наводир ул-вақое” (ушбу китоб мутафаккир томонидан 26 йил давомида ёзилган-дисс.) китобида “Фарзандларга васият. Касб ва хунарнинг фойдалари ҳақида” номли алоҳида боб бўлиб, унда истеъдодли мутафаккирнинг тажрибалари асосида чиқарган ҳаётий хулосалари, панд-ўғитлари ахлоқий қарашлари баён этилган.³ Бобнинг асосий ғоявий мазмунини болаларнинг илм ва хунар ўрганишга даъват этиш фикри ташкил этади. “Ўғилларим, сизлар халқнинг ҳожатини чиқарадиган бир хунарнинг бошини ушланглар, шу билан жамиятга ҳам ёрдам қилган бўласизлар”⁴ деб уқтиради, Аҳмад Дониш.

Унинг фикрича, хунар ва илм киши ақли ва руҳини тарбиялайди. У яна хунарлилик ва меҳнатсеварлик кишини хушхулқ қилиниши, уни таъмагирлик ботқоғидан қутқаришини таъкидлайди. Аҳмад Дониш билим ва хунар эгалламай, ўзининг насл-насаби билан мақтаниб юрадиган ёшларни қаттиқ танқид қилганди. Унинг фикрича, бундай ёшлар, бирор ижобий фазилатга эга эмас, улар

² “Аҳмад Дониш - XIX асрнинг буюк мутафаккири ва таракқийпарвари” мавзуида Республика илмий -назарий конференция материаллари. - Бухоро-2007.- Б. 79.

³ Қаранг. Шоев А. Афкори панду ахлоқии Аҳмади Дониш дар Наводир-ул вақоеъ / Аҳмад Дониш и общественно-политическая мысль народов Средней Азии во второй половине XIX–начале XX веков (Посвящается 190 летию Ахмада Дониша): рус ва тожик тилларида; Душанбе, ОАО; “Чопхонаи Дониш”: 2017. –С.306-312.

⁴ Аҳмад Дониш. Наводур-ул вақое (Нодир воқеалар): -Т.: Фан, 1964. -Б. 75.

ҳосил бермайдиган, мевасиз дарахтга ўхшайди, ундайларнинг жамиятга фойдаси тегмайди, аксинча зарари тегади.

Дарҳақиқат, олим таъкидлаганидек, ҳар бир ҳунарманд ўз ҳунарини камолга етказиб уни халққа билдириб, юзага чиқаришга интилиб яшаши керак.

У “яна меҳнат қилмай, дангасалик билан кун ўтказган одам бу дунёда ҳам, у дунёда ҳам обрў топа олмайди” - деб ёзганди. Мутафаккир фикрича, ҳар бир мусулмон одам энг аввал ўзига зарур бўлган илмларни ўқиши фарздир. Шундан сунг тирикчилик учун бирор касб-ҳунар урганиши лозим.

У касб-ҳунарнинг энг улуғи мударрислик ҳақида шундай ёзганди: “Юраклари дунё ғаразларидан пок бўлиб, мударрислик, муаллимлик хизматларини қилсалар, бундан улуғ касб йўқдир”.

Ахмад Дониш касб-ҳунар ва унинг фойдалари ҳақида гапирар экан, меҳнатсеварликни, ҳалолликни улуғлаб, ялқовлик ва дангасаликни кескин қоралайди. Ялқовлик ва дангасалик билан умр кечирган одам инсоният шарафидан ажралган бўлиб, икки дунёда ҳам зиён кўражагини билдиради.

У ўз даврида халқ ўртасида тараққий топган ҳунарлар - заргарлик, темирчилик, дурадгорлик, тўқувчилик, тикувчилик эканлигини санаб ўтган.

Деҳқончилик соҳасида эса, кўчат кўпайтириш, пайвандчилик, богбонлик шундай ҳунарлардан эканлигини билдириб, буларнинг барчаси тирикчилик учун керакли касб-ҳунарлардир деб, дунё ободонлиги учун уларни қилиш зарурлигини уқтирганди.

Ахмад Дониш касб-ҳунар ва илм, юксак ахлоқийлик, комиллик инсонни мўътабар ва азиз, бахтли ва саодатли қилишини, яхши ўйлаб, қунт билан эгалланган касб-ҳунардан ҳақиқий “бахт кошонасини кўриш” мумкинлигини ёш авлодга уқтириб ўтган.

Маълумки, Ахмад Дониш яшаган тарихий босқич Бухоро амирлиги чуқур иқтисодий, сиёсий, маданий инқирозни бошдан кечирган даврга тўғри келди. Амирлик ҳукуматида фаолият олиб борган шайх ва уламолар, турли мансаб эгалари (қозилар, муфтилар, беклар, қишлоқ оқсоқоллари-дисс.) алдов, порахўрлик, лаганбардорлик, иккиюзламачилик каби иллатлар ботқоғига ботиб қолган эдилар. Улар ҳақида фикр билдириб Ахмад Дониш: “Мен кўряпманки, шайхлар-ёлғончи, уламолар-порахўр. Менинг ўзим ҳақиқат йўлини топа олмай қолдим, ақлимга сиғдира олмайманки, ҳақиқат йўли ёпик, алдамчиликнинг-катта йўли очик, бундай-ҳолатнинг моҳиятини тушуна олмай қолдим⁵” - деб ёзганди.

Юқори мартабали кишиларнинг барчаси “муаллим” - деб аталувчи улуғ зотнинг қўлида таҳсил олаётгани, уларга масжидлар қошида амал қилиб турган бошланғич мактаб ўқитувчилари, сўнгра эса мадраса мударрислари таълим бераётганлиги маърифатпарварни ташвишга солганди.

⁵ Ахмад Дониш. Главы из книги “Редкостные-события” / В кн: Путешествие из Бухары в Петербург,- Сталинабад, 1960. – С.226.

Фойдаланилган адабиётлар

1. “Ахмад Дониш - XIX асрнинг буюк мутафаккири ва тараққийпарвари” мавзуида Республика илмий -назарий конференция материаллари. - Бухоро-2007.- Б.
2. Шоев А. Афкори панду ахлоқи Ахмади Дониш дар Наводир-ул вақоеъ / Ахмад Дониш и общественно-политическая мысль народов Средней Азии во второй половине XIX–начале XX веков
3. (Посвящается 190 летию Ахмада Дониша): рус ва тожик тилларида; Душанбе, ОАО; “Чопхонаи Дониш”: 2017. –С.306-312.
4. Ахмад Дониш. Наводур-ул вақое (Нодир воқеалар): -Т.: Фан, 1964. -Б. 75.

XIX АСР ОХИРИ – XX АСР БОШЛАРИДА ТУРКИСТОНДА ГИДРОМЕЛОРАЦИЯ СОҲАСИДА ЯНГИ ТЕХНИКАЛАРНИНГ КИРИБ КЕЛИШ ТАРИХИДАН.

Д.Д.Элова-БухДУ1-босқич докторанти

Туркистонда фаолият юритаётган ариқ - оқсоқол, мироблар янги шароит талабларига жавоб бера олмаётганлиги суғориш ишларида пиримитив техника воситаларидан фойдаланилаётганлиги рус матбуотида танқид остига олинганди. Сувдан рационал фойдаланиш ва деҳқончилик ишларини тартибга солиш ишлари 1870 – йиллардан бошланиб, 1888-йил 2-августда “ Сувни тартибга солиш”га қаратилган махсус Низом қабул қилинди. Ушбу низомда гидротехника ва гидромелорация ишлари, канал ҳамда ариқлар сувидан рационал фойдаланишни ташкил этиш ирригатор ва унинг 2 та техник ёрдамчиси зиммасига юклатилди.⁶ Эски ариқларни тозалаб қайта ишга тушириш, янги канал ва ариқлар қазиб бўш ерларга сув чиқариш, каналларни қозиш, сувни техник воситалар ёрдамида юқорига кўтариб бериш каби тадбирлар учун техник воситалар зарур еди. Кетмон ва лапатада бажариладиган ишларнинг унумдорлиги паст бўлиб, яна узоқ вақтни талаб қиларди. Россия маркази ва хориждан 1890–йилларда ариқ ва каналларда оқадиган сув ҳажмини ўлчовчи мослама (асбоб) олиб келинган. Улар каналларнинг ҳар бир чақирим (950-1000м) жойига ўрнатилиб, сув миқдорини ўлчаб турган. Самарқанд вилоятида Қора ариқ ва Оқ ариқда ушбу асбоб билан аниқланишича, 32 куб|фут сув оқиб, бу сув 600 десятина ерни суғорган. XIX аср охирида канал ва ариқларни қозишда ишлатиладиган машина ва ускуналар, сувни юқорига кўтариб берувчи механик кўтаргич, буғ машинаси каби техникалар ўлкага кириб келди.⁷

Айниқса, механик кўтаргич орқали сувни ариқ ва каналлардан 5-7 аршин (1 аршин -71 см) юқорида жойлашган екин ерларига етказиш борасидаги ишлар еътиборга лойиқ бўлди. 1905–йилда Каспийорти вилоятининг Тешен уезида генерал фон Бекман механик кўтаргич билан 500 десятина , Муҳандис Арсеян – 500 десятина, “ Арис К” савдо фирмаси -700 десятина, Н.Н.Сорокин - 300

⁶ Сижльников Н. Орошение в средней Азии // ТС.-Том. 496-С.112.

⁷ Валерий Правдив. Роль русский колонизации // Туркестанские ведомости, 1907.-Н132.

десятина, жаноб Бутаев – 100 десятина, хўжандлик сарб (ўзбек) Пўлатжон Қосимбойев – 60 десятина ерга сув чиқарди. Механик кўтаргичлар 1898-1905 йилларда ўнлаб магистрал каналлар ва уларнинг тармоқ ариқларида ўрнатилди. Юқоридаги йилларда каналлар қазилди ва механик кўтаргичларга 1.457.637 рубл сарфланди. 1.720 чақирим каналлар қазилди”- деб маълумот беради, “Туркистон тўплами”.⁸

Юқорига сув чиқаришда буғ билан ишлайдиган двигател, нефт двигатели каби янги техникалардан фойдаланиш ҳам жорий этила бошланган. Буғ двигатели (машинаси)дан империянинг барча деҳқончилик хўжаликларида кенг фойдаланилган. Жумладан, Самара ва Войска – Донско губерналарида 1 десятина ерга сувни буғ машинасида кўтариб беришда 30 рублга, айрим ноқулай ва баланд жойларда 72 рублдан 100 рублгача, ҳатто ўртача 57 рублдан 125 рублгача харажат қилинган. Тбилисида (Кавказorti) буғ машинаси билан сувни 30 метр юқорига кўтариб бериш 200 рублга тушган. Кавказдаги айрим уездларда бу 333 рублга ҳам тушарди. Сирдарёда 1 десятина ерга сув кўтариб бериш 60 рублдан 100 рублгача тўғри келган. Харьков губерниясида болгарлар 1 десятина ерни суғориш ижарасига 35 рублдан 60 рублгача, Ростовда 80-100 рубл олишган.⁹

Буғ двигатели билан сувни юқорига кўтариб бериш қимматлиги туфайли Россиядан ўлкага келтирилган Сифон-Елеватордан фойдаланилган. Сифон – Елеватор билан Сирдарё сувини 2-10 аршин юқорига кўтариб бериш (1 десятина ерга) 35 рублга тушган.¹⁰

Буғ билан ишлайдиган двигател ва Сифон – Елеваторлардан нафақат пахта ва донли (бошоқли) екин майдонларига, балки боғдорчилик, полизчилик ва сабзавотчилик билан шуғулланилган деҳқончилик хўжаликларига ҳам сув кутариб берилган. XX аср бошларида кўплаб “ Сифон – Елеватор Лемишел N10” маркали мосламалар ўлкага келтирилиб, улар 1200 десятина ерга сув чиқарса, ҳар бир десятинасига харажат 25-55 рублдан тўғри келган. Битта Сифон-Елеватор 2-13 аршиндан сув чиқариб, 40 та деҳқон хўжалигини сув билан таъминлай олган.¹¹

“1914-йилда Бухоро амирлигида “Арпапоя намунали хўжалиги” ташкил этилган бўлиб, у пахтачилик, боғдорчилик, чорвачиликка ихтисослашганди. Ушбу хўжаликка сув чиқариш муаммо ҳисобланиб, унинг экин ерлари 14, 75 сашин (1 сашин-70см) баландликда жойлашганди. Шу сабабли ҳар 1 десятина ерга сув чиқариш 200-250 рублни тақозо қилган. Бу ҳудудга Мальцев акционерлик жамияти заводининг буғ билан ишлайдиган двигатели ёрдамида сув чиқарилган. Мутахассис муҳандислар буғ двигатели ўрнига нефт двигатели

⁸ Гидротехническая изъскания пересемической организации // ТС. Том. 495.-С.494.

⁹ Петр Комаров. Ешё о колонизации // ТС; Том.440.-С.79-80.

¹⁰ ЎМА; И-27 фонд, 1-рўйхат, 443 йиғма жилд, 68-варақ.

¹¹ Питер Комаров. Эшё о колонизации // ТС; Том. 440.-С.81.

ўрнатишни таклиф этишганди. Бироқ бу таклиф амалга ошмай, сув чиқариш муаммосини ҳал этолмаган Арпапоя намунали хўжалиги мулклари 1916-йилда ким ошди савдосида сотиб юборилган”,- деб ёзади тарихчи олима С.Шадманова. Мустамлака йилларида Туркистонда дренашлар орқали тупроқ унумдорлигини яхшилаш, арзон ва қулай йўл билан сув ресурсларидан фойдаланиш, гигиеник қоидаларни йўлга қўйиш чора – тадбирлари ҳам кўрилган. Дренашлар ёпиқ ва очиқ бўлиб, мутахассис муҳандислар ёпиқ дренашлар қуришни тавсия этишган. Очиқ дренашлар қиммат, йилда ҳеч бўлмаганда бир марта таъмирлашга тўғри келадиган ҳамда тезда трубаши балчиқ билан тўлиб қоларди. Арзон бўлган ёпиқ дренаш трубаларини ўрнатиш, кесиш, бирини иккинчисига улаш мақсадида махсус станок ва асбобларга, техника жиҳозларга еҳтиёж мавжуд еди. Шу мақсадда трубаши кесадиған станок, метал кесувчи винтли пресс, бири иккинчисига уланған трубаши мустаҳкам ушлайдиган шкифли метал қисқич кабилар ҳам ўлкага техник воситалар сифатида кириб келганди.¹² Туркистонда гидротехник ва гидромелорация ишларини давр талаби асосида йўлга қўйишда 1902-йилда Тошкентда агроном А.И.Шаҳназаров ташаббуси билан очилған “Қишлоқ хўжалиги гидротехника мактаби” ҳамда Р.Шредер ташкил этған “Боғбонлар мактаби” кабилар ҳам аҳамиятли бўлди. Гидротехниклар мактабида арифметика, геометрия, рус тили, диншунослик(Хузо қонунлари) Сарб (ўзбек) тили, қонуншунослик, метрология, физика, ботаника, махсус маданият, ёғочсозлик, полизчилик, геодезия, қурилиш маданияти кабилар ўқитилған. Мактабда ўқиш муддати уч йил бўлиб, камида икки йиллик шаҳар билим юртини битирғанлар ўқишга қабул қилинған. Икки йил назарий билимлар берилған, учинчи йил еса тўлиқ амалиёт бўлған. Мактабни тугатғанлар ариқ-оқсоқол ёки мироб лавозимини эгаллашған. Мактабда бошлиқ, икки ўқитувчи фаолият юритиб, слесар асбоб-ускуналари устахонаси ҳам мавжуд бўлған. Мактабнинг йиллик харажати 7000 рубл бўлиб, 4500 рубли давлат хазинасидан, қолған маблағ еса Туркистон ўлкаси Земство маблағлари ҳисобидан қопланған. Мактабдаги устахонада 331 рубллик янги техника воситалари бўлған.¹³ Мактабда 19 кишилиқ интернат мавжуд еди. Шунингдек, мактабда Европа миллати ва маҳаллий аҳолининг фарзандлари таҳсил олиб, ўқувчилар сони 35-45 кишидан ошмаған. Гидротехника мактабида мавжуд бўлған мол-мулклар 1909-йилда 9000 рублни ташкил этиб, гидротехник асбоб-ускуналар мактаб устахонасида анчагина миқдорда тўпланганди. Қишлоқ хўжалиги гидротехника мактаби ўзининг ер майдонига ҳам эга бўлған. Пишпек ва Копалда фаолият юритған қишлоқ хўжалиқ мактаблари Тошкентдан узоқ масофаларда (500,1300,чақирим) жойлашған бўлсада, уларга агрономлардан А.И.Шаҳназаров, С.Б.Понятовскийлар бир неча бор ташриф буюриб, гидротехника, гидромелорация йўналишларида маърузалар қилишған. Бироқ бу мактабларда

¹² М.К. Ешё о дренажном вопросе // Туркестанское сельское хозяйство. 1915. – №3.-С.28-30.

¹³ ЎМА; И-27 фонд, 1-рўйхат, 443 йиғма жилд, 68-варақ.

моддий-техник база ожиз бўлиб, амалиёт учун янги техника воситалари, малакали мутахассис кадрлар етишмаган.¹⁴

XIX аср охири – XX аср бошларида Туркистонда гидромелорация ишларини кенг йўлга қўйиш, янги техника воситаларини ўлкада жорий етиш ишларига қанчалик империя ва маҳаллий маъмурлари уринишмасин, талаб даражасида эмасди. Янги техникалар оз бўлиши билан бирга, уларнинг нархи баланд еди. Шу сабабли суғориш ишлари, асосан деҳқонлар томонидан оддий меҳнат куруллари (кетмон, лапата) орқали бажариларди. 1908-1909 йилларда Туркистон ўлкасини тафтиш этган граф К.К.Пален:”1900-1908 йилларда ўлкада Қишлоқ хўжалиги маданиятини юксалтиришга ўртача ҳар йили 550 минг рубл сарфлангани етарли эмас, тажриба ишлари, қишлоқ хўжалигидан маълумот бериш, меҳнат куруллари, машина, умуман замонавий қишлоқ хўжалигини тараққий еттириш учун ҳар йили ўртача 63.500 рубл сарфланиши керак¹⁵ деб таклиф билдирган. К.К.Пален “қишлоқ хўжалиги кооперациялари “ орқали янги техникани деҳқонлар эркин, хоҳлаган пайтда сотиб олиши, уларга узоқ муддатли кредит эвазига сув кўтаргичларни сотиш зарур деб ҳисоблаганди. 1911-йилда Туркистонда 31 та кредит биродарлиги уюшмаси бўлиб, унинг 4 минг аъзоси бўлса, 1917-йилда 833 кредит биродарлиги уюшмаси фаолият юритиб, 194 мингта аъзоси бор эди. Улар деҳқон хўжаликларига 51 млн рубл миқдорида 12 фоизлик тўлов шарти билан кредит берганди.¹⁶

XX аср бошларида рус гидротехниклари ер ости сувларидан фойдаланиб артезиан қудуқлар орқали суғориш ишини йўлга қўйиш учун бурғилаш мосламасини ўлкага олиб келишди. Рус инженери Матисев ушбу асбоб ёрдамида 1 десятина ерга сув чиқариш 64 рублдан 31 рублга тушишини Дашт чўл ҳудудида амалда синовдан ўтказди. Унинг ҳисоб-китобича агар деҳқон ҳар бир десятина ердан ўртача 100 рубл фойда олса, бурғилаш мосламаси билан артезиан ҳудудлардаги сув орқали ерларни суғориш аҳамиятли бўлади ва меҳнат унумдорлиги ҳам ошади.¹⁷ Унинг фикрича, 1910-йилдан бошлаб ҳар йили ирригация ва мелорация ишларига кўчирилган аҳоли учун 6-7 млн рубл миқдорида маблағ сарфлаш аҳамиятли ҳисобланган. XIX аср охири – XX аср бошларида кириб келган сув ва буғ, нефт двигателлари, сифон-элеваторлар, дренаж қуриш учун зарур бўлган асбоб-ускуналар деҳқонлар меҳнатини бир қадар енгиллаштирди ва деҳқончилик маданиятининг ўсишига маълум маънода хизмат қилди. Улар туфайли меҳнат унумдорлиги ошиб, тупроқнинг мелиоратив ҳолати яхшиланиб, бўш ерларга сув чиқарилиб, экин майдонлари кенгайди, ҳосилдорлик ошди. Бироқ, янги техника воситаларидан асосан Туркистонга кўчирилган аҳоли вакиллари фойдаланган. Асосий мақсад ўлкадаги келгиндилар

¹⁴ Сижльников Н. Орошение в средней Азии // ТС.-Том. 496.-С.112.

¹⁵ Валерий Правдив. Роль русский колонизации // Туркестанские ведомости, 1907.-Н132.

¹⁶ ЎМА; И-27 фонд, 1-рўйхат, 443 йиғма жилд, 68-варақ.

¹⁷ Питер Комаров. Ешё о колонизации // ТС; Том. 440.-С.81.

хўжалиги маданиятини кўтариш мақсади кўзланганлиги империя маъмурлари томонидан очиқ айtilган.

Фойдаланилган адабиётлар

1. Сижльников Н. Орошение в средней Азии. // ТС.-Том. 496.-С.112.
2. Правдив В. Роль русский колонизации. // Туркестанские ведомости, 1907. – N:132.
3. Гидротехническая изыскания пересемической организации // ТС. Том. 495. -С.494.
4. Комаров П. Ещё о колонизации. // ТС; Том.440.-С.79-80.
5. ЎМА; И-27 фонд, 1-рўйхат, 443- йиғма жилд, 68-варақ.
6. Комаров П. Ещё о колонизации. // ТС; Том. 440.-С.81.
- 7.М К. Ещё о дренажном вопрос // Туркестанское сельское хозяйство. 1915. – НЗ.-С.28-30.
8. М.А.Сельско-хозяйственно-гидротехническая школа в Ташкент //ТС: Том.507.-С.15.
- 9.Шахназаров А.Сельское хозяйство в Туркестанском крае. Санкт-Петербург-1908.-С.86-107.
10. Сельско-хозяйственное образование в Туркестан. // ТС.Том.542.-С.141-143.
- 11.Махмудова Н.Б. Развитие административного управления социально-экономических процессов в колониялвнол Туркестане в начале XX века (по материалам ревизии. Сенатора К.К. Палена). –Т.: Фан. 2015-С. 106-107.
12. Махмудова Н.Б. Ўша китоб.-Б.100-101.
13. Ирригация ва Туркестан // ТС. Том. 535.-С. 44-45.
14. Shodmonovich A.O. Education in the emirate of bukhara (based on the life and work of the rulers) //ACADEMICIA: AN INTERNATIONAL MULTIDISCIPLINARY RESEARCH JOURNAL. – 2020. – Т. 10. – №. 12. – С. 1224-1227.

TA'LIM TIZIMINI RIVOJLANTIRISHDA AJDODLAR MEROSINING ROLI

Rahimova D.A. – Buxoro shahridagi 20-maktab o'qituvchisi, Azimova K.K.
Buxoro shahridagi 12-maktab o'qituvchisi.

Ulug' avliyo va ulamolar yurti Buxoroyi – sharif vatandoshlarimiz hamda xorijdan tashrif buyurgan sayyohlar uchun muqaddas ziyoratgohdir. Buxoroga qadami yetgan har bir kishi “yetti pir ziyorati”ni yuragida maqsad qilib qo'yadi, desak xato qilmaymiz. “Silsilai sharif”da keltirilishicha 114 xalifi (shogirdi, muridi, o'rinbosari) bor bo'lgan Sayid Mir Kulol (1288 – 1372 yy) shogirdlari va o'ziga murid tutunganlarni doimo sinovdan o'tkazgan. Tasavvufga oid tadqiqotlar olib borgan olimlardan E.Bertels, A.A.Semyonov, Z.Y.Vohidov, Orif Usmon, N.Yo'ldoshev, Sadridin Salim Buxoriy asarlari bilan tanishar ekanmiz, Xoja Muhammad Boboiy Samosiy (vafotlari 1354 yil) Xoja Bahovaddin Naqshbandiy – Muhammad ibn

Muhammad Jaloliddin Buxoriy (1318 – 1389 yy) tarbiyasini Amir Sayid Kulolga topshirganiga guvoh bo'lamiz. Xoja Muhammad Bobo dedilarki, “ul bizning farzandimizdir va biz ani qabul qildik va as'hab (muridlari) sari boqib debturlarki, bu ul erdurki, bizga ani isi yetib erdi. ... Amir Sayid Kulolga buyurdilarki, farzandim Bahovaddin haqida tarbiyat va shafqatni darig' tutmag'aysen va senga bixil (avf, kechirish) qilmag'ayman, agar taqsir qilsang. Amir dedikim: “Er bo'lmag'ayman, agar Xoja vasiyatida taqsir (nuqson, xato) qilsam” – degan fikrlarni qayd etadi, tarixchi olim N. Yo'ldoshev.

Xoja Bahovaddin shu tariqa o'z piridan shariat (qonun), tariqat (to'g'ri yo'l) yo'llarini o'rgana boshlaydi. Ustozning shogird va muridlari ko'p sonli bo'lganligini yuqorida bayon qildik. Ba'zi manbalarda ular soni 200 dan ortiqligi qayd etiladi. Sayid Mir Kulol o'z shogirdlarining ilmi, irodasi, qat'iyati va sadoqati kabilarni vaqti – vaqti bilan sinab ko'rgan. Bu sinovning shakl va usullari xilma – xil bo'lib, ular haqidagi ma'lumotlar bizgacha tarixiy voqyelik, rivoyatlar tarzida turli asarlar orqali yetib kelgan. Ayniqsa, Xoja Bahovaddindagi salohiyat, avliyoona karomat va iroda kuchini sezgan ustoz uni bot – bot sinovdan o'tkazgan.

Tariqat ta'limotining katta qismini o'zlashtirgan Xoja Bahovaddin 40 kun bir oyoqda turib chilla o'tiradi. 39 kunda shayton kelib uni vasvasaga solib: “Sen bir kulolga xizmat qilyapsan. U senga hyech qanday yaxshilikni ravo ko'rmaydi, oyog'ingni yerga qo'y”, deb aytadi. Shaytonning vasvasasiga uchingan Bahovaddin 39 kunda oyog'ini yerga qo'yadi va ustozni uyidan bildirmasdan chiqib yo'lga ravona bo'ladi. Yo'lda bir kishining ortidan iti ergashib kelardi, egasi uni tosh otib qaytishga buyurdi. Itning egasi uni qanchalar kesaklar otib haydasa ham, angillab xojasi ortidan qolmaydi. Bahovaddin it egasiga qanchalik vafo qilayotganligini ko'rib qilgan ishidan pushaymon yeydi va ortiga qaytadi. Qarasa oyog'ini yerga qo'ygan joyda unga ta'lim va tarbiya bergan ustozni Sayid Mir Kulol turibdi. Ustoz shogirdga qarata: “sen oyog'ingni yana bir kun yerga qo'ymaganingda qazogardon bo'lur erding, endi sen balogardon bo'lding, har qanday baloni daf qiladigan kuchga egasan” – deb aytadilar.

Bu bilan Xoja Bahovaddin Balogardon asli ushbu rivoyatdan olinganligiga ishora qilinadi. Xoja Bahovaddin Naqshband ustozdan ta'lim olar ekan, uning imtihonga aylangan sinovlariga xush dar dam (har nafas hushyor turmoq) lik bilan javob qaytaradi.

Sharqshunos, tasavvufshunos olim Orif Usmonning “Ma'naviyat chinorlari” nomli kitobida keltirilishicha Sayid Mir Kulol 114 nafar muridlarning har biriga kunlardan bir kun bozorga borib bittadan xo'roz sotib olishni buyuradi. Sotib olingan xo'rozlarni hech bir zot ko'rmaydigan joyda so'yib kelishni topshiradi. Belgilangan kunda shogirdlarning barchasi o'z xo'rozlarini ko'prik ostida, pana joyda, ovloqda, omborda so'yganligidan ustozni xabardor qiladilar. Xoja Bahovaddin o'ziga tegishli xo'rozni tirik holda olib keladi. Ustozning “Bo'tam siz nega o'z xo'rozingizni tirik holda olib keldingiz? – degan savoliga shogird: men xo'rozni qaerda so'ysam ham olloh (yaratgan) ko'radiku!” – deb javob beradi. Ustoznig bu sinovidanham shogird muvaffaqiyat bilan o'tadi.

Sayid Mir Kulol o'z shogirdlari bilan yo'lda suhbat qurib ketayotgan kunlardan birida to'satdan to'xtaydilar, kovushlari bilan yo'lga uzun chiziq chizib, ushbu belgidan kim sakrab o'tsa mening shogirdim emas, deb o'z yo'llarini davom ettiradilar. Shogirdlardan hyech kim ustozni komildan ajralishni xohlamasdi. Shuning uchun ular chiziq qarshisida lol bo'lib qotib qolishdi. Ular orasida Xoja Bahovaddin Naqshbandiy ham bor edilar. Xoja Bahovaddin bir oz o'ylanib turgandan so'ng, chiziqdan sakrab o'tadilar, ustozga tezda yetib olib, u kishi bilan yonma – yon keta boshlaydilar. Shunda Sayid Mir Kulol Bahovaddinga murojaat qilib: “Bo'tam, to'g'ri ish qildingiz, bir jonsiz chiziqni deb mendan voz kechmadingiz” – deydilar. Bu sinovdan ham ishonchli o'tgan Xoja Bahovaddin piri oldida sadoqatda benazir, mustahkam iroda va chidam, bardosh egasi bo'lganlar. Sayid Mir Kulol qahraton qish tunlaridan birida o'z kulbai xoslarida orom va uyquda bo'lganlar. Xoja Bahovaddin u kishiga tahorat suvini isitib turganlar. Bir kecha qalin qor tushib uyni ostonasini ham qoplaydi. Sovuq va qorbo'ron bo'lishiga qaramay ustoz ostonasida choponga o'ranib yuragi oldida oftoba suvini iliq saqlab yotgan Xoja Bahovaddin ustini qor qoplaydi. Sayid Mir Kulol uy ostonasida depinib ketsalar, shogirdlari turganini ko'radilar. Shogird ustozga darhol tahorat suvini tutadi.

Tarixiy manbalarda bu ikki ulug' avliyo haqida bu kabi juda ko'p naql va rivoyatlar saqlanib qolgan. Ularni to'plash va tafakkur chig'irig'idan o'tkazib, tahlil qilish bugungi kunda komil insonni tarbiyalash, yoshlarni zamonaviy bilimlarni egallashi bilan birga turli yod g'oyalarga qarshi tura oladigan immunitet shakllantirishga, kishilarimizda insoniy tuyg'ularni yanada kuchaytirishga xizmat qiladi degan fikrdamiz.

Foydalanilgan adabiyotlar ro'yxati:

1. Orif Usmon. Ma'naviyat chinorlari. – T.: Ma'naviyat, 1993 y.
2. Yo'ldoshev N. Bahovaddin Naqshbandiy (hayoti va faoliyati, uning haqida ayrim rivoyatlar). Buxoro, 1992 y.

ЁШ АВЛОД ТАРБИЯСИДА МИЛЛИЙ ХАЛҚ ЎЙИНЛАРИНИНГ ЎРНИ ВА ПЕДАГОГИК АҲАМИЯТИ

М.А.Фатуллаева- БухДУ ўқитувчиси.

И.Маҳмудов - Пешикў туман, 44-сон ўрта мактаб ММИБДУ.

Аннотация: Мақолада миллий ва ҳаракатли ўйинларнинг ўсиб келаётган ёш авлод тарбиясидаги тутган ўрни келтирилиб ўтилган.

Аннотация: В статье раскрыта роль национальных и подвижных игр в воспитании молодого поколения.

Annotation: The article reveals the role of national and outdoor games in the education of the young generation.

Калит сўзлар: халқ ўйинлари, фольклор ўйинлари, миллий ҳаракатли ўйинлар, эстафетали ҳаракатли ўйинлар.

Ключевые слова: народные игры, фольклорные игры, национальные игры, эстафетические подвижные игры.

Key words: folk games, folklore games, national games, relay outdoor games.

Миллий-маънавий кадриятнинг ажралмас қисми ҳисобланган, азал-азалдан сайқал топиб келаётган халқ миллий ўйинларининг ёшлар маънавий ҳаётидаги ўрни, ўқувчи, талаба ва баркамол авлод тарбиясидаги ижобий таъсири, таълим-тарбиянинг узвийлигини таъминлашда аҳамиятини таҳлил этиш долзарб масала ҳисобланади. Халқ ўйинлари моҳиятига сингдирилган эзгу мақсад, азалий ният ва истакни замонавий педагогик усуллар асосида талаба-ёшларга етказиш ҳам муҳим масаладир. Ўқувчи ва талабаларни маънавиятимизга ёт бўлган “оммавий маданият”нинг турли таъсирларидан асраш мақсадида уларга халқ миллий ўйинларини чуқурроқ сингдириш ҳам ниҳоятда долзарб масала саналади.

Анъанавий халқ болалар ўйинларининг фаол яшовчанлиги, тарбия бобида асосий ўринларидан бирида туришлигининг боиси нимада? Нима учун болалар, ҳатто катталар ҳам ўйинларга ўч бўладилар, ўз ҳаётларини ўйинларсиз тасаввур қила олмайдилар. Бунинг сабаби, биринчидан, ўйинларнинг жуда қизиқарли ва беназир мароқли бўлиши, иккинчидан, уларнинг бағоят эмоционал-таъсирчанлиги, учинчидан, дид-фаросатини, тафаккурини, шунингдек, жисмоний куч-қувватни оширишга қаратилган бўлишлигидандир, тўртинчидан, ён атрофдаги воқеа-ҳодисаларни англаш, дунёни таниш маънавий- маърифий ва ахлоқий тарбияга алоҳида таъсир этишлигидандир. Болалар ўйинлари, қолаверса умуман ўйинларнинг чуқур миллий, айтиб чоғда, байнал-минал хусусиятларга эга бўлишлари, руҳиятни кўтариш, қалбни забт этиши, ўта таъсирчан ва ҳаяжонли бўлишликларидир.

Дарҳақиқат, ўйинлар, хусусан, фольклор ўйинлари ҳар бир кишига, жумладан болага олам-олам қувонч, шодлик бағишлайди, ҳаракат ва ақл-идрокнинг фавқуллодда қизиқарли оламига олиб киради, унинг ўзлигини унутиб, ўйинга берилишини таъминлайди, таффакур, дид-фаросат ва ақл-идрокни ўстиради. Теварак-атроф, кишилар билан танишувида ёрдамлашади, ақлий ва жисмоний камолат сари етаклайди. «Болалар фольклор ўйинлари руҳи табиати, ҳарактери, поэтикаси иштирокчиларнинг ҳатти-ҳаракати, шу ҳаракатнинг меҳнат ва миллий анъаналари билан турмуш кечириш шароитлари, жўғрофик яшаш ўрни, иқтисодий ва сиёсий талабларидан шаклланади». Болалар ўйинлари ҳам, умуман ўйин санъати каби, сипретик тарзда меҳнат жараёнида юзага келган. Демак, ўйинларнинг асоси меҳнатдир. Ижодкори эса катталар ва болаларнинг ўзларидир. Халқимизнинг ўзбекона зукқолиги-ю, топқирлиги-ю, ижодкорлиги-ю, жангарлиги, оқилу- донолиги ана шу санъат тури, яъни ўйинларида ҳам намоён бўлади. Айтиб чоғда ўйинлар-халқ ҳаёти, интилиши, кураши, орзу умиди, мақсад, нияти, унинг фалсафаси, дунёқараши, этик-эстетик дид қарашларининг ўзига хос даражадаги рамзий ифодаси ҳамдир. Ўзбек болалар фольклор ўйинлари кўп асрлик тарихга эга. Улар асрлар давомида халқимизнинг ижтимоий сиёсий, иқтисодий, маданий ва маънавий-маърифий, ҳаётий кузатувлари, тажрибалари, ўзаро алоқалари, маънавий-руҳий муносабатлари, мулоқат- мунозаралари асосида юзага келган ва амалий ҳаракатда, яъни жонли анъаналарда бизгача етиб келган ва амалий ҳаракатда, яъни жонли анъаналарда

бизгача етиб келган. Болалар ўйинлари халқимизнинг бетакрор олтин меросларидандир. Уларни доно ота-боболаримиз, зукко момоларимиз, уларнинг фарзандлари-ю, набира-эваралари бир-бирларига ўтказиб, кўз қорачиғидек асраб-авайлаб, бизгача етказиб келганлар.

Ўзбекистонда «Болаларнинг ўйинига қара, ўсган бўйига қара, боланинг кимлигини, нимага қизиқишини ўйнаган ўйнидан билса бўлади», деган хикматли иборалар бор. Англамоқ керакки, болаларнинг ўйинларидан келиб чиқиб, уларнинг ҳарактери, қизиқиши, интилиши, мақсади, одатлари, хулқ-атворини билиши мумкин.

Миллий халқ ўйинларининг баркамол авлод тарбиясидаги аҳамиятини қуйидаги тартибда кўриш мумкин.

- педагогик;
- психологик;
- тарбиявий;
- жисмоний ва соғломлаштирувчи.

Такидлаш жоизки, кураш, от ўйинлари (пойга, сакратиш, рақс), тош (гир) кўтариш кабилар мустақил спорт тури бўлиб ҳисоблансада, уларнинг қисмлари (элемент) ўйин сифатида фойдаланиб, халқ истемолида чуқур ўрин эгалламоқда.

Миллий ҳаракатли ўйинлар тушунчаси ҳақида гап кетса, айтиш мумкинки фақат мамлакатимиз ҳудудларида энг қадимги даврлардан буён қўлланилиб келинаётган ўйинлардир. Лекин улар орасида Марказий Осиё, Европа мамлакатларидан у ёки бу сабаб билан кириб келган ва чуқур ўринлашиб, миллийлашиб кетган ҳаракатли ўйинлар ҳам оз эмас. М: “Мушук билан сичқон”, “Қармоқ”, “Қопқон”, “Байроқ учун курашиш”, “Елка уриштириш” (хўрозлар жанги) ва ҳ.к.

Юқорида такидланганидек ўзбек халқ миллий ҳаракатли ўйинларининг келиб чиқиш ва ривожланиш тарихи қадимги аждодлар ва авлодлар тарихига бориб тақалади.

Жисмоний тарбия назарияси ва амалиётида жисмоний маданият ва спорт ҳаракати ҳамда жисмоний тарбия воситаларини махсус тизимлар туркуми деб ишлатилади.

Жисмоний тарбия тизимининг муҳим босқичларидан бири жисмоний воситалардир. Уларнинг таркибий қисми эса гимнастика, спорт турлари, ҳаракатли ўйинлар ва табиатнинг соғломлаштирувчи (қуёш, ҳаво, сув, гигиеник омиллар) таъсир кучларидан иборат.

Кўриниб турибдики, ҳаракатли ўйинлар жисмоний тарбия тизимининг муҳим йўналишларидан бири бўлиб ҳисобланади. Ҳаракатли ўйинлар мазмун ва шакл жиҳатдан қуйидаги турларга бўлинади:

1. Жамоали (команда) ўйинлар.
2. Оммавий (кўпчилик биргалиқда ўйнайдиган) ўйинлар.
3. Якка ёки жуфт тартибдаги ўйинлар.
4. Эстафетали ўйинлар.

Жамоали (команда) ўйинлари икки ёки ундан ортиқ жамоалар (гуруҳлар) иштирок этади. М: “Оқ теракми, кўк терак”; “Картошка экиш”.

Оммавий ҳаракатли ўйинларда барча қатнашчилар бараварига ўйинда иштирок этади. “Ёмғир”, “Калҳат келди қоч болам” ва ҳоказо.

Якка ёки жуфт бўлиб ўйнайдиган ҳаракатли ўйинларда бир ёки иккита қанашчи иштирок этади: “Мушук ва сичқон”, “Хўрозлар жанги”, “Елка уриштириш ва ҳоказо”.

Эстафетали ҳаракатли ўйинлар ҳам жамоали, умумий ва якка (жуфт) тартибда бўлиши мумкин. М: жисмоний тарбия тизимида машқлар ва ҳаракатли ўйинларни ёшларга ўргатадиган умумий ва махсус тамойиллар (принциплар) ва усуллар мавжуд, яъни шуғулланувчиларнинг ёши жисмоний тайёргарлиги ва жинсига қараб ўйинлар туркуми белгиланади. Умумтаълим мактабларнинг жисмоний тарбия дастурида миллий ҳаракатли ўйинлар синфларга (1-4,5-7,8-9,10-11) қараб аниқланган. Чунки, таъкидланганидек ўйинлар болаларнинг ёшига қараб ўргатилади. Бошланғич синф ўқувчилари учун мўлжалланган ҳаракатли ўйинлар юқори синф ўқувчилари учун ўта осон ва унча қизиқарли бўлмайди. Юқори синфлар учун белгиланган ўйинлар эса қуйи синф ўқувчилари учун қийин бўлади.

Дарсдан ташқари (катта танаффус, уй шароити, кўча, майдонида ҳ.к.) вақтларда ташкил этиладиган ҳаракатли ўйинларни бажаришда ҳам юқорида таъкидланган, талабалар амалга оширилади. Акс ҳолда кичик ва катта ёшдаги болаларнинг аралашиб ўйнашлари жанжал, йиғи, жароҳатларни келтириб чиқариши ёки юқумли касалликларга дучор бўлиш ҳоллари юзага келиши мумкин.

Кузатишлардан аёнки, атрофдаги воқелик кишиларнинг ҳатти-ҳаракати, ўзаро муносабатлари ва фаолияти тушунарли бўлсагина ўйин юзага келади. Атроф-муҳитдаги барча мураккабликни аввало бола ўйинда бартараф этади. Болалар ўйинининг моҳияти муайян ролни бажаришдан иборатдир.

Ўзбек халқ ўйинларидан фойдаланишнинг самарадорлиги – бола фаолиятидаги ташаббускорлик ва мустақилликни сақлаш ҳамда рағбатлантириш заруриятининг мавжудлигига боғлиқ.

Ўзбек халқ ўйинларини ўрганиш тарбия жараёнини узлуксиз янгилайди, ўқувчиларда ҳаётий вазиятларни яхши англаш қобилиятини ривожлантиради. Биз ўзбек халқ ўйинларига жамиятнинг бутун маънавий маданияти билан биргаликда болаларни тарбиялашнинг энг муҳим воситаларидан бири сифатида қараймиз.

Ўзбек халқ ўйинлари энг аввало болаларни ўз қишлоғига, шаҳрига, табиатга, мамлакатимизда яшовчи барча халқларга муҳаббат руҳида тарбиялайди, ўзбек халқининг миллий маданияти, ўтмиши ва ҳозирги турмушига, миллий анъаналари ҳамда санъатига муҳаббат уйғотади, ўқувчиларни ҳалолликка, саховатлиликка ўргатади. Ўғил ва қизларда меҳнатга онгли муносабатни шакллантиради. Уларнинг кучли, чакқон, серҳаракат, зийрак, топқир, ўзаро ҳамкор бўлишларига ёрдам беради.

Фойдаланилган адабиётлар рўйхати

1. Мирзиёев Ш.М. Буюк келажакимизни мард ва олийжаноб халқимиз билан бирга курашимиз. Тошкент “Ўзбекистон” – 2017 й.
2. 2017-2021 йилларда Ўзбекистон Республикасини ривожлантиришнинг бешта устувор йўналиши бўйича Ҳаракатлар стратегияси. Ўзбекистон Республикаси Президентининг 2017 йил 7 февралдаги ПФ-4947 сонли Фармони.
3. Усмонхўжаев Т.С., Раҳимов М.М., Адиев А.Н. Ўзбек халқ ўйинлари. Т., “Ўқитувчи”., 2004
4. Усмонхўжаев Т.С. Жисмоний тарбия ва спорт машғулоти. - Т., “Ўқитувчи”., 2005.
5. Абдурахимов Т. Ўзбек халқ ўйинлари ва томошалари. - Т.: НДА; 1997.
6. Усмонхўжаев Т., Хўжаева Ф. “Ҳаракатли ўйинлар” Т.: “Ўқитувчи”, 1992.
7. Azimovna F. M. Formation of spiritual and moral values of pupils in physical education lessons // Asian Journal of Multidimensional Research (AJMR). – 2020. – Т. 9. – №. 11. – С. 99-103.

БЎЛАЖАК ЎҚИТУВЧИЛАР МАЪНАВИЙ ОЛАМИНИ ЮКСАЛТИРИШДА САНЪАТ ВА МАДАНИЯТНИНГ ЎРНИ.

М.М.Авлиякулов- БухДУ Тасвирий санъат ва муҳандислик графикаси кафедраси катта ўқитувчиси.

Аннотация. Это статья выражает обширно направленные намерения, через которое искусство должно формировать сознание, достоинство, веру и убеждения гармоничного поколения, развитие их духовности, воспитание всесторонне совершенных личностей.

Abstract. This article expresses broadly directed intentions through which art should shape the consciousness, dignity, faith and beliefs of a harmonious generation, the development of their spirituality, the education of comprehensively perfect personalities.

Калит сўзлар: маданият, эстетик, интеллектуал, тафаккур, фидойилик.

Keywords: culture, aesthetics, intelligence, thinking, self-sacrifice.

Ключевые слова: культура, эстетика, интеллектуальность, мышление, самопожертвование.

Президент Шавкат Мирзиёевнинг Ўзбекистон ижодкор зиёлилари вакиллари билан учрашувдаги маърузаси: *“Бизнинг ҳавас қилса арзийдиган буюк тарихимиз бор. Ҳавас қилса арзийдиган улуг аجدодларимиз бор. Ҳавас қилса арзийдиган беқиёс бойликларимиз бор. Ва мен ишонаман, насиб этса, ҳавас қилса арзийдиган буюк келажакимиз, буюк адабиётимиз ва санъатимиз ҳам албатта бўлади”.*

Ўзбекистон Республикаси мустақилликка эришган дастлабки йиллардан бошлаб, энг аввало таълим тизимини ислоҳ қилиш, уни миллий-маънавий қадриятлар негизига шакллантириш, жисмоний соғлом, маънавий етук, ақлий баркамол инсонларни тарбиялашга асосий эътибор қаратилди.

Маънавий ҳаётимизни янада ривожлантириш мақсадида кейинги пайтда бир қанча муҳим ҳужжатлар, жумладан, китобхонлик маданиятини ошириш, маданият ва санъат соҳасини такомиллаштириш, ҳудудларда улуғ санъаткорларимиз номи билан аталадиган ижодий мактаб ва марказлар ташкил этиш тўғрисидаги қарор ва фармойишлар ҳам қабул қилинди.

Бу ишларнинг мантиқий давоми сифатида ёш шоир ва адиблар, актёр, рассом ва кўшиқчилар, журналистларнинг истеъдодини юзага чиқариш, уларга эътибор ва ғамхўрлик кўрсатиш борасида ҳам қатор чора-тадбирлар амалга оширилмоқда.

Ўсиб келаётган ёш авлоднинг илмий дунёқарашини шакллантириш билан маънавий баркамол инсон қилиб тарбиялашда барча санъат турлари ва тарихининг роли ниҳоятда каттадир.

Санъат барча тарихий даврларда инсон маънавий камолоти жараёнида муҳим ўринни эгаллаб келган. Зеъро, санъат инсон меҳнати, ақл-идроки, қалб ғурури билан яратилган мўжизалардан биридир. Санъат инсон фаолиятининг ижодкорлик фаолиятидан дарак беради. Санъат асарида шахснинг ўзига хос истеъдоди намоён бўлади.

Инсон табиатан рассомдир. У ўз ҳаётини доимо бирор бир тарзда гўзал қилишга интилади. П.Бенков ҳам санъат - ёш авлодга, инсонга эстетик жиҳатдан ўсишга фақат санъатни идрок этиш эмас балки умумий маданият, меҳнат маданияти, турмуш маданияти, ҳис-туйғулар маданиятининг равнақи учун ҳам зарур деб ҳисоблаган.

Давлатимиз раҳбари томонидан ижтимоий, маънавий-маърифий соҳалардаги ишларни янги тизим асосида йўлга қўйиш вამ илгари сурилган 5 та ташаббус бўйича, ёшларнинг бўш вақтини мазмунли ўтказиш сингари ислохотлар амалга оширилмоқда. 1-ташаббус ёшларнинг мусиқа, рассомчилик, адабиёт, театр ва санъатнинг бошқа турларига қизиқишларини оширишга, истеъдодини ишга чиқаришга хизмат қилади.

Ушбу қизиқишни ошириш мақсадида шарқона услубдаги «Уста-шогирд» мактаблари ташкил этилди. Бизнинг ёшларимиз ўз билими, тафаккури, маданияти ва санъати билан бошқа мамлакат ёшларидан ажралиб туради. Бундай ёш ҳунарманд усталардан 10 нафари «Юнеско»нинг «Моҳир ҳунарманд» сертификати билан, 50 нафар ҳунармандларимизнинг ижодий ишлари Юнеско ва Какса халқаро ташкилотларининг «Сифат» сертификати билан, 20 дан ортиқ моҳир усталар чет эл кўргазмаларида ва танловларда қатнашиб, диплом ва грантларни ютиб олишга эришдилар. «Ўзбекистон қаҳрамони» унвони, «Фидокорона хизматлари учун» ва «Дўстлик» ордени, «Меҳнат» ва «Шухрат» медаллари билан мукофотландилар.

Инсон ҳаёти бир манзилдан иккинчи бир манзилга қараб юриладиган йўлга ўхшайди. Бу йулда текис ёки равон, паст ёки баланд, олис ва узоқ машаққат билан эришадиган манзиллар бор. Биз ёшлар бу манзилда бамисоли тоғлар оша одимлаётган одамлармиз.

Бизнинг баркамол келажак авлодимиз ҳамма нарсани ўз билими, тафаккури ва ақл идроки билан енгади. Ҳақиқий санъатни тушунадиган ижодкоргина меҳр-муҳаббати ва фидойилиги билан бунга эриша олади.

Фойдаланилган адабиётлар рўйхати.

1. Абдуллаев М. Маданиятшунослик асослари. Т.: Фарғона, 1998 йил.
2. Аллаярова М.М. “Бадий-эстетик тарбия ва маънавият”. (Монография) Самарқанд, 2016 йил.
3. И.Жабборов «Ўзбек халқ этнографияси». Тошкент 1996 йил.
4. К.Норматов “Маданиятшунослик”. Тошкент 2017 йил.

EKOLOGIK TA'LIM-TARBIYA HAQIDA ALLOMALAR QARASHLARI

D.I.Tosheva-Bux DU pedagogika kafedrasi o'qituvchisi.

Ta'lim borasida yutuqlarga erishilmasa, jamiyat o'zining ilgirilama harakatini davom ettira olmasligi barchaga ayon. **Prezidentimiz** SH. M. Mirziyayev ta'kidlaganlaridek “Bizni hamisha o'ylantirib keladigan yana bir muhim masala – bu yoshlarimizning odob-axloqi, yurish-turishi, bir so'z bilan aytganda, dunyoqarashi bilan bog'liq. Bugun zamon shiddat bilan o'zgaryapti. Bu o'zgarishlarni hammadan ham ko'proq his etadigan kim – yoshlar. Mayli, yoshlar o'z davrining talablari bilan uyg'un bo'lsin. Lekin ayni paytda o'zligini ham unutmasin. Biz kimmiz, qanday ulug' zotlarning avlodimiz, degan da'vat ularning qalbida doimo aks-sado berib, o'zligiga sodiq qolishga undab tursin. Bunga nimaning hisobidan erishamiz? Tarbiya, tarbiya va faqat tarbiya hisobidan”. [1]

Behbudiy “Ilm va hunarsiz xalqning boyligi, yeri va asbobi kundan - kun qo'lidan ketganidek, axloq va obro'yi ham qo'ldan chiqar, xatto dini ham zaif bo'lur” deb bayon qilgan.

Shuning uchun ham ta'limga bo'lgan e'tibor hamma zamonda ham muhim masalalardan biridir. Ta'lim-tarbiya orqali shaxs kamolga yetadi, jamiyat taraqqiy etadi, davlatlar ravnaq topadi, insoniyat hayoti yaxshilanadi.

Inson faoliyatining tabiatga ta'siri va tabiatni muhofaza qilish zarurati kishilik jamiyati rivojlanishi davrlarida o'z aksini topgan. Tarixdan ayonki, qadimgi odamlar, asosan, terib - tirmachlash, ovchilik qilish va baliq tutish bilan kun kechirishgan. Tabiatning inson ustidan hukmronligi to'lov kashf etilgunga qadar davom etgan. Olov kashf etilishi bilan insonning tabiatga bo'lgan shogirdligi nihoyasiga yetib, tabiat ustidan sezilarli ta'siri kuchaygan. Ma'lumki, inson tabiatning bir bo'lagi bo'lib, uni tabiat yaratgan. Lekin inson jisman va aqlan rivojlanishi bilan tabiatga ozor bera boshlagan. Shuningdek, texnika rivojlanishi o'z navbatida foydali qazilmalardan keng ko'lamda foydalanishga olib keldi.

Inson va jamiyatning tabiatga aks ta'siri kuchayib, oqibatda tabiat bilan jamiyat o'rtasidagi muvozanat buzildi, ekologik tanglik yuzaga keldi. Ekologik tanglikning oldini olmaslik qator ekologik muammolarni keltirib chiqardi va umumbashariy

tus oldi. XX asrning 80-yillaridan boshlab, ekologik muammolar sayyora miqyosini kashf etdi. Bugungi kunda ekologik muammolar davlatlarda ustuvor ahamiyatga ega. Bu davr talabi bo'lib, u insonning tabiat oldidagi javobgarlik ma'suliyatini his etishini taqozo qiladi.

Qadimgi yunon faylasufi Senon "Tabiat bilan totuvlikda yashamoqlik, ezgulik bilan yakdillik bo'lmoqlik demakdir" deb ta'kidlagandan ma'lum bo'ladiki, tabiatning ustidan hukmronlik qilmaslik joiz. Ingliz faylasufi F.Bekoning fikrlariga ko'ra: "Tabiatni faqat uning qonunlariga bo'ysunish yo'li bilangina yengish mumkin. Inson - tabiatning xizmatkori va sharhlovchisi. Tabiat ustidan hukmronlikni mo'jiza deb ataymiz. Ammo bu "mo'jiza" odatda boshimizga kulfat yog'diradi". Xalq og'zaki ijodida inson obrazi tabiatsiz, uning injiqliklarisiz tasavvur etilmagan. O'rta asrlarda yashab ijod etgan Sharq allomalaridan Muhammad Muso al-Xorazmiy, Abu Nasr Forobiy, Abu Rayhon Beruniy, Abu Ali ibn Sino va boshqalar tabiat fanlarining rivojlanishiga katta hissa qo'shganlar. Markaziy Osiyoda yashab, ijod qilgan olimlar hali ekologiya atamasi dunyoga kelmagan davrda tabiat va undagi muvozanat, o'simlik va hayvonot dunyosi, tabiatni e'zozlash haqida o'zlarining qimmatli ilmiy fikrlarini aytishganlar. Inson o'zini o'rab turgan dunyo bilan to'la uyg'unlikda o'smog'i va yashamog'i lozim.

Ha darhaqiqat prezidentimiz Sh.M.Mirziyoyev ta'kiudlaganlaridek: "Buyuk ajdodlarimizning betakror va noyob ilmiy-ma'naviy merosi biz uchun doimiy harakatdagi hayotiy dasturga aylanishi kerak. Bu o'lmas meros hamisha yonimizda bo'lib, bizga doimo kuch-quvvat va ilhom bag'ishlashi lozim. Avvalambor, milliy ta'lim tizimini ana shunday ruh bilan sug'orishimiz kerak" degan fikrlari bugun bobolarimiz ma'naviy merosini o'rgangan holda tabiatga munosabatimizni to'g'ri tashkil etmog'imizga undaydi.[1]

Buyuk alloma **Muhammad Muso al-Xorazmiy** (783—850) risolalaridan birida bunday deb yozadi: „Bilingki, dunyoning ko'zlari yoshlansa, uning boshiga g'am, kulfat tushgan bo'ladi. Odamlar, daryodan mehringizni darig' tutmanglar!“, „Dunyoning yoshli ko'zlari“ deganda Muhammad al-Xorazmiy nimalarni ko'zda tutgan ekan? Ehtimol, u daryo suvining ortiqcha isrof bo'lishini nazarda tutgandir? U, eng avvalo, daryo bilan odamlarning bir-birini tushunishlari va til topishishlari, o'zaro mehr-muhabbatli bo'lishlarini nazarda tutgan.[2]

847- yilda Muhammad al-Xorazmiy „Surat al-ard“ („Yerning surati“) degan asarini yozdi. Unda dunyo okeanlari, quruqlikdagi qit'alar, qutblar, ekvator, gullar, tog'lar, daryo va dengizlar, ko'llar, o'rmonlar va ulardagi o'simliklar, hayvonot dunyosi, shuningdek, boshqa tabiiy resurslar — Yerning asosiy boyliklari haqida ma'lumotlar keltirilgan. Ushbu risolada matematika, geologiya, astronomiya, etnografiya, tibbiyot, shuningdek, dunyo xalqlarining tarixiy-huquqiy bilimlari umumlashtirilgan

Ahmad al-Farg'oniy (to'liq ismi Abul Abbas Ahmad ibn Muhammad ibn Kasiral-Farg'oniy)

(taxminan 797, Farg'ona – 865, Misr) – astronomiya, matematika, geografiya va boshqa ilmiy yo'nalishlarda faoliyat ko'rsatgan o'zbek qomusiy olimi. Yozma

manbalarda qayd etilishicha, Al-Fargʻoniy ilk oʻrta asr falakiyot, riyoziyot va geografiya ilmlari yoʻnalishida bir qancha ilmiy va amaliy asarlar yozib qoldirgan. Uning asosiy astronomik asari – „Kitob al-harakot as-samoviya va javomiʼ ilm an-nujum“ („Samoviy harakatlar va umumiy ilmi nujum kitobi“). Bu asar „Astronomiya asoslari haqidagi kitob“ nomi bilan ham maʼlum boʻlib, 1145 va 1175 yillarda Yevropada lotin tiliga tarjima etiladi. Shundan soʻng Al-Fargʻoniy nomi lotinlashtirilib, „Alfraganus“ shaklida Gʻarbda shuhrat topadi. Uning „Astronomiya asoslari haqidagi kitob“ asaridan bir necha asrlar davomida Yevropa universitetlarida astronomiya fani boʻyicha asosiy darslik sifatida foydalanilgan, chunki bu kitob zamonasidagi astronomiya haqidagi eng muhim va zarur boʻlgan bilimlarni oʻz ichiga olgan. Uning geografiyaga oid boʻlimi Yer yuzidagi mamlakatlar va shaharlar haqidagi eng boshlangʻich va zaruriy bilimlarga bagʻishlangan boʻlib, „Yerdagi maʼlum mamlakatlar va shaharlarning nomlari va har bir iqlimdagi hodisalar haqida“ deb ataladi. Asarda falakiyot va geografiya ilmlarining asosiy mazmuni, vazifalari va qismlari tushunarli dalillar asosida sodda qilib bayon etiladi. Xususan, Yerning dumaloqligi, bir xil osmon yoritqichlarining turli vaqtda koʻtarilishi, tutilishi va bu tutilishning har bir joydan turlicha koʻrinishi, masofalar oʻzgarishi bilan ularning koʻrinishi oʻzgarishi haqida qimmatli mulohazalar bildiriladi.

Umuman Al-Fargʻoniyning „Astronomiya asoslari haqidagi kitob“ asari oʻrta asr musulmon Sharqi mamlakatlaridagi, soʻng Ispaniya orqali Yevropa mamlakatlaridagi astronomiya ilmining rivojini boshlab berdi. Qadimiy yunon ilmi, jumladan, astronomik ilmlar ham birinchi bor arabchadan tarjima qilingan risolalar orqali maʼlum boʻldi.

Shuni taʼkidlash joizki Al-Fargʻoniy geografiya va astronomiya fanini ilmiy nazariy jihatdan oʻrganish uchun avlodlarga munosib meros qoldirgan ajdodlarimizdan biridir.

Abu Nasr Forobiy (873 — 950) tabiatshunoslikning turli tarmoqlari bilan shugʻullangan boʻlib, „Kalom fi-l xiyz va-l miqdor“ („Hajm va miqdor haqida soʻz“), „Kitob al-mabodi al-insaniya“ („Insoniyatning boshlanishi haqida kitob“), „Kalom fi aʼzo al-hayvon“ („Hayvon aʼzolari haqida soʻz“) nomli asarlari bunga dalil boʻla oladi. Forobiy oʻzining „Kitob fi ixso al-ulum va at-taʼrif“ asarida zamonasidagi ilmlarni har tomonlama oʻrganib, ularni maʼlum tizimga solib, turkumlarga ajratdi, har bir ilm tarmogʻiga taʼrif berishga harakat qildi, tabiatshunoslik ilmiga katta eʼtibor berdi. Tabiatshunoslikka oid „Inson aʼzolari tuzilishi haqida risola“, „Hayvon aʼzolari haqida soʻz“ kabi asarlarida odam va hayvonlar ayrim aʼzolarining tuzilishi, xususiyatlari va vazifalari haqida, ularning oʻxshashligi va farqlari keltirilishi bilan birga, asosiy anatomik-fiziologik tushunchalar berilgan. Ularning ruhiy holatlaridagi xususiyatlari haqida ham toʻxtab oʻtilgan. Odam tanasining tuzilishi va vazifalari haqida soʻz yuritilganda ularning oʻzaro bogʻliqligi va yaxlitligi, ulardagi oʻzgarishlar, yaʼni kasalliklar birinchi navbatda ovqatlanish tartibining buzilishi oqibatida kelib chiqadi, deb tushuntiriladi. Kasallikning oldini olish, sogʻlomlashtirish va boshqa chora-tadbirlarni qoʻllash lozim ekanligi haqida maʼlumotlar keltiriladi. Forobiy tabiiy va inson qoʻli bilan yaratiladigan sunʼiy narsalarni ajratgan. U tabiiy narsalar tabiat tomonidan yaratilgan, degan xulosaga

keladi. Inson omilining ta'siri katta ekanligini, tabiiy va sun'iy tanlash hamda tabiatga ko'rsatiladigan boshqa ta'sirlarni atroflicha baholagan.

Abu Rayhon Beruniy (973—1048) koinotdagi hodisalarni taraqqiyot qonunlari bilan, narsa va hodisalarning o'zaro ta'siri bilan tushuntirishga urinadi. Beruniy tabiatshunos sifatida tabiat haqida quyidagicha fikr yuritadi: „Ekin va nasl qoldirish bilan dunyo to'lib boraveradi“. Beruniy asarlarida o'simlik va hayvonlarning biologik xususiyatlari, ularning tarqalishi va xo'jalikdagi ahamiyati haqida ma'lumotlar topish mumkin. Beruniyning ilmiy qarashlari, asosan, „Saydana“, „Mineralogiya“, „Qadimgi avlodlardan qolgan yodgorliklar“ kabi asarlarida uchraydi. Olim „Qadimgi avlodlardan qolgan yodgorliklar“ asarida Eronning turli tropik o'simliklari va hayvonlarining tashqi muhit bilan aloqasi, ularning xulq-atvori yil fasllarining almashinuvi bilan bog'liq ravishda o'zgarishini misollar bilan tushuntirgan. Jumladan, asarda qish qattiq, sovuq kelsa, qushlarning tog'dan tekisliklarga tushishi, chumolilarning o'z uyasiga bekinib olishi va hokazolar ifoda etiladi. Beruniy tirik organizmlarning hayoti Yer tarixi bilan bog'liq bo'lishi kerak deb hisoblaydi. Qumni kovlab, uning orasidan chig'anoqni topish mumkin, deydi alloma. Buning sababi shuki, bu qumlar qachonlardir okean tubi bo'lgan, deb xulosa qiladi u. Beruniy „Saydana“ degan asarida 1116 turdagi dori-darmonlarni tavsiflagan. Ularning 750 tasi turli o'simliklardan, 101 tasi hayvonlardan, 107 tasi esa minerallardan olinadi. Har bir o'simlik, hayvon va minerallarning xossalari, tarqalishi va boshqa xususiyatlari keltirilgan.

Beruniyning o'zi yoshlik davrlaridan boshlab tabiat shaydosi bo'lgan. Buning isboti uchun „Saydana“ kitobidagi ma'lumotni keltirish mumkin. Jumladan, olim Rumdan kelgan kishiga o'simlikning meva va urug'larini ko'rsatib, uning nomini so'rab va yozib olganligini hikoya qiladi. Beruniyning „Qadimgi avlodlardan qolgan yodgorliklar“ va „Hindiston“ degan asarlarida o'simlik va hayvonlarning tuzilishi hamda ularning tashqi muhit bilan o'zaro aloqasi haqida ham qiziqarli ma'lumotlar keltiriladi.

Abu Ali ibn Sino (980 — 1037) jahon fani va madaniyati taraqqiyotiga buyuk hissa qo'shgan olimlardan biridir. Yirik qomusiy olim sifatida u o'z davri ilm-fanining deyarli barcha sohalari bilan shug'ullangan. Turli yozma manbalarda uning 450 dan ortiq asar yozganligi aytiladi. Bizgacha esa uning 240 ta asari yetib kelgan. Ibn Sino asarlari orasida uning mashhur „Tib qonunlari“ nomli shoh asari tibbiyot ilmining qomusi hisoblanadi. Olimning juda ko'p qimmatli fikrlari, jumladan, uning inson sog'lig'ini saqlash haqidagi, parhez, gigiyena to'g'risidagi xulosa va maslahatlari hanuzgacha o'z ahamiyatini yo'qotmagan. U barcha yoshdagi kishilar uchun jismoniy mashg'ulotlar bilan shug'ullanishni tavsiya etgan. Ayniqsa, asab kasalligiga muhtalo bo'lganlarga jismoniy usullar bilan davolanishni maslahat beradi. Ibn Sino tibbiyot tarixida fizioterapiya asoschilaridan biri hisoblanadi. Kishi organizmiga tashqi muhit ta'sirining muhimligini bilgan alloma ayrim kasalliklar suv va havo orqali tarqalishi haqida fikr bayon etgan, ya'ni u kasallikning kelib chiqishi masalasini hal etishga yaqinlashgan edi: „Kasalliklarning ba'zilar yuqumli bo'ladi. Bular moxov, qo'tir, chechak, vabo isitmasi, yiringli yara kabi kasalliklardir. Xususan, bular damlarning

turar joylari tor va iflos bo'lganda paydo bo'ladi va kasal kishining qo'shmilari shamolning tagida bo'lganda yuz beradi“, deb xulosa chiqaradi olim.

Abu Ali ibn Sinoning falsafiy va tabiiy-ilmiy qarashlari uning jahonga mashhur asari „Kitob ash-shifo“, ya'ni „Davolash kitobi“ da bayon etilgan. Bu asarda materiya, fazo, vaqt, shakl, harakat, borliq kabi falsafiy tushunchalar, shuningdek, matematika, kimyo, botanika, zoologiya, geologiya, astronomiya, psixologiya kabi fanlar haqida fikrlar bayon etilgan. Ibn Sino o'z davridagi barcha ilm sohalarining rivojlanishida turli masalalarni o'z ichiga oluvchi tabiat falsafasiga katta e'tibor beradi. Ayniqsa, tabobat va u bilan bog'liq holda anatomiya, pedagogika, psixologiya, farmakologiya, terapiya, jarrohlik, diagnostika, gigiyena kabi ilmlar Ibn Sino ijodida bir qancha yangi kashfiyotlar bilan boyidi va yuqori bosqichga ko'tarildi. Ibn Sinoning tog'larning vujudga kelishi, Yer yuzining davrlar o'tishi bilan o'zgarib borishi, zilzila bo'lishi kabi turli tabiiy jarayonlar haqidagi fikrlari geologiya ilmining rivojlanishiga katta ta'sir qildi.

Mahmud Qoshg'ariy (1008-1102) XI asrning ikkinchi yarmida, Qoraxoniylar sulolasi davrida, yashab ijod etgan qomusiy ensklopid olim Qoshg'ar (Sharqiy Turkiston) da tavallud topgan. Uning „Devoni lug'ot it turk“ asari o'z davrining nodir asarlaridan biri sanaladi. Bu asarda 11-asrning 2-yarmida Markaziy Osiyoda va G'arbiy Xitoy hududida istiqomat qilgan turkiy urug' va qabilalar, ularning ijtimoiy ahvoli, tili, tarixi, bu hududning geografiyasi, metrologiyasi va astronomiyasiga oid qimmatli ma'lumotlar yozib qoldirilgan. „Devoni lug'ot it turk“ning qo'lyozmasi 1914 yil Turkiyaning Diyorbakr shahridan topilgan. 319 sahifali bu qo'lyozma hozirgi Istanbulda saqlanadi. Bu nusxa „Devoni lug'ot it turk“ yozilganidan salkam 200 yil keyin, ya'ni Mahmud Qoshg'ariyning o'z qo'li bilan yozilgan nusxadan 1266 yilda kotib Muhammad ibn Abu Bakr ibn Fotihal-Soviy aldamashqiy tomonidan ko'chirilgan.

Mahmud Qoshg'ariy „Devoni lug'ot it turk“ga o'zi tuzgan dunyo haritasi (dunyoning doira shaklidagi tasviri)ni ilova qilgan. Haritada mamlakat, shahar, qishloq, tog', cho'l, dovon, dengiz, ko'l, daryo va h.k.ning nomlari yozilgan. Haritaga yozilmay qolgan bir qancha nomlar asar matnida izohlangan. Harita, asosan, hozirgi Sharqiy yarim sharga to'g'ri keladi. Asarda 11-asrdagi shaharlar, qishloqlar, dengiz, ko'llar, turkiy qabilalar va urug'lar haqida, urug'larning ijtimoiy ahvoli, kelib chiqishi, nomlanishi, ichki urug' va toifalari, ularning joylanishi, urf-odatlar, til xususiyatlari haqida batafsil ma'lumotlar beriladi. Bundan tashqari, hayvonot va o'simliklari, ularning nomlanishiga to'xtalib o'tadi, astronomik ma'lumotlar, burj va muchal haqida ham ma'lumotlar bor.

Asarda bir banddan tortib o'n olti bandgacha bo'lgan 54 ta mavzuli turkum mavjud. Biz undagi turkumlarning taxminiy miqdorini aniqladik: 54 parchadan 18 tasi (33%) she'riy pandnomalar; 11 tasi (20%) urush bilan bog'liq va 8 tasi (15%) sevgi, 6 tasi (11%) tabiat, 11 (20%) parcha aralash ya'ni marsiya, madhiya, ovchilik va boshqa mavzularda bitilgan. Tabiatga bag'ishlangan oltita bobdan ikkitasi Bahor madhi, bittasi Qish va Yoz munozarasi; bittasi Osmonning yaratilish tasviri, yana biri tundagi yulduz

va qushlar maqtoviga hamda bir turkum Volga daryosi tasviriga bag'ishlangan. Bir so'z bilan aytganda asarda tabiiy hodisalar, fasllar almashinuvi va unda tabiatning o'zgarishi, o'simlik va hayvonlar va qushlarning bu paytdagi vazifalari va holati haqida chiroyli badiiy tus berilgan holda ifoda etilgan.

Zahiriddin Muhammad Bobur (1483—1530) faqat shoirgina bo'lmay, balki podshoh, sarkarda, tarixchi, mashshoq, ovchi va bog'bon, sayyoh va tabiatshunos ham bo'lgan. Boburning eng yirik asari, „Boburnoma“dir. Unda shoirning ko'rgan-kechirganlari, borgan joylarining tabiati, boyligi, odamlari, urf-odatlar, hayvonoti, o'simliklari va boshqalar tasvirlangan. Har bir kasb egasi bu kitobdan o'ziga keragicha ma'lumot topa oladi. Asar muhim atamalar va toponimik manbalarga boy. Unda yer, suv, havo, turli tabiiy hodisalarga tegishli xalq so'zlari ko'plab topiladi. „Boburnoma“ni o'qigan va o'rgangan har bir kishi uni tabiat va geografiyani yaxshi bilgan o'lkashunos olim yozgan degan xulosaga keladi. Bobur o'lkani bilgan kishilarni hurmat qilgan, ularning qadriga yetgan va ular bilan hamisha maslahatlashgan. Biron safarga chiqishdan oldin yer, suv bilur kishilarni chorlab, atrof va tomonlar surishtirilar edi“, deb yozadi muallif. Bobur har bir hududni ma'lum bir tartibda tasvirlaydi. Avvalo joyning geografik o'rni, so'ngra qaysi iqlimga mansubligi, shifobaxsh joylari, o'simliklari, qazilmalari, hayvonot olami va aholisi haqida ma'lumotlar beriladi. Bobur ajoyib botanik bo'lgan. U o'simliklarni sevgan va yaxshi bilgan. U juda ko'p giyoh va mevalarni, ularning xosiyatlari va ahamiyatini ta'riflaganki, haqiqatda bog'bon bo'lgan kishi, asl tabiatshunosgina buning uddasidan chiqqa oladi.

„Boburnoma“da muallif Markaziy Osiyo, Afg'oniston va Hindiston davlatlari qishloq xo'jaligining rivojlanishi haqida ma'lumotlar keltirgan. Asarda o'lkamizda qadim vaqtlardan buyon qovun, bug'doy, o'rik, olma, behi, anor, shaftoli, olcha, yong'oq, nok va tutlarning bir necha navlari borligi ta'kidlanadi. Shuningdek, Bobur Markaziy Osiyo va Hindistonda chorvachilik va hunarmandchilikning rivojlanishiga katta e'tibor bergan, Afg'oniston xalqining asalarichilik va savdo-sotiq bilan qadimdan shug'ullangani haqida to'xtalgan.

Bobur o'zi bo'lgan joylarning tabiati va o'ziga xos xususiyatlarini jonajon vatani Andijon bilan taqqoslaydi. U ayniqsa, gullar, manzarali hamda mevali daraxtlarni ko'paytirishga, ularning tarqalishiga e'tibor bergan. Bobur ovga juda qiziqar edi, shuning uchun u Markaziy Osiyo, Afg'oniston, Xuroson va Hindistondagi hayvonlarni batafsil bayon etgan. Allomaning fikricha, o'sha davrlarda Farg'ona vodiysida antilopalar, tog' qo'ylari va yirik yirtqich qushlar, Samarqandda esa jayronlar, Buxoro antilopasi, tog' echkilari, kakliklar va boshqa hayvonlar ko'p bo'lgan. U Hindiston hayvonlaridan fil, karkidon, antilopalarning bir necha turlari, maymunlar, daraxtlarda yashovchi kalaxara kemiruvchilari haqida batafsil ma'lumot bergan. Qushlardan esa tustovuqlar, to'tiqushlar, bulbullar, suvda yashovchi laylak, g'oz va o'rdaklar; yirik sutemi-zuvchi hayvonlardan begemot, suv to'ng'izi kabilarni ta'riflaydi.

Xulosa o'rnida shuni aytmoq joizki buyuk ajdodlarimiz o'zining boy ma'naviy me'rosida tabiatning mo'jizakorligini, uning jozibador va qudratli ekanligini, inson

uning bir bo'lagi, u bilan uyg'un yashasi lozimligini va unga to'g'ri munosabat bildirishini chiroyli ta'kidlab o'tgan.

Zero bugungi kunda insoniyatni xavf ostida qoldirayotgan hodisalardan biri ekologik vaziyat hisoblanadi. Jamiyatning atrof-muhit bilan o'zaro buzilgan aloqasi keng jamoatchilik o'rtasida kata tashvish uyg'otmoqda. Insonning tabiiy boyliklardan haddan tashqari ortiq foydalanishi oqibatida sayyoramizning qiyofasi o'zgarib bormoqda. Yashil o'rmonlar siyraklashib, o'simlik va hayvonot turlari kamaymoqda, foydali qazilmalar tugab bormoqda. Suv havzalari va atmosfera havosining ifloslanishi, chiqindi moddalarning ortib borishi natijasida aholini oziq-ovqat bilan ta'minlash, elektr energiya va chuchuk suv muammolari borgan sari murakkablashmoqda.

Foydalanilgan adabiyotlar ro'yxati.

1. Mirziyoyev Sh.M 2020 yil 30- sentyabrdagi “ O'qituvchilar va murabbiylar “ kunida so'zlagan nutqi.
2. To'xtayev A.S “Ekologiya “ o'quv qo'llanma T.O'qituvchi -1998 y.11- bet
3. Shodimetov Yu “Ijtimoiy ekologiyaga kirish.” T., «O'qituvchi”, 1994y.
4. Tursunov X.T “ Ekologiya asoslari va tabiatni muhofaza qilish. Tosh. Univer.1997y
5. O'zbek milliy ensklopedyasi.1- jild Toshkent 2000 yil
6. Oylarxon Rasulova, O'zbekiston Davlat Jahon tillari universiteti katta o'qituvchisi. “Jahon adabiyoti” jurnali, 2005 yil, 2-son

ПУТИ РАЗВИТИЯ ИЗОБРАЗИТЕЛЬНО-ТВОРЧЕСКОЙ ДЕЯТЕЛЬНОСТИ БУДУЩИХ ПЕДАГОГОВ.

Авлиякулова Н.М. Факультет искусствознания, БухГУ Изобразительное искусство и инженерия преподаватель кафедры графики.

С первых лет независимости Республики Узбекистан основное внимание уделялось реформированию системы образования, ее формированию на основе национальных и духовных ценностей, воспитанию физически здоровых, духовно зрелых и психически здоровых людей.

Роль культуры и искусства в образовательных учреждениях играет важную роль в воспитании подрастающего поколения как духовно зрелого человека через формирование научного мировоззрения.

Искусство сыграло важную роль в процессе зрелости человека на протяжении всей истории. Искусство - одно из чудес, созданных человеческим трудом, умом и гордостью. Искусство отражает творчество человеческой деятельности. Произведение искусства отражает талант человека.

Указ Президента Республики Узбекистан о развитии и совершенствовании Академии художеств Республики Узбекистан от 16 августа 2017 года № РР-3219: Дальнейшее развитие узбекских изобразительных и

прикладных направлений искусства и дизайна, удовлетворяющих эстетические потребности нашего народа, широкий круг специалистов. эффективно использовать их творческий потенциал, создавать для них условия, повышать их художественный потенциал, создавать систему современного художественного образования и дополнительные меры по развитию и совершенствованию Академии художеств Узбекистана.

Нельзя сказать, что в этих идеях, в основном посредством искусства, наши молодые люди поощряются развивать свою духовность, совесть и веру и развивать свою духовность. Выделенные противоречия позволили сформулировать проблему исследования, сущность которой заключается в определении комплекса педагогических условий, обеспечивающих эффективную подготовку будущего учителя изобразительного искусства к руководству художественно-творческой деятельностью школьников в современном образовательном процессе вуза.

Человек по своей природе художник. Она всегда стремится сделать свою жизнь прекрасной. П.Беньков также считал, что искусство необходимо молодому поколению и эстетическому росту не только для восприятия искусства, но и для развития общей культуры, культуры труда, культуры жизни и культуры эмоций. Поэтому при изучении искусства зрелое поколение должно иметь следующее понимание и знания:

1. Знать мастеров древнего и современного изобразительного искусства, их имена и фамилии;
2. Осознавать произведения искусства высокого искусства;
3. Название главных музеев, связанных с изобразительным искусством и городами, в которых они находятся;
4. Знание основных исторических и культурных памятников, связанных с искусством в прошлом и настоящем в Узбекистане;
5. Знание городов и деревень страны;
6. Знать виды искусства, инструменты и материалы, используемые в нем, используемые методы;
7. Знание основных фраз в изобразительном искусстве.

Каждый человек сравнивает свою жизнь с образцовой жизнью благословенных созданий. По его мнению, я достойный наследник этих людей? Он спросил. Они оставили такое большое наследие, что могут оставить свою работу позади.

Проведение масштабных адресных мероприятий по воспитанию в нашей стране здорового и гармонично развитого поколения, реализации творческого и интеллектуального потенциала молодежи, созданию необходимых условий и возможностей для полноценного развития молодежи, отвечающей требованиям XXI века. не случайно.

Список литературы.

1. Постановление президента республики Узбекистана дополнительных мерах по развитию и дальнейшему совершенствованию деятельности академии

художеств Узбекистана. Президент Республики Узбекистан Ш. МИРЗИЁЕВ. Настоящее постановление опубликовано в газете «Народное слово» от 17 августа 2017 года № 162. г. Ташкент, 16 августа 2017 г. № ПП-3219

2. Хасанов Р. Амалий безак санъати методикаси. Тошкент, 2003 й.

3. «Маънавият ва комиллик». Тошкент, 1997 й.

4. Жабборов Ж. «Ўзбек халқ этнографияси». Тошкент, 1996 й.

5. «Ўзбекистон халқлари тарихи». Тошкент, 1993 й.

МАКТАБГАЧА ЁШДАГИ БОЛАЛАРНИ ЖИСМОНИЙ ҲАРАКАТЛАРГА ЎРГАТИШДА ҲАРАКАТЛИ ЎЙИНЛАРДАН Фойдаланиш Самарадорлиги

А.Р.Нуруллаев - БДУ ўқитувчиси.

Э.Хўжаев- Пешкў туман ХТБ бошлиғи

Ҳаракатли ўйинлар бу ғоят муҳим аҳамиятга эга бўлган комплекс тарздаги тарбиявий-маърифий бир жараён дир. Ушбу жараёнга асос қилиб олинган болаларнинг ҳаракатли фаолияти уларнинг жисмоний ривожланишига, уларга ҳаракат малакаларини ва жисмоний сифатларини шакллантиришга, уларнинг саломатлигини мустаҳкамлашга ижобий таъсир кўрсатади, организм функционал фаолиятини оширади ҳамда боланинг эмоционал – қувониш имкониятларини оширади. Жисмоний тарбиянинг асосий воситаси ва услубларидан бири бўлган ҳаракатли ўйинлар вазифаларни самарали равишда ҳал қилишга ёрдам беради.

Ҳаракатли ўйинларнинг ўтказилиши вақтида эришиладиган соғломлаштириш самарали ўйин фаолияти жараёнида болаларда пайдо бўладиган ва уларнинг психикасида ижобий таъсир кўрсатадиган ҳис-туйғулар билан маҳкам боғлиқ дир. Эмоционал юксалиш болаларда ҳамма учун умумий бўлган мақсадга эришиш истагини пайдо қилади, ҳамда бажарилаётган ишни аниқ тасаввур қилишда, ҳаракатларни яхшироқ координация қилинишида, фазода ва ўйин шароитида аниқроқ мўлжал ола билишда, топшириқларни жадал суръат билан бажарилишида ўз ифодасини топади.

Ҳаракатли ўйинлар болалар илгари ўзлаштирию олган малакаларни такомиллаштириш ҳамжа жисмоний сифатларни тарбиялаш воситаси сифатида хизмат қилади.

Ўйин жараёнида бола ўзининг диққат эътиборини ҳаракатни қандай бажариш усулига эмас, балки ўз олдига қўйилган мақсадга эришишга қаратади. У ўйин қоидалари асосида ҳаракат қилиб, шунга яраша чاقқонлик кўрсатади ва бу билан ўз ҳаракатларини такомиллаштиради. Масалан: “Чоҳга тушган бўри” сингари ўйинларни болалар югуриб келиб узунликка сакраш маҳоратини эгаллаб олганларидан кейин ўтказилади.

Ҳар қандай – у ҳоҳ ижодий, ҳоҳ дидактик, ҳоҳ ҳаракатли ўйин бўлмасин, барибир теварак атрофдаги оламни билиш воситаси сифатида боланинг ҳаётида ўзига хос муҳим рол ўйнайди.

Ўйин болаларни ўзига жалб этади, уларнинг ҳаракат фаолиятини ўстиради. Ҳаракатли ўйинларда болалар кўпроқ мустақилликка ўрганади. Масалан, арқонча билан сакраб ўйгаш вақтида чарчаса, тўхтаб дам олади ва ҳаракат темпи қайси даражада бўлишини ўзи белгилайди. Бу эса мактабгача тарбия ёшидаги болаларнинг физиологик хусусияти учун жуда аҳамиятлидир. Чунки бош миянинг асаб хужайралари ҳаракатларни идора қилиб туришда тез чарчайди ва тез-тез дам олиб туришни хоҳлайди.

Ҳаракатли ўйинлар кўп энергия сарфлашни талаб қилади (чопиш, сакраш ва бошқаларда), лекин шу билан бирга организмда модда алмашинувидек муҳим вазифани бажаради ва ички органларнинг ишини фаоллантиради, асаб тизимини мустаҳкамлайди. Болалар турли ўйинларни ўйнаш жараёнида ҳаётдаги айрим ҳодиса ва воқеалардан хабардор бўладилар, ўйин болаларнинг асосий фаолияти сифатида уларни хурсанд ва хушчақчақ қилади. Уларнинг руҳий ҳаётини кўтаради. Бола ўйин даврида ўзининг ҳаракатини идора қилишга ўрганади. Ўйин жараёнида болаларнинг фикрлаш, тасаввур қилиш, нарсаларга жиддий диққат қилиш қобилияти ўсади. Тарбиявий тадбирлар соғломлаштириш тадбирларига мослаштирилиб олиб борилади. Очиқ ҳавода ташкил қилинган ҳаракатли ўйинлар оғломлаштириш тадбирларидан бири ҳисобланади. Ўйинлар болаларнинг ҳаракат қилиш жараёнини мукамаллаштиришда жиддий рол ўйнайди. Чунки бола фазода ҳаракат қилар экан, қайси томонга югуришни, қандай қилиб сакрашни, кимни ушлаб олиш кераклигини билиши лозим. Масалан: бунинг учун “Байроқчага чопиш”, “Коптокни ол”, “Товуқ жўжалари билан”, “Қуёш ва ёмғир”, “Коптокни дарвозадан думалат”, “Чумчуқ ва автомобил”, “Чамбаракка сакраш” каби ҳаракатли ўйинлар ўйналиши мумкин. “Айиқ ва асаларилар” (4 ёшли болалар учун), “Айиқ” асалариларнинг уясидаги асалини еб кўяди. Асаларилар айиққа хужум қилади. Айиқ уларни қувлайди, тута олмайди. Асаларилар айиқни чақадилар, айиқ бунга чидай олмай учни чиқариб беради, сўнгра асаларилар учиб кетади.

Хулоса қилиб, айтганда мактабгача таълим муассасаларидаги жисмоний тарбия машғулотларида ҳаракатли ўйинларни қўллаш технологияси 3-4 ёшли болаларнинг ҳаракати потенциалларини жисмоний тайёргарлиги потенциалини ривожлантиришга ёрдам беради, шунингдек уларни кичик мактаб ёши даврига ўтиши учун тайёрлаш сифатини оширади.

Фойдаланилган адабиётлар

1. Абдуллаев А., Хонкелдиев Ш.Х. Жисмоний тарбия назарияси ва усулияти. 2000 й. Тошкент.
2. Ахматов М.С. Узлуксиз таълим тизимида оммавий спорт-соғломлаштириш ишларини самарали бошқариш. 2001й. Тошкент.
3. Саломов Р.С., Керимов Ф.А. Жисмоний тарбияда педагогик технологиялар. 2002 й. Тошкент.

ПРОФЕССИОНАЛ ТАЪЛИМ ТИЗИМИДА МАЪНАВИЙ- МАЪРИФИЙ ИШЛАРНИ ТАШКИЛ ЭТИШ

Гулбоев А.Т.-БухДУ педагогика кафедраси доценти

Хозирги кунда ёшлар тарбияси ўта долзарб масала бўлиб, у таълим-тарбияда узлуксизликни, қатъийлик ва талабчанликни, ишлашнинг замонавий ва таъсирчан услуб ва воситаларини талаб этади. Чунки маънавияти кучли булмаган шахсдан ҳеч қачон етук, инсонпарвар, ўз касбини севадиган халқчил мутахассис тайёрлаб бўлмайди. Бунинг учун нималарга эътибор бериш керак.

- ёшларнинг ҳар кунги ўқиш ва яшаш шароитининг назорати;
- ёшларнинг кийиниш маданияти, дарс жараёнидаги, жамоа орасида ва уйдаги одоб-хулқининг назорати;
- жамоатчилик ишларига булган муносабатлари;
- ижтимоий ва фойдали меҳнатга жалб қилиш ва унга муносабатининг назорати;
- ёшларнинг ҳаёт тарзини эътиборга олиб айрим олинган шахсий сифатларни шакллантириш ёки йукотиш;
- яшаш шароитига мос тарзда айрим сифатларни шакллантириш ёки йукотиш;
- оммавий ахборот ва тарғибот воситалари;
- сухбатлар уюштириш ва учрашувлар ташкил этиш;
- бахс-мунозара ташкил этиш ва курик – танловлар утказиш;
- жамоасининг ривожланиши ва шароит даражаси;
- ақл-идрок билан иш тутиб, ҳамиша комилликка интилишни уқтириш;
- ота-она, эл-юртнинг кадрига етиш ва ҳамиша унга содик фарзанд бўлиб қолишни уқтириш;
- интернет ва интернет тизимидан самарали фойдаланишни йулга қуйиш;
- узро муносабат нормалари (мактаб, оила ва хоказо);
- тарбияланувчининг индивидуал ва шахсий жихатлари ва хоказо;

Бу вазифаларни бажариш масъулияти бугунги баркамол авлод зиммасига тушади ва буларнинг барчаси амалда тугри тадбир қилинса, ёшлар дунёқараши кенгайди ва маънавий етук инсон бўлишига асос була олади.

Мустақиллигимиздан кейин маънавий - маърифий ишларга, унутилган, камситилган маънавийтимизни, миллий қадриятларимизни тиклашга қаратилган сиёсатни амалга оширилишини кўрсатиш ҳамда ёш авлоднинг миллий ғурурини юксалтиришга, уларни ватанпарварлик, юртпарварлик, байналминаллик руҳида тарбиялашга қаратилган тадбирлар моҳиятини очиб бериш, уларни ташкил этиш методикасини ўргатиш ушбу жараённинг мақсадини ташкил этади.

Касб-хунар коллежларида маънавий-маърифий ишларни ташкил этишда, олдида қўйилган вазифалар қўйидагилардан иборат:

- Маънавий - маърифий тарбиянинг жамият тараққиётидаги ролини ва уни ёшлар онгига сингдиришнинг аҳамиятини очиб бериш;

- Узлуксиз таълим тизимини инсонпарварлаштиришнинг тарбияга таъсирини, эски мафкурадан инсонларнинг ҳалос бўлишини тезлаштириш учун барча ишларни тезлаштириш лозимлигини кўрсатиш;

- Маънавий - маърифий ислохотлар давлат сиёсатининг устувор йўналиши эканлигини кўрсатиш;

- “Кадрлар тайёрлаш бўйича миллий дастури” нинг қабул қилиниши билан маънавий - маърифий ишларнинг янада такомиллашувини кўрсатиш ва бу масалада амалга оширилган ишларни умумлаштириш;

- Маънавий - маърифий ишларни ташкил этишда маънавият, маърифат, мафкура тушунчаларининг ўзаро боғлиқлигини, алоқадорлигини, бири иккинчисини инкор қилмаслигини тарбиявий жараёнда улардан умумлашган ҳолда фойдаланиш мумкинлигини тушунтириш;

- Маънавий - маърифий ишларнинг, жараёнларнинг моҳияти ва асосий йўналишларини таҳлил этиш;

Маънавий - маърифий ва мафкуравий тарғибот ишлари ҳеч қачон ҳозиргидек долзарб вазифага айланмаган. Маънавий ислохотлар давлат сиёсатининг устувор йўналиши бўлгани, мафкуравий таҳдид ва ахборий хуружлар кўпайиб бораётгани, одамлар онги ва қалбини эгаллаш йўлидаги кураш жараёнлари кучайгани учун ҳаётнинг барча жабҳалари, ишлаб чиқаришнинг ҳамма соҳалари, аҳолининг ҳамма қатламлари орасида маънавий - маърифий ва мафкуравий соҳада жадал ишларни амалга ошириш тарғиботчи олдидаги энг муҳим вазифа ҳисобланади.

Шунинг учун ҳам маънавий - маърифий тарғибот ишлари қандай дастур ва йўналиш, қайси кўрсатма ва қўлланма, қанақа режа асосида, қай савияда, кимлар тарафидан олиб борилаётгани ғоят муҳим масала бўлиб турибди.

Хамиша маънавиятимиз улуг, маърифатимиз янги, бегубор ва саодатли, бахтли кунларга етаклайверсин.

Миллий маънавият - миллий қиёфа, миллий руҳ дегани. Маънавият ўзини таниш, ўзни ўзгалар назари билан тафтиш қила билиш, демакдир. Ҳар бир одам ўзини қанчалик таниса, бутун борлиқни, Яратганни ҳам шунчалик танийди. Инсоннинг маънавий комиллиги жамиятнинг одиллигига, жамиятнинг одиллиги маънавиятнинг юксаклигига, маънавиятнинг юксаклиги эса шахс камолотига таъсир ўтказаверади. Шахс, жамият ва маънавиятнинг диалектик бирлиги инсоният тараққиётининг асосий бирлигидир.

Адабиётлар рўйхати.

1. Мирзиёев Ш.М Эркин ва фаровон, демократик Ўзбекистон давлатини биргаликда барпо етамиз. Ўзбекистон 2016 йил

2. Каримов И.А. Юксак маънавият –енгилмас куч. – Т.: Маънавият, 2008. - 176 б.

3. Ўзбекистон Президенти Шавкат Мирзиёев 2017 – 2021 йилларда Ўзбекистонни ривожлантиришнинг бешта устивор йўналиши бўйича ҳаракатлар стратегияси. 7 январ 2017 йил

4. Мухаммаджон Қуронов Миллий тарбия Тошкент "Ўқитувчи" нашриёти 2010 йил 142 бет

5. Алишер Навоий. Мукамал асарлар тўплами. 7-т. — Тошкент: Фан, 1999. —240 б.

6. Қаҳҳорова М. Маънавий идеал.— Тошкент: Маънавият, 2008. — 46 б.

7. Саидов У. Шарқ ва Ғарб: маданиятлар туташган манзиллар. — Тошкент: Янги аср авлоди, 2009. Б.4-5.

ТАЪЛИМ ВА ТАРБИЯ УЙҒУНЛИГИ МИЛЛИЙ ТАРАҚҚИЁТГА ЭРИШИШ КАФОЛАТИ

Г.И.Усмонова - Бухоро давлат университети ўқитувчиси

Ҳар бир жамиятнинг, унда яшайдиган инсонларнинг тақдири ва келажаги албатта давлатларнинг етакчи кучлари ҳисобланмиш ёшлар тарбияси билан чамбарчас боғлиқдир. Буюк ўзбек халқи қадим-қадимдан фарзанд, ёшлар таълим-тарбиясига алоҳида эътибор қаратиб келган. Бугунги кунда юртимизда амалга оширилаётган ёшларга оид давлат сиёсати эса қадимдан ота-боболаримиз томонларидан шаклланиб келган асл миллий ва диний қадриятларимизни бугунги кундаги аҳамияти нечоғлиқ муҳим эканлигини кўрсатиб бермоқда. Зеро, ҳаётимизни мукамал ахлоқ тамойиллари асосида барпо қилиш ва албатта, таълим-тарбия бериб келаётган эртамик ишончи бўлмиш ёш авлодларимизга боғлиқдир. Зотан мустақил давлатимиз истиқболи учун маънавияти юксак, баркамол инсонлар зарурдир.

Ижодкорлик фаолиятини ривожлантириш ёшларда шахсга йўналтирилган таълимни қарор топтиришга қаратилган. Тарбия узок муддатли, кўп хусусиятли жараён. Бу жараён таълим, миллий маънавий-ахлоқий қадрият ва меъёрлар билан бевосита боғлиқ. Ҳозирги ривожланиш даврида ижтимоий стереотиплардаги ўзгаришлар, нафақат катталар, балки ёшлар тарбиясига ҳам юқори талабларни қўймоқда. Буларнинг кўпчилиги оиладаги талабга жавоб бермайдиган тарбиявий таъсир, қаровсизлик, миллий қадриятларнинг бузилиши, болалар хулқида ноижтимоий, яъни жамиятга ёт бўлган ҳолатларнинг пайдо бўлиши каби руҳий жароҳат берувчи ижтимоий омилларнинг кучайишига олиб келмоқда. Афсуски, жамиятимизда тарбияси “қийин” ўсмирлар ва ўспиринлар билан боғлиқ муаммолар ҳам мавжуд. Бу муаммолар ёшларнинг ўқиш жараёни ва хулқида намоён бўлади. Тарбияси “қийин” болалар жамият томонидан ўрнатилган меъёрларга зид равишда ҳатти-ҳаракат қилишади. Улар беқарор ахлоқли, иродаси бўш, педагогик таъсирга доим қаршилиқ кўрсатиб келувчи ёшлардир. Тарбияси “қийин” болалар синф жамоасида озчиликни ташкил қилсалар-да улар ўқув-тарбиявий ишларда барқарорликка жиддий тўсиқ бўладилар. Улар мактаб ва ундан ташқарида (оила, кўча, дам олиш ва бошқа жойларда) тартибсизликларни вужудга келтирувчилар ҳисобланадилар. Шунинг учун ҳам “қийин” болалар мактабда ҳам, ундан ташқарида ҳам ўқитувчи ва жамоат эътиборида турадилар. Жамият томонидан қабул қилинган ҳатти-ҳаракатлар, қоидалар ва меъёрлардан чекинган ўсмирлар девиант хулқлилар деб аталади.

Девиант хатти-ҳаракат психик соғлом шахслар томонидан меъёрий қоидаларни бузиш ҳолларидир. Девиатция ижтимоий-педагогик муаммо бўлиб, инсон руҳий оламидаги, унинг атрофидаги муҳитнинг ўзгариш ҳоллари билан боғлиқ.

Бизнинг жамиятимизда мустақиллигимизнинг дастлабки кунлариданоқ ёш авлод тарбиясига катта эътибор қаратилди ва таълим-тарбия жараёнинини уйғунликда олиб боришга қаратилган махсус дастурлар, концепциялар ишлаб чиқилиб, улар бугунги кунда амалда ўз самарасини бермоқда. Худди шундай жамиятда мавжуд бўлган тарбияси “қийин” ўсмирлар билан ишлашга мўлжалланган реабилитация, профилактика ва коррекция ишлари амалга оширилмоқда. Ўсмир хулқидаги нуқсонлар: ёлғончилик, ахлоқсизлик, жанжалкашлик, агрессивлик каби иллатларни коррекциялаш учун қуйидагиларга риоя қилиш зарур: – педагогик муаммонинг пайдо бўлиш сабабларини аниқлаш; – таъсир кучини ўтказадиган профилактик тадбирлар методикаси билан танишиш; – гуруҳ жамоасида ўқитувчи ва ўқувчи орасида бир-бирига ҳурмат муҳитини вужудга келтириш; – оилада соғлом муҳитни вужудга келириш учун ота-оналар билан ҳам психологик ва педагогик консултатция ишларини олиб бориш ва ҳоказо. Шунингдек, тарбияси “қийин” ўсмир ва илк ўспирин ёшдагилар, тартиббузар ва интизоми бўш ёшларни жамоат топшириғига жалб қилиш ҳам яхши самара беради. Жамоат топшириғи ўсмирларда ва илк ўспиринлик босқичидаги ёшларда меҳнатсеварлик, масъулиятлилик, жамоат жойларда ўзини интизомли тута олиш, атрофдагиларни ҳурмат қилиш каби хислатларни шакллантиради. Педагог мазкур ёшдаги боланинг ўз-ўзини ҳурмат қилишга ўргатиш туйғусини шакллантириш ҳам муҳим эканлигини ҳисобга олиши, ўқувчининг синф ва умумжамоа олдидаги обрўсини кўтариш йўллариини излаши керак. Бунинг учун ўқитувчи боланинг у ёки бу соҳадаги ютуқларини кўпчиликка маълум қилиб, унинг айрим камчилик ва хатоларини йўқотишда донолик билан иш тутиб, уларни дарров кўпчиликка ошкор қилмай, ўсмир билан суҳбатлашиб, унинг кучи ва имкониятларига ишонишини амалда кўрсатади, бу билан ўсмирда шаклланиб келаётган “катта киши” бўлиб қолганлик туйғусини ҳурмат қилишини билдиради. Бундай қўллаб-қувватлашнинг кераклигини яхши ҳис қилган ўсмир беихтиёр ўқитувчининг таъсирига берилади, чунки педагог ўсмирнинг муносабатларини йўлга қўйишда унинг учун зарур шахсга айланиб қолади

Эндиликда ёшлар тарбияси давлатимиз сиёсати даражасига кўтарилди. Бугунги кунда мустақиллигимиз шарофати билан оилада ва таълим ўчоқларида фарзандларимизнинг мурғак қалбларига одоб-ахлоқ, иффату-ҳаё каби тушунчалар билан ҳамоҳанг тарзда сингдириб борилмоқда. Шунга қарамасдан бугунги таҳликали замонда фарзандларимиз онгини турли мафкуравий хуружлардан ҳимоя қилиш энг асосий вазифамиз бўлиб қолаверади. Чунки ҳозирги ўта глобал замонда, турли бузғунчи ғояларга асосланган фирқа ва гуруҳларнинг асосий мақсадлари ёшлар онгини заҳарлаб, ўз домига тортишдан иборат. Бундан мурод эса, ҳар доим жамиятнинг энг кўзга кўринган қатлами

бўлиб келган ёшларни бузғунчи ғоялар шамоли чирмаб ўтиб, ҳаракатга келтириб, ўзларининг қабиҳ ниятларини амалга оширишдан иборатдир.

Юртбошимиз Шавкат Мирзиёев ёшлар тарбияси бутун миллат олдидаги улкан масъулиятли вазифа эканлигини таъкидлаб: **“Агар фарзандимизга тўғри тарбия бермасак, ҳар куни, ҳар дақиқада унинг юриш-туриши, кайфиятидан огоҳ бўлиб турмасак, уларни илму ҳунарга ўргатмасак, муносиб иш топиб бермасак, бу омонатни бой бериб қўйишимиз ҳеч гап эмас”**, дея таъкидлайдилар.

Бу борада Президентимиз ёшлар дунёқарашини шакллантиришда мафкура масалаларига алоҳида эътибор қаратиб келмоқда. Зотан, ёшларни баркамол инсонлар этиб вояга етказиш, ёт мафкуралар, хуружлардан асраш, уларда турли ғоявий таҳдидларга қарши кўникмаларни шакллантириш давлатимиз сиёсатининг муҳим йўналишларидан саналади. Давлатимиз раҳбари ўз нутқларида **“Мафкура соҳасида бўшлиқ деган нарсанинг ўзи ҳеч қачон бўлмайди. Чунки инсоннинг қалби, мияси, онгу тафаккури ҳеч қачон ахборот олишдан, фикрлашдан, таъсирланишдан тўхтамайди. Демак, доимо маънавий озик керак. Агар шу озикни ўзи яшаётган муҳитдан топа олмаса, бундай озикни у аста-секин бошқа ёқдан излай бошлайди”** дея таъкидлайди. Бу ўринда давлатимиз раҳбари томонидан амалга оширилаётган комплекс чоратadbирлар, ёшларимиз ҳаётининг барча жабҳаларини, хусусан, соғлиқни сақлаш, таълим-тарбия, илм-фан, маданият ва спорт соҳаларида амалга оширилаётган ислохатлар униб-ўсиб келаётган ёшларга давлатимиз томонидан қаратилаётган доимий эътибор ва ғамхўрлик намунасидир. Ўз навбатида давлатимиз раҳбарияти томонидан яратиб берилаётган имкониятлар эса, эртанги кунимизни ўз қўлларимиз билан курашимиз деган мустақил фикрга эга бўлган баркамол ёшларни шакллантиришга туртки бўлмоқда. Албатта, эртанги кунимиз, порлоқ келажагимиз ана шундай ёшлар қўлида. Зеро, ёшлар таълим-тарбиясига тикилган сармоя келажакка тикилган сармоядир. Янги давлатни барпо қилиш осон бўлмагани сингари, унинг порлоқ келажagini шакллантириш ҳам енгил бўлмайди. Бунинг учун куч, ғайрат, шижоатимизни аямаган ҳолда илм ва маърифатли ёшларни тарбияламоғимиз лозим.

ЎЗБЕКИСТОНДА БОШОҚ (ДОН)ЛИ ЭКИН ЯНГИ НАВЛАРИНИНГ ТАРҚАЛИШИ ТАРИХИ

Ж.Ш.Ҳайитов – БухДУ “Жаҳон тарихи” кафедраси. (PhD)

Туркистон минтақаси қадимдан ўзининг ширин-шакар мевалари билан жаҳонга машҳур бўлиб, милoddан аввалги II аср охириги чорагида Буюк ипак йўли орқали савдо-сотик алоқалари ўрнатилган илк даврларданоқ Фарғона водийсидан Хитойга узум, анор ва бир қатор полиз ҳамда сабзаёт экинлари кириб борган. Шунингдек, хитойликлар ток парваришлаб, узумчилик билан шуғулланиш, боғдорчилик ва деҳқончилик маданиятининг бази тармоқларини ўрта осиеликлардан ўрганганлар. Аҳоли миграцияси асрлар давомида узлуксиз

юз бериб турганлиги сингари, экинларнинг турларида ҳам “буюк кўчишлар” содир бўлган. Ҳар бир халқ янги экин навларини ўз Ватанида иқлимлаштиришга интиланган ва кўп ҳолларда ушбу ҳаракатлар ижобий натижалар берган.

Бошоқли (дон) экинлар етиштириш Марказий Осиёда қадимдан анъанавий деҳқончилик соҳаси бўлиб, қишлоқ хўжалиги учун ажратилган ер фондларининг асосий қисмини аҳоли озиқ-овқатининг муҳим манбаи бўлган донли экинлар ташкил этган. Шу сабабли минтақамиз аҳолисининг озиқ-овқатида ҳамирли таомлар истеъмоли асосий ўринда туради.

Азалдан етиштириб келинаётган донли ёхуд бошоқли экинлар ҳисобланган буғдой, арпа, гуруч, сули, тарик, маккажўхори, зиғир, кунжут, мош кабиларнинг ҳосилдорлик даражаси ва сувни тежаш ҳолати кабилар, ички ва ташқи бозорда уларнинг нарх-навоси, шунингдек, маҳаллий иқлим шароитларидан келиб чиқиб, ҳосилдор навларни саралаб, янги ерларга экиш тажрибаси қўлланилиб келинган.¹⁸

Донли экинлар орасида буғдой асосий ўринни эгаллаб, Республикамиз ер майдонларида ҳосилдор, сифатли, касалликларга чидамли, тезпишар навларини саралаб экиш масалалари қишлоқ хўжалиги соҳаси ходимларининг доимий эътиборида бўлиб келмоқда.

Республикамиз мустақиллигининг дастлабки йилларида дон ва дуккакли экинлар етиштириш анча орқада қолиб кетган эди. Қишлоқ хўжалигининг асосий тармоғи пахтачиликка асосланганлиги донли экинлар етиштиришда мамлакатимиз орқада қолишига олиб келган. 1991 йилда дон ва дуккакли экинлар етиштириш миқдори 940 минг тонна бўлса, 2018 йилга келиб бу кўрсаткич 7-8 млн тоннага етди. Андижон дон ва дуккакли экинлар илмий-тадқиқот институти селекционер олимлари донли экин янги навларини яратиш устида илмий тажрибалар ўтказиб, дунёнинг кўплаб ғаллачилик илмий-тадқиқот даргоҳлари билан илмий алоқаларни йўлга қўйиб селекция учун 8 мингдан ортиқ навларни коллекциясини жамлашга эришди. Буғдойнинг чет эл навларини ўлка иқлимига мослашиши ва иқлимлаштириш учун Краснодар ўлкасидан Купава, Карошка, Половчанка, Уманка, Краснодарская-99, Сербия давлатининг “Янги боғ” селекциясига мансуб Рапсодия, Драгана, NS 40S навлари танлаб олиниб мамлакатимиз ҳудудига иқлимлаштирилди. Янги навлар асосида Чиллаки, Андижон-2, Андижон-4, Бобур, Яксарт каби 50 дан ортиқ навлар яратилди ва Республикамиз ҳудудида районлаштирилди.¹⁹ Кузги ва баҳорги юмшоқ буғдой янги навларини яратиш устида тажриба олиб борган Самарқанд қишлоқ хўжалиги институти 2014 йилда Ўзбекистон ўсимликшунослик илмий-тадқиқот институти ва халқаро ИКАРДА ташкилоти томонидан тақдим қилинган 1000 дан ортиқ навларни ўрганиб, Крошка ва Санзар-8 навлари асосида “Жасмина” нави яратилган. Бу навнинг ўртача ҳосилдорлиги 80-100 ц/га бўлиб, бўйи 70-80 см, касалликларга чидамли, ётиб қолишга мойил эмас.²⁰ Суғориладиган ерларда

¹⁸ ЎЗРМДА, Р-2284 - фонд, 1 – рўйхат, 648 – йиғма жилд, 21 – varaқ, 21 – varaқ орқа томони.

¹⁹ Муҳаммад Т. Ғаллакорларга маҳаллий навлар // Ўзбекистон қишлоқ хўжалиги. №7. 2015. – Б.16.

²⁰ Ғайбуллаев Ф. ва б. Буғдойнинг истиқболли “Жасмина” нави // Ўзбекистон қишлоқ хўжалиги. №7. 2015. –

кузги буғдой навларини саралаш ва минтақамиз иқлимига мос навларни танлашда турли буғдой навларини синаш ишлари амалга оширилмоқда. Хусусан, П.П. Лукьяненко номидаги Краснодар Қишлоқ хўжалиги илмий-тадқиқот институтида яратилган “Гром” нави совуққа чидамли, касалликларга тез чалинмайдиган, ярим пакана нави келтирилиб иқлимлаштирилган. Бу навнинг ҳосилдорлиги ўртача 64/1 ц/га бўлиб, ушбу навдан андоза олиниб маҳаллий “Таня” нави яратилган. “Грация” нави ҳам юқоридаги институт тажрибалари асосида яратилган бўлиб, ҳосилдорлиги (64/3 ц/га) юқори, ётиб қолишга чидамли, бўйи 95-100 см, Ўзбекистонда 2009 йилдан давлат нав синовидан ўткан.²¹

Хуллас, минтақада суғорма ва лалмикор деҳқончилик маданияти соҳасида катта тажриба ортирилган бўлиб, буғдойнинг 50 дан ортиқ, арпанинг 10 та нави, жўхорининг 50 дан ортиқ нави, тарикнинг 10 га яқин нави, сули, гуруч, зиғир, кунжут, мош, нўхат каби ўнлаб турдаги бошоқли ва донли экинлар етиштирилади. Хориждан келтирилган ва тажриба навлари сифатида яратилган донли экинлар мамлакатимиз ер майдонларида кенг далаларни эгалламоқда.

БИРИНЧИ ЖАҲОН УРУШИ ДАВРИДА БУХОРОДА ГЕРМАН-ТУРК ФРОНТИ УЧУН ОЛИБ БОРИЛГАН ТАРҒИБОТ ИШЛАРИ

Орзиев М.З.-БухДУ, Жаҳон тарихи кафедраси катта ўқитувчиси, тарих фанлари бўйича фалсафа доктори (PhD)

Ҳайитов Р.-БухДУ талабаси

1914 йилда биринчи жаҳон уруши бошланиб кетган вақтида Европа ва Шарқ мамлакатларининг катта қисми билан Россия империясининг савдо, иқтисодий муносабатлари тўхтаб қолади. Россия империясининг асосий рақиблари Германия ва Австро-Венгриядан иқтисодий жиҳатдан ортда қолганлиги тезда сезилиб, уруш империя тинкасини қуритиб, ҳарбий харажатлар, мажбуриятлари борган сари ортиб борди. Бунинг устига нафақат Туркистон ўлкаси, балки Бухоро амирлиги ҳудудида ҳам Усмонли турк султони фойдасига тарғиботчилик фаолияти кучайиб, мусулмонларни мустақилликни қўлга киритишлари, бу йўлда Усмонли турк султонининг ёрдами зарурлиги билан боғлиқ тарғибот авж олди.

Усмонли турк давлати эмиссарларининг ҳам Бухорога кўплаб юборилганлиги хусусида тарихий адабиётларда фикр-мулоҳазаларни кўплаб учратиш мумкин. Аммо, Туркияда тузилган “ташкilotи махсуса” (Усманийларнинг ташқи разведка ташкilotи-М.О.) ҳужжатлари Туркия республикаси ўрнатилгач ҳокимият тепасига келган Мустафо Камол Отатурк буйруғига асосан йўқ қилиб юборилганлиги боис аниқ факт ва далиллар кам сақланиб қолган [3, 73].

Маълумки, Усмонли турк давлати жаҳон урушига 1914 йилнинг 11 ноябрида қўшилади. Аммо, туркларнинг учлар иттифоқи томонидан туриб яқин

Б.26.

²¹Тиллаев Р. Грация ва Гром ғалла навлари // Ўзбекистон қишлоқ хўжалиги. №3. 2016. –Б.17-18.

орада урушга кириши Россия империяси маъмурларига аввалроқ аниқ бўлган деб хулоса қилишга асослар етарли. Архив ҳужжатларида таҳлили шуни кўрсатадики, Россия ички ишлар идораси томонидан Туркистон ўлкаси полиция идораси, Туркистон район кўриқлаш бўлими ва Бухородаги рус сиёсий агентлигига йўллаган махсус хатида (1914 йил 19 октябрь) Туркия ваколатхонаси вакилларининг ўзлари учун белгилаб берилган ҳудудларидан чиқмасликлари, уларни қаттиқ назоратга олиш агар лозим бўлса куч билан ушлаб туришга оид кўрсатмаси берилганлиги юқоридаги фикр-мулоҳазаларимизни асослашга хизмат қилади[8].

Жаҳон уруши бошланиши Усмонли турк фуқароларининг Бухоро амирлиги ҳудудида эркин ҳаракатланишларини қийинлаштириб юборганди. Туркиядан Бухорога келаётган ва Герман-Турк fronti фойдаси учун тарғиботчилик қилаётган шахслар тезда қўлга олиниб, жазога тортилиши муқаррар бир шароитда, турк фуқаролари эндиликда форс давлати паспортлари билан кела бошлаганлар. Агентура маълумотлларида Туркия ҳукумати 15 эмиссарни (Асли Озарбайжон ҳудудидан бўлганлар, яъни форс паспорти уларнинг ўзларида мавжуд бўлган) “панисломизм” ғояларини тарғиб этиш учун юборганлиги аниқланганлиги, улар форс паспортларига эга эканлиги, полиция ва расмийларга шу паспортларни кўрсатиш орқали ўзларини жавобгарликдан олиб қочишлари, шаҳар ва қишлоқларда табиб ва азайимхон кўринишида юриб, аҳолини турк султони фойдасига моддий маблағ тўплашига, Россия империясига қарши кайфиятни шакллантириб, Герман-Турк кўшинларининг ғалабалари хусусида тарғибот ишларини амалга ошираётганликлари маълум қилинганлиги келтирилади[3, 249-250].

Россия империясининг махсус идоралари форс давлати паспорти билан Бухорода фаолият олиб бораётган Усмонли турк давлати вакиллари хусусида биринчи жаҳон уруши бошланмасдан анча илгари маълумотларга эга бўлган дейиш учун асосимиз мавжуд. Туркия урушга киргач, орадан уч кун ўтиб, Туркистон ўлкаси ҳарбий округи (ТуркВО) кўмондонлиги томонидан, яъни, 14 ноябрь 1914 йил Туркистон ўлкаси ҳарбий губернаторларига шу жумладан Бухородаги сиёсий агентликка йўллаган мактубида жойларда форс паспорти билан ишлаётган Усмонли турк фуқароларидан эҳтиёт бўлишга, уларни аниқлаш ва империя ҳудудидан чиқариб юбориш кўрсатмаси берилган[7, 29].

Бухорода урушга Учлар Иттифоқи томонидан тортилган мусулмон давлатларидан бири, Усмонли туркия давлатини моддий қўллаб-қувватлаш ҳаракатлари амалда содир бўлди[9]. Ушбу фикрни давом эттириб шуни таъкидлаш лозимки, 1914 йилнинг ўзидаёқ Герман-Турк fronti фойдасига моддий ёрдам кўрсатиш кампанияси бошланиб кетиб, уни кўзга кўринган давлат ва жамоат арбоблари бошлаб берганлар дейишга барча асослар мавжуд. Бухоронинг энг кўзга кўринган жамоат арбобларидан бири бўлган Абдурауф Фитрат урушга Усмонли турк давлати қўшилгандан сўнг, Бухорода ўзи раҳбарлик қиладиган ҳаваскорлар театрида томошалар ташкил этган ва тўпланган пулларни урушида жабр кўрган турк оилаларга жўнатган. Бунинг

учун Бухоро амирлиги кушбегисидан мукофот ҳам олганлиги тарихий адабиётларда келтириб ўтилганлигини кўришимиз мумкин[6, 96].

Бухоро амирлигининг Россия империясига қарамлиги сабабли амир ҳукумати Россия империясига қарши очикдан-очик қарши чиқа олмасди. Ҳатто, уруши бошланиши билан Туркистон, Хива ва Бухорода расмий вакиллар, диний етакчилар ва жамоат арбобларининг урушда Россия империясини қўллаб-қувватлаш тўғрисида баландпарвоз чақириқлар бўлса-да, аҳолининг кенг қатламлари орасида хусусан Бухорода Усмоний турклар давлатига жўнатиш учун фаол маблағ тўплаш бошланиб кетган[4, 62].

Урушда ёлғон маълумот (дезинформация) тарқатиш усулларида кенг қўлланилган. Бу айниқса, Россияга қарам бўлган мусулмон ўлкаларда катта таъсир кўрсатган. Турк-Герман-Австрия тарғиботчилари айнан мана шу восита орқали ғарбий фронтдаги жанг майдонларида Россия армияси ва унинг жанглардаги мағлубияти ҳақида керагидан ортиқча гап тарқата бошлайдилар. Жосуслардан М.Б ва С.К. (Тарихий адабиётларда уларнинг номини аниқлашнинг имкони бўлмаганлиги қайд этилади) лар ҳаждан қайтиб келаётган ҳожилар орқали сохта маълумот тарқатиш билан шуғулланганлар. Махфий полиция маълумотларда 1915 йил ҳаждан қайтиб келаётганлар орасида юқорида номлари зикр қилинган жосуслар Усмонли турк султонининг Афғонистон, Хива ва Бухоро ҳукумдорларидан кофирлар (Россия империяси)га қарши урушга кирмаганлигидан қаттиқ хафа эканлиги ҳақидаги маълумотларни тарқатганликларини аниқлаган[2, 30].

Усмонли турк давлати вакиллари, жосуслари кўп ҳолларда ўзларининг иттифоқчилари бўлган немислар ва австрийларни Туркистон, Афғонистон, Бухоро ҳудудларидаги фаолиятлари ва унинг натижалари билан таништиришни истамаганлар. Германиянинг Усмонли турк давлатидаги ҳарбий разведкаси бошлиғи Вальтер Николай ўз хотираларда туркларнинг Туркистон, Афғонистон ва Бухородаги фаолиятларини ўз ишлари деб билишлари ва немисларни бу хусусда доим ҳам огоҳлантирмаганликларини ёзиб қолдирган[3, 72].

Туркистон ўлкаси ҳарбий округида Афғонистон ва Бухоро амирлигининг тезда Герман-Турк fronti фойдасига урушга киришини таъминлашга қаратилган яна бир ёлғон хабар аниқланган. Унга кўра, (14 май 1915 йил) Германия кўшинлари томонидан Англия қақшатқич зарбага учраганлиги, Ҳиндистон кўшинлари тор-мор этилганлиги, Бомбей ва Дехлини немис армияси истило қилганлигига оид ёлғон хабар тарқатилган [2, 31].

Тарғиботчиларнинг яна бир вазифаси маҳаллий аҳолидан Герман-Турк кўшинлари учун моддий ёрдам олиш, аҳолидан иона тўплаш бўлиб, уруш бошлангач, уларнинг Туркистон ўлкаси ва Бухоро амирлигига кириб келиши кучайиб кетади. Мисол тариқасида Усмонли турк фуқаролари Ҳусайн ва Абдулла Иброҳимовларни келтириб ўтишимиз мумкин. Термиз ҳарбий полиция бошлиғининг Бухоро амирлигидаги рус сиёсий агентлигига 1914 йил 7 июлда (биринчи жаҳон уруши бошланишидан бироз муддат аввал) 62-рақамли ахборотида 28 май куни Патта Ҳисорда полиция томонидан Туркия фуқаролари

Хусайн ва Абдулла Иброҳимовлар қўлга олинади. Улар Мадинадан Бомбейга ва ундан Кобул, кейин Термиз орқали Туркияга кетмоқчи бўлганликлари аниқланган. Ўзлари берган ахборотга кўра улар Бомбей ва Қобулда от савдоси билан шуғулланганлар ва яхши даромад қилганлар. Ўзларини Мадина шарифи (хокими)нинг ўғиллари сифатида таништирганлар. Айғоқчилик маълумотларида эса, улар Бомбей ва Кобулда Туркия ҳарбий ҳаво кучлари учун хайрия маблағларини тўплаганлари ёзилган. Патта Ҳисорда (ҳозирги Термиз шаҳри) улар Тўхтамишбекнинг уйида тўхтайдилар. Бу ерда чет элликларнинг туриши таъқиқланган бўлсада улар бу қоидага амал қилмайди. Тўхтамишбек уларни уч кун яшириб туради. Уч кундан сўнг полиция Эски Термиздан улар топилиб қўлга олинганлиги хабар қилинади[10]. Улар қўлга олинган вақтда тинтув ўтказилади ва ёнларидан 12 та Британия тилла тангаси, 142 рубль, 2 та Бухоро олтин тангаси, 2 рубль 85 коопейк кумуш. Шунингдек, буюмларидан 2 та хуржун, кийимлари, 3 та гилам, 2 та ёстик, 2 та кўрпа (одеял), 1 та эчки териси, 1 та эски палос, 2 та авфон паспорти чиққан[11]. Маълумотлар юборилиши билан бирга Термиз полиция бошлиғи Бухоро амирлигидаги рус сиёсий агенти раҳбариятидан бундан сўнг қандай йўл тутишни сўрайди. Олиб борилган тергов ҳаракатлари ва турли ташкилотларнинг аралашуви натижасида юқорида номлари қайд этилган Усмонли турк фуқаролари 22 июль кунида Закаспий вилояти Красноводск порти орқали Туркияга чиқиб кетишлари учун мажбуран юборилганликларини архив хужжатлари тасдиқлайди[12].

Биринчи жаҳон урушининг чўзилиб кетиши, манёврли уруш ҳаракатлари, урушаётган давлатларнинг тинқасини қуритди. Шу сабабли ички мувозанатни издан чиқариш орқали рақиб давлатни енгиш, унинг итоатида бўлган фуқароларни давлатга қарши кўзғатиш масаласи кун тартибига чиқади. Туркистон ўлкаси ушбу режага мос келадиган ҳудуд бўлиб, 1916 йилги маълумотларда Герман-Турк иттифоқининг барча ерда, хусусан, Хива ва Бухорога тарғибот учун Афғонистон чегаралари орқали немис-турк тарғиботчилари тарғибот ишларини авж олдирганлар[4, 93].

Тарғиботчилар асоан Эрон, Афғонистон ва Ҳатто Хитой орқали кириб келган ҳолатлари ҳам аниқланган. Масалан, 1916 йил 9 март куни Пекиндаги Рус ваколатхонаси вакили Н.В. Крупенский (1868-1945 йй) маълумотда немисларни Туркистонга экспедиция жўнатилаётганлиги, унинг таркибида 1 нафар офицер, 1 нафар врач, 4 нафар афғон, бир нечта турк фуқаролари мавжудлиги, уларни немислар паспортлар билан таъминлаганлиги, экспедиция аъзолари орасида Бухоро амирининг қариндоши Ҳамза афанди ҳам борлиги, унинг ёши элликлар атрофида эканлиги, 5,5 фут (152,4 см) бўйи бўлиб, озғин кўзи қисик эканлиги, йўлда Туркистон ўлкаси аҳолиси орасида тарқатиш учун Германия томонидан тўпланган қуролларни олганлиги, 5 февралда Ланчжоуга келганлари ва кейин Сучжоуга қараб йўлга тушганликларини маълум қилган. Рус сиёсий доиралари ушбу маълумотни ўрганиш учун Бухородаги рус сиёсий агентлигини жалб этадилар. Агентликнинг жавоб мактуби мазмунида Ҳамза афанди ва унинг амир

билан боғлиқ жиҳатлари хусусида аниқ маълумотлар мавжуд эмаслиги келтириб ўтилган[3, 157-159].

Герман-Турк иттифоқи тарғиботи охир-оқибат Бухоро амирлигида Россия империясига қарши ташкилот, яширин иттифоқ, сиёсий гуруҳларнинг тузилишига олиб келган. Масалан, махфий полициянинг берган ахборотларидан бирида Россияга қарши Бухоро амирлиги ҳудудида йирик гуруҳ вужудга келганлиги, унга Бухоронинг эътиборли кишилари жалб қилингани, йирик савдогарлар, амалдорлар, жамоат арбоблари, диний уламолар кирганлиги, уларнинг етакчилари амирликнинг олий шаърий судья (қозикалон)си, йирик бой Тўрақулбой, Карки беги (амир Олимхоннинг тоғаси) Ақромхонларнинг номлари аниқланган. Гуруҳнинг режасига кўра, Россияга қарши курашда Усмонли турк давлати ва Афғонистон ёрдамига таяниш, русларни аввал Бухородан сўнг Туркистон ўлкасидан қувиб чиқариш кўзда тутилган[1, 61].

Афғонистон орқали Герман-Турк эмиссарларининг Туркистон ўлкаси ва Бухоро амирлиги ҳудудига кириб келиши биринчи жаҳон уруши йилларида тинимсиз ортиб борди. Ҳатто, Россия империяси маъмурларини бу ҳолат ташвишга солиб, Эрон ва Афғонистон орқали Герман-Турк аскарларининг хужумлари содир бўлиш эҳтимоли мавжудлиги инкор этиб бўлмас ҳолатлиги тан олинган. Ушбу масала ечими сифатида 1915 йил Россия империяси томонидан Хуросон (Эрон давлатининг шимолий-шарқий қисми) ҳудудига махсус ҳарбий отряд юборилган ва Герман-Турк эмиссарлари фаолиятини чеклашга ҳаракат қилганлигини кўриш мумкин[3, 71].

Урушнинг чўзилиб кетиши, иқтисодий ва ҳарбий-техник жиҳатдан ортда қолган Россия империясининг мағлубиятлари натижасида фронт орти вазифаларини бажаришда маҳаллий миллатларидан жалб қилишни кун тартибига қўяди. Натижада, 1916 йилда бутун Туркистон ўлкасида мардикорликка қарши кўтарилган кўзғолонлар содир бўлганди. Бу Бухоро амирлиги аҳолисига умуман аҳамиятсиз бўлсада, аҳоли ўз диндош ва миллатдошларига нисбатан ҳамдардлик, биродарлик туйғулари орқали уларнинг чиқишларини қўллаб-қувватлаганликларини Когонда жойлашган рус сиёсий айғоқчилигининг 1916 йил 318-рақамли телеграммасида келтириб ўтилган[4, 79].

Туркистонда мардикорликка олиш масаласида кўтарилган исёнларда Бухоро амирлиги аҳолиси бефарқ қараб турмаган ва улар орасида тез орада диний ва миллий бирлашиш жараёнлари хусусида умумий иттифоқ хусусида тарғибот ишлари амалга оширилган. Натижада, Туркистон ўлкасига яқин ва чегарадош давлат бўлган Афғонистондан ёрдам олиш масаласи кўтарилади. Тошкентдаги тўрт даҳа қозилар Афғонистон амири Ҳабибуллахонга мактуб йўллаб, уни Герман-Турк блоки томонидан туриб урушга киришишга ва Россия-Англия давлатларига қарши биргаликда курашишга чақирганлар[6, 109]. Россия махфий полицияси таъқиби натижасида қозилар томонидан ёзилган мактуб 1916 йил 8 июль кунда Бухоро шаҳридаги китобфуруш Саид Неъматилла Ҳожиёв дўконида тафтиш ўтказиш вақтида топилади[5, 19].

Бухоро амирлиги ва Россия империясига доимий душман кайфиятда бўлган бекликлар, жумладан Шахризабс, Ғузор ва бошқа аҳоли орасида катта таъсир кучига эга уламолар, амалдорлар ва беклар доимий қатъий назорат остига олинганлар. Архив ҳужжатларида Бухоро амирлиги Ғузор ва Шахрисабз бекликларида мустамлакачиларга қарши кайфият уруши даврида айниқса, кучайиб, бекликларга турк эмиссарлари кўплаб келганлиги қайд этилади. Туркистон генерал-губернаторлиги томонидан 1917 йилнинг 17 ноябрида Бухородаги рус сиёсий агентлигига йўллаган махфий мактубда: “Турк султони томонидан тарғибот учун юборилган муллалар ҳақида, уларнинг Ғузор, Шахрисабзга ўтганлиги билан боғлиқ маълумотлар Самарқанд вилояти ҳарбий губернатори томонидан огоҳлантирган. Сиз ва Бухоро ҳукумати бу борада қандай чоралар кўрдингиз[13]”-мазмундаги саволномага жавоб сўралганлиги юқорида келтириб ўтган фикримизнинг далили бўлиб ҳисобланади.

Герман-Турк иттифоқи фойдасига Бухоро амирлигидаги тарғибот ишларини қуйидаги йўналишларга ажратиш мумкин. Биринчидан, маҳаллий йўналишдаги тарғибот ишлари бўлиб, бу ерда биз давлат, жамоат арбобларининг миллий мустақиллик, озодлик келтириш шарти сифатида Герман-Турк блокининг ғалабасини таъминлашга бўлган уринишларини кўришимиз мумкин. Иккинчи бир йўналиш, Герман-Турк эмиссарларининг фаолияти масаласи бўлиб, улар асосан биринчи йўналишдаги гуруҳларнинг қўллаб-қувватлашига таяниб иш кўрганлар. Биринчи жаҳон уруши йилларида олиб борилган тарғибот ишларининг амалий натижалари етарли даражада бўлмай, биз таъкидлаб ўтган икки йўналиш ва кайфиятдаги шахсларнинг ўзаро ишончсизлиги бунинг асосий омили бўлди деб айтиш мумкин.

Фойдаланилган адабиётлар

1. Броздин С.С. Пробуждение Бухары: Бухарский эмират в кон. XIX – нач. XX века// Karageniz sosial Bilimler dergisi №4 2014. - С. 47-63.
2. Васильев А.Д. “Знамя и меч от падишаха”. Политические и культурные контакты ханств Центральной Азии и Османской империи (середина XVI – начало XX вв). – М. : институт востоковедение РАН, ПРОБЕЛ – 2000. 2014. – 356 с.
3. Восстание 1916 года в Туркестане: документальные свидетельства общей трагедии: Сб. док.и материалов МГУ им. М.В. Ломоносова, Ин-т всеобщ. истории РАН; [сост., авт. предисл., вступ. ст. и коммент. Т.В. Котюкова]. – М.: Маржани, 2016. – 468 с.
4. Восстания 1916 г. В Азиатской России: Неизвестное об известном (к 100 – летию высочайшего повеления 25 июня 1916г.):[коллективная монография] / [ред. – сост.: Т.В. Котюкова]. – М.: Русский импульс, 2017. –528 с.
5. Орзиев М. XX аср бошларида Россия – Афғонистон ўртасидаги муносабатлар тарихидан //Тамаддун нури. Илмий, ижтимоий-фалсафий, маданий-маърифий, адабий-бадиий журнал. 2020. № 1. – Б. 18-21.
6. Рахмонкулова З. XIX аср охири – XX аср бошларида Ўрта Осиё хонликлари ва усмонли турк империяси ўртасидаги муносабатлар

тарихшунослиги/Тарих фанлари бўйича фалсафа докторлик (PhD) диссертациясини олиш бўйича диссертацияси. – Т.: 2020. – 139 б.

7. Салиев А.А. Противостояние России и Османской империи в Средней Азии в XIX – начале XX вв.// Вестник КРСУ. 2017. №4. – С. 27-32.

8. ЎМА, И-1-фонд, 32-рўйхат, 300-йиғма жилд, 1-варақ.

9. ЎзРМДА И-3 фонд, 2 – рўйхат, 166 – ҳужжат, 89 – варақ.

10. ЎМА, И-3-фонд, 1-рўйхат, 651-йиғма жилд, 2-варақ.

11. ЎМА, И-3-фонд, 1-рўйхат, 651-йиғма жилд, 5-варақ.

12. ЎМА, И-3-фонд, 1-рўйхат, 651-йиғма жилд, 8-варақ

13. ЎМА И – 3 фонд, 2 – рўйхат, 166 – ҳужжат, 86 – варақ.

ПРОФЕССИОНАЛ ТАЪЛИМ ТИЗИМИДА КАСБИЙ-АХЛОҚИЙ МЕЪЁРЛАРИНИ ТАРБИЯЛАШНИНГ ИЛМИЙ-ПЕДАГОГИК АСОСЛАРИ

А.Т.Гулбоев - БухДУ педагогика кафедраси доценти

Ахлоқ-одоб - бу жамиятда, кишилар ўртасида кундалик турмушда зарур булган хатти-харакатлар, урф-одатлар нормалари, қоидаларидир. Барча норма ва қоидаларини кишилар томонидан адо этилишини назорат этиш ва тартибга солиш ижтимоий, юридик асосда таъминланади. Ахлоқ - одоб қоидалари ва нормалари ҳар бир халқнинг кадриятларида муҳим урин эгалайди. Унда уша халқнинг турмуш тарзи маданий савияси, анъаналари гуруҳи, дини ифодаланади, акс этади. Шунинг учун ахлоқ-одоб қоидалари ва нормалари уша халқнинг битмас тугалмас маънавий бойлиги ҳисобланади ва миллат даражасида шаклланганлик даражаси деб қаралади. Ахлоқ-одоб норма ва қоидалари жамият таракқиети билан ривожланиб, узғариб боради. Бунда қардош халқлар, минтақада яшовчи халқлар, миллатлар урф-одатлари бир-бирига таъсир курсатади. Илғор, қулай урф-одатлар, анъаналарга, анъаналар эса кадриятлар даражасига қутарилади.

Бугунги кунда ешларни юксак маънавий гоё ва миллий урф одат, анъаналар асосида тарбиялаш долзарб малалага айланган. Юксак маънавий гоё ва урф-одатлар қулаи ниҳоятда кенг ва серқирра бўлиб, улардан энг муҳимлари: иймонлилик, ватанни севиш, инсонпарварлик, дустлик, уртоклик, биродарлик, онгли интизом, ижтимоий фаоллик, ҳалол меҳнат, оила, давлат ва жамият олдидаги бурчни англаш, тинч тотув яшаш учун қурашиш, ҳурфиқрлилик қабилар. Ахлоқ-одобни бир биридан ажратиб булмайдиган уч тартибий қисми бўлиб, улар бир бутунликни ташкил этади.

Ғоявий - ахлоқий онг - ижтимоий ҳаётнинг шахс тасаввурлари, қарашлари ва эътиқодларига акс эттиши ва ифодаланишидир. У шахс фаолиятида қулланиладиган ҳаётий тамойиллар бўлиб, у еки бу муаммони ҳал этиш, хатти-харакат ҳулқ қоидаларини танлашда намоен булади. Ғоявий - ахлоқий кадр қиммат - шахснинг у еки бу хатти-харакат ва урф-одатларига муносабати ва уларни яхши емонга ажратиб баҳолашда ифодаланади. Бунда шахснинг бутун

хаети давомида интилишлар, хаёт мазмунини белгилаб берадиган идеаллари муҳим роль уйнайди.

Ахлоққий хиссиётлар эса шахснинг узига, бошқаларга ижтимоий ходисаларга муносабатида ифодаланади. Шахснинг ахлоқий хиссиётлари гурури, ор-номус, виждод, уят, нафрат, худбинлик, мағрурлик каби шаклларда намоён булади.

Ватанпарварлик ва байналминаллик ахлоқий тарбияда алоҳида урин тутади. Ходису-Шарифда Ватанни севмон иймондандир, деб бежиз айтилмаган. Тарбияси ва уқитувчи болаларда ватанга мухаббат, фахрланиш, халк ва мамлакат ютуқларидан қувониш, уни душманларига нафрат туйғуларини тарбиялайди. Болаларни Ватан равнақи йулида ва фидокорона меҳнат қилишга тайерлайди. Байналминаллик ахлоқий қоида сифатида ватанпарварликни бойитади, уз миллий қобилигига урналиб қолишга йул бермайди. Барча халқлар билан дуст бўлиб, тинчлик ва тараққиёт учун курашга чорлайди.

Ўқувчиларни ватанпарварлик ва байналминаллик руҳида тарбиялаш уларда инсонпарварлик хиссини улғайтиради, турли миллат ва элатлар билан дуст-инок яшашга ургатади. Меҳнат ахлоқий муносабатни тарбиялаш - шахснинг бутун маънавий йуналишини белгилайди, чунки ишламай, курашмай яшаш мумкин эмас. Меҳнат - яшаш манбаи. Бу ахлоқий муносабат шахснинг меҳнат жараёнида намоён буладиган юксак онгида, меҳнатнинг хаётдаги родини англашида, хусусий ва жамоа меҳнатига тайерлик, меҳнатни хурмат қилиш ва меҳнатсеварликда ифодаланади. Ўқувчилар меҳнат жабҳаларида иштирок этишлари орқали узро ердан, муваффақиятдан қувониш, узи ва уртоғи меҳнاتини адолатли баҳолаш фазилатларини шакллантиради.

Атрофдаги кишиларга ахлоқий муносабат-шахснинг жамоатчилик, қупчилик манфаатидан устун қуйишдир. Жамоатчилик укучида инсонпарварлик, меҳнатга муносабат, онгли интизомни шакллантиришда ердан беради. Шахснинг узига, уз хулқига ахлоқий муносабатни тарбиялашни - бу ўқувчини уз-узини онгли интизом руҳида тарбиялашга ургатишдан иборатдир. Интизом ахлоқий норма бўлиб, шахснинг фуқаролик қиёфасини белгилайди.

Коллеж ўқувчиларини қуйидаги интизом нормаларига қуниқтириш керак:

1. Қабул қилинган интизом қоидаларига ўқишда, меҳнатда, буш вақтларида риоя қилишга эҳтиёж сезиш;
2. Ўз-ўзини назорат қилиш ва уз хулқини идора қилиш;
3. Жамоада тартиб бузаетган, интизомсизлик қилаётган болаларга қарши фаол курашиш.

Интизом асосида онг етади, уни ирода бошқаради. Онгли интизомни таъминлайдиган қатъийлик, ташаббускорлик, мустақиллик, узини тута билиш, уюшқоқлик иродавий сифатлардир. Онгли интизом виждон ва ростгуйлик билан боғлиқ.

Ахлоқий муносабатлар даставвал оилада шаклланади. Сунг оиладаги муносабатлар ясли ва болалар боғчаларида, мактаб ва олий ўқув юртларида, жамоа жойларида такомиллашади. "... тарбияни, - дейди Абдулла Авлоний -

тугилган кундан бошласак, вужудимизни кувватландурмак, фикримизни нурландурмак, ахлоқимизни гузалландурмак, зехнимизни равшандурмак лозим экан. Тарбияни кимлар килур? Кандай килинур? Бу саволга "биринчи уй тарбияси" деб жавоб бермак лозим". Демак, адиб хам оила тарбиясига ахамият беряпти.

Коллежда ахлоқий тарбия беришга хилма-хил усуллар кулланилади. Куйида шу усуллардан намуналар келтирамиз:

1. Ахлоқий тарбия укитиш жараени билан кушиб олиб борилади. Буюк немис педагоги А.В.Дстерверг айтганидек, яхши укита билган укитувчи яхши тарбиялайди хам.

2. Ахлоқий тарбия жараенининг муваффақиятли ўқувчилар ва укитувчилар жамоасининг савиясига боғлиқ. Бунинг учун жамоа ахил ва инोक болалар интизомли булиши керак.

3.Тарбиявий ишларнинг режали булиши ва хамжихатлик билан амалга оширилиши ахлоқий тарбиянинг мувоффақиятини таъминлайди. 4. Коллежда ижобий эмоционал шарт-шароит яратиш ахлоқий тарбия жараенига фойдали таъсир этади. Масалан: Республика мустақиллиги куни, "Навруз" байрами .

5. Барча ўқувчиларнинг мактабдаги умумий ва ягона тартиб койдага риоя қилишларига эришиш;

6. Ахлоқий тарбияда онгни, тушунчаларини шакллантиришда тушунтириш, укитириш, сухбат, мунозара, лекция, рағбатлантириш, жазолаш усулларидан фойдаланиш;

7. Ахлоқий одобни шакллантиришда машқ, болаларни турли фаолиятини уюштириш;

8. Тарбиявий соатлар, (одобнома) дарсларини савиясини ошириш;

9. Мехнат илгори, илм-фан ходимлари, механт ва уруш фахрийлари, куп болалали оналар, иймонли кариялар, хожилар билан ўқувчилар учрашувларини уюштириб бориш;

10. Коллежда турли-туман тадбирлар, адабий кечалар, байрам, олимпиада, фестивал, мусобакалар утказиш, кинотеатр, телевидение курсатувларидан, жумладан, "Оталар сузи-ақилнинг кузи", "Маърифатнома" эшиттиришларидан янги ташкил этилган "Маънавият ва маърифат" маркази тавсияларидан фойдаланиш;

11. Дарс жараени, синфдан ва мактабдан ташкари машгулотларда Шарк кадриятлари ва миллий анъаналари ақс этган Куръони Карим, Хадис, "Хатамнама", "Одобнома", "Хикматнома", "Бозорнома", Кайковуснинг "Кобуснома", Юсух Хос Хожибнинг "Кутадгу Билиг", Носир Хисравнинг "Саодатнома", Ибн Синонинг "Донишнома", Саддийнинг "Гулистон", "Бустон", А.Навоийнинг "Махбубул кулуб", Бобурнинг "Бобурнома", А.Авлонийнинг "Туркий гулистон ехуд ахлоқ", шунингдек, Хамза, Фитрат, М.Исмоилий, Х.Тухтабоев асарларини уқиб урганиш лозим.

Фойдаланилган адабиётлар

1. Мирзиёев Ш.М Эркин ва фаровон, демократик Ўзбекистон давлатини биргаликда барпо етамиз. Ўзбекистон 2016 йил
2. Каримов И.А. Юксак маънавият –енгилмас куч. – Т.: Маънавият, 2008. - 176 б.
3. Ўзбекистон Президенти Шавкат Мирзиёев 2017 – 2021 йилларда Ўзбекистонни ривожлантиришнинг бешта устивор йўналиши бўйича ҳаракатлар стратегияси. 7 январ 2017 йил
4. Мухаммадjon Қуронов Миллий тарбия Тошкент "Ўқитувчи" нашриёти 2010 йил 142 бет
5. Ишмухамедов Р., Абдуқодиров А., Пардаев А. Таълимда инновацион технологиялар (таълим муассасалари педагогик ўқитувчилари учун амалий тавсиялар).- Т.: Истеъдод, 2008. – 180б.

МУСТАҚИЛЛИК ЙИЛЛАРИДА ЎЗБЕКИСТОНДА КАСБИЙ ТАЪЛИМ ТАРАҚҚИЁТИ ТЕНДЕНЦИЯЛАРИ

У.Ў.Қурбонова - Бухоро давлат университети.

Резюме. The article analyzes the development trends of pedagogical research conducted in Uzbekistan during the years of independence.

Резюме. В статье говорится о развитии педагогической науки в Республике Узбекистан и о научно-исследовательской работе ученых, посвященной дидактике и методике преподавания педагогики.

Мамлакатимиз мустақилликка эришган йилларидан бошлаб узлуксиз таълим тизимини тубдан ислоҳ қилиш, кадрлар тайёрлаш сифатини кескин ошириш, халқаро стандартлар даражасига мос рақобатбардош олий маълумотли педагог кадрларни тайёрлаш мақсадида кенг кўламли ишлар амалга оширилди. Таълим ва фан соҳасини ривожлантириш мақсадида “узлуксиз таълим тизимини янада такомиллаштириш, сифатли таълим хизматлари имкониятларини ошириш, меҳнат бозорининг замонавий эҳтиёжларига мос юқори малакали кадрлар тайёрлаш сиёсатини давом эттириш; таълим ва ўқитиш сифатини баҳолашнинг халқаро стандартларини жорий этиш асосида ОТМ фаолиятининг сифати ҳамда самарадорлигини ошириш”²²устувор вазифа сифатида белгиланаётганлиги, билимни эгаллашнинг замонавий методикаларини ишлаб чиқиш, таълим олиш жараёнини такомиллаштиришда ахборот коммуникация технологияларидан фойдаланиш бугунги куннинг муҳим талабига айланмоқда. Барча соҳаларда олиб борилаётган янгиланиш, маънавий юксалишлар даврида ҳар томонлама етук, билимдон, ижодкор ёшларни тарбиялаш, бунда “Ёшларимизнинг мустақил фикрлайдиган, юксак интеллектуал ва маънавий салоҳиятга эга бўлиб, дунё миқёсида ўз тенгдошларига ҳеч қайси соҳада бўш келмайдиган инсонлар бўлиб камол топиши, бахтли бўлиши учун давлатимиз ва жамиятимизнинг бор куч ва

²²2017 – 2021

йилларда Ўзбекистон Республикасини ривожлантиришнинг бешта устивор йўналиши бўйича Ҳаракатлар стратегияси. Ўзбекистон Республикаси Президентининг ПФ-4947-сонли Фармони 1-илоvasи.

имкониятларини сафарбар этиш²³ устувор йўналишлардан саналади. “Мамлакатимизда илм-фанни янада раванқ топтириш, ёшларимизни чуқур билим, юксак маънавият ва маданият эгаси этиб тарбиялаш, раобатбардош иқтисодиётни шакллантириш борасида бошлаган ишларимизни жадал давом эттириш ва янги, замонавий босқичга кўтариш мақсадида 2020 йилни “Илм-маърифат ва рақамли иқтисодиётни ривожлантириш йили”²⁴ сифатида номланиши, қисқа давр ичида таълим тизимини ислоҳ қилиш ва унинг моддий-техника базасини мустакамлаш учун катта маблағ ажратилиши бунинг ёрқин далилидир.

Мустақиллик йилларида Ўзбекистонда дидактика ҳамда ўқитиш методикалари соҳасидаги фикрларнинг ривожланиш ҳолатини илмий ўрганиш, уни бугунги кун талаби доирасида маълум бир тизимга солиш ва ривожланиш жараёнларини илмий таҳлил этиш асосий муаммолардан биридир. Педагогик кадрларнинг юксак профессионализми кўп жиҳатдан олий таълим муассасаларида шакллантирилган салоҳият, унинг таълимий эҳтиёжларини қондириш ва касбий тайёргарлик даражасига боғлиқ. Шу нуқтаи назардан «бутун таълим тизимимизни тубдан қайта кўриб чиқиш, профессионал билимларни эгаллаш учун имкониятларни кенгайтириш, янги шароитларда, янги замонавий технологияларда ишлашга қодир мутахассисларни тайёрлашга йўналганликни кучайтириш»²⁵ зарурати юзага келди. Шунга кўра, олий таълим тизимини аниқ, илмий асосланган, алоҳида технологик лойиҳалардан тузиладиган, алгоритмик, маълум натижани кафолатлайдиган, қўйилган мақсадларга диагностик йўналтирилган таълимий жараёнлар билан такомиллаштиришни долзарб аҳамият касб этади. Шу муносабат билан таълим тизими учун олий малакали илмий-педагог кадрларни ҳамда илғор педагогик технологиялар соҳасида илмий кадрларни устувор равишда тайёрлаш муаммоси ўз ечимини кутмоқда.

Мустақиллик йилларида Республикаимизда таълим тизими тубдан ислоҳ қилиниб, узлуксиз таълим тизими, жумладан, олий ва ўрта махсус таълим тизимида катта ўзгаришлар амалга оширилмоқда. Хусусан, олий ўқув юртидан кейинги таълим тизими янада такомиллаштирилди, мактабгача таълим вазирлиги ташкил этилди, мактаб ва коллежлар ўртасидаги боғлиқликни мустаҳкамлаш йўлида ўн бир йиллик таълим тизимига ўтилди, таълим мазмунини янгилаш ҳамда таълим жараёнлари самарадорлигини ошириш бўйича олиб борилган ислохотлар бугун ўз самарасини бермоқда.

Мазкур жараёнларни амалга оширишда ахборот-коммуникация технологиялари муҳитидан самарали фойдаланиб, миллий кадрларни тайёрлаш, ёш авлодни баркамол ва етук этиб вояга етказиш ўқитувчи-педагогларнинг асосий вазифалари сирасига киради. Мазкур муаммо таҳлили юзасидан қатор тадқиқот ишлари олиб борилган.

²³Мирзиёев Ш.М. Эркин ва фаровон, демократик Ўзбекистон давлатини биргаликда барпо этамиз. – Т.: Ўзбекистон, 2017. 28 б.

²⁴Ўзбекистон Республикаси Президенти Шавкат Мирзиёевнинг Олий Мажлисга Мурожаатномаси. 25.01.2020

²⁵Каримов И.А. Янгича фикрлаш ва ишлаш давр талаби. Йигирма томлик. – Тошкент: Ўзбекистон, 1995. – Т.5. – Б.329.

Жумладан, А.Абдукадиров²⁶, Н.Н.Азизходжаева²⁷, У.Ш.Бегимкулов²⁸ У.К.Толипов²⁹, Н.С.Сайидахметов³⁰, Э.Р.Юзликаева³¹ларнинг олий таълим муассасаларида таълимни интенсивлаштириш ва педагогик ҳамда ахборот технологияларини таълим жараёнига тадбиқ этишга доир тадқиқотлари амалга оширилган.

Р.Ахлиддинов, У.И.Иноят, Э.А.Сейтхалилов, Ш.С.Шарипов, Э.Р.Юзликаевалар³²нинг тадқиқотларида республикамизда таълим муассасаларини бошқариш моделларини яратиш ва жорий қилишнинг айрим қирралари таҳлил этилган.

М.Х.Махмудов³³ илмий-тадқиқот ишларида таълим жараёнини дидактик лойиҳалаштириш муаммоси тадқиқ этилган.

Р.Г.Исянов³⁴, Н.А.Муслимов³⁵, М.Б.Уразова³⁶, Ш.С.Шарипов³⁷ларнинг илмий-тадқиқот ишларида ўқув жараёни ва бўлажак ўқитувчининг касбий тайёргарлигини такомиллаштириш муаммоси тадқиқ қилинган

Бўлажак касб таълими ўқитувчисидан касбий педагогик сифатларни шакллантиришнинг илмий-методик асосларини, мутахассисларнинг янги авлодини шакллантириш, маънавий-ахлоқий жиҳатдан етук, мустақил дунёқарашга эга, ижодий фикрловчи, умуминсоний ва миллий қадриятларга садоқатли баркамол шахсни тарбиялаш каби муаммолар педагог олим Н.А.Муслимов томонидан тадқиқ этилган.

М.Б.Уразованинг диссертация ишида педагогнинг касбий компетентлиги тузилмасида лойиҳалаштириш фаолиятининг янги билимни лойиҳа кўринишида индивидуал маҳсуллашга йўналтирадиган оригинал фикрлаш салоҳияти ривожланганлигини очиб берадиган рефлексия ва педагогнинг мустақиллигини тавсифловчи ижодий даражалари аниқланган ҳамда педагогик фанлар таълимида инновацион технологияларни қўллаш

²⁶Абдукадиров А. Таълимда инновацион технологиялар. – Тошкент: Истеъдод, 2008. – 180б.

²⁷Азизходжаева Н.Н. Педагогические технологии и педагогическое мастерство/ Учеб. пособие для магистров всех специальностей. – Ташкент: ТГПУ, 2003. – 193с.

²⁸Бегимкулов У.Ш. Педагогик таълим замоний ахборот технологияларни жорий этишининг илмий-назарий асослари. – Тошкент: Фан, 2007. –143 б.

²⁹Толипов У.К. Педагогические развития общетрудовых и профессиональных умений и навыков в системе высшего образования: Автореф. дис. ... доктора пед. наук. – Ташкент, 2004. – 51 с.

³⁰Сайидахмедов Н.С. Педагогика амалиётида янги технологияларни қўллаш. – Ташкент: Янги авлоди, 2001. – 154 б.

³¹Юзликаева Э.Р. Теория и практика подготовки учителя к диагностической деятельности: Автореф. дис. ... доктора пед. наук. – Ташкент: ТГПУ, 2012. – 42 с.

³²Қурбонов Ш.Е., Сейтхалилов Е.А., Иноят У.И., Юзликаева Е.Р., Шарипов Ш.С. Кадрлартайёрлаш миллий модели ва дастури: «Ислоҳ Каримов модели» - Ўзбекистон мустақиллигининг юксак ютуғи вана тижаси./Ўқув кўлланма. – Тошкент: ТДПУ, 2013. – 234 б.

³³Махмудов М.Х. Таълим дидактик лойиҳалашнинг назарий асослари : Пед. фан. док. ... дис. – Тошкент, 2004-269 б.

³⁴Исянов Р.Г. Кластерный подход в формировании модульной компетентности преподавателей высших образовательных учреждений. – Ташкент: ТГПУ, 2014. – 69 с.

³⁵Муслимов Н.А. Касб таълими ўқитувчисини касбий шакллантиришнинг назарий-методик асослари: Пед. фан. док. ... дис. автореф. – Тошкент: ТДПУ, 2007. – 47 б.

³⁶Уразова М.Б. Бўлажак касбий таълим педагогини лойиҳалаш фаолиятига тайёрлаш технологиясини такомиллаштириш: Пед. фан. докт. ... дисс. –Т., 2016. -260 б.

³⁷Шарипов Ш.С. Педагогические условия формирования изобразительского творчества студентов (На примере факультетов Труда и профессионального образования): Автореф. дис. ... канд. пед. наук. – Ташкент: УзНИИПН, 2000 - 20 с

бўйича муаммоли-модулли ва мақсадли ёндашувлар самарадорлигини аниқлашга қаратилган ноанъанавий шакл – машғулот - концепт ишлаб чиқилган.

Тадқиқотчи олим У.Ш.Бегимкулов Олий таълим муассасаларида замонавий ахборот технологияларни қўллаш ва амалга татбиқ этиш масалалари бўйича таълим тизимига замонавий ахборот ва коммуникация технологияларини жорий этишнинг илмий-педагогик асосларини ишлаб чиққан.

“Янгиликларни киритиш”ни яратиш, ўзлаштириш, баҳолаш ва қўллаш доим ижодий фаолият билан бирга қўйилганлиги учун “инновация” ва “ижод” тушунчаларининг нисбатини кўриб чиқиш зарурияти мавжуд. Бу масалани ҳал этишга ёндашувларбеvosитаШ.С.Шарипов тадқиқотларида тадқиқ этилган.

Зиямухаммедов Б., С.Зиямухаммедоваларнинг “Новая педагогическая технология” қўлланмасида, педагогнинг инновациялардан самарали фойдаланиши асосан педагогнинг касбий тайёргарлигига ҳамда унинг шахсий тажрибасига боғлиқ бўлади. Педагогда шахсий тайёргарликнинг етарли эмаслиги, янгиликлар ҳақида тасаввурларининг ва шахсий имкониятларининг торлиги ўқув муаммосини атрофлича англаб ета олмаслигида намоён бўлиши мумкинлиги, айтилади.

Мустақиллик йилларида амалга оширилган педагогик тадқиқотларда илғор педагогик технологияларни яратиш ва ўзлаштириш юзасидан мақсадли инновация лойиҳаларини шакллантириш ва амалга ошириш йўли билан илм-фаннинг таълим амалиёти билан алоқасини таъминлаш чоратadbирларини ишлаб чиқиш, илғор педагогик технологияларни жорий этиш учун экспериментал майдончалар барпо этиш орқали илмий-тадқиқот натижаларини ўқув-тарбия жараёнига жорий этиш механизмининг ишлаб чиқиш, илмий-педагогик кадрлар тайёргарлик даражаси билан боғлиқ вазибаларнинг айрим қирралари тадқиқ этилди.

Хулоса қилиб айтадиган бўлсак, мустақиллик йилларида педагог олимлар, илмий-тадқиқотчилар томонидан таълим жараёнининг замонавий инновацион ёндашувлар асосида такомиллантиришга қаратилган тадқиқотлар таҳлили шуни кўрсатадики, олий ҳамда касбий таълим ўртасидаги интегратив муносабатлар тизими тўғри ҳамда самарали йўлга қўйилиши таълим сифатининг таъминланиши ва рақобатбардош кадрларни тайёрлаш имкониятини беради.

“STREET LAW” LOYIHASI HUQUQ TARG’IBOTINING ENG MUKAMMAL DASTURI

D.Gulamova-O‘zbekiston Respublikasi “Street law” loyihasing Buxoro viloyati koordinatori

Annotatsiya: Yuridik ta’lim muassasalari talabalari tomonidan maktab o‘quvchilariga volontyorlik asosida kundalik hayotda eng zarur bo‘lgan huquqiy bilimlarni interaktiv usullar orqali o‘qitishga qaratilgan dasturning mohiyatini ochib berish.

Glosariy: Street law, koordinator, volontyor, interaktiv, huquqiy ong, iste’molchi huquqi, soft skill, ko‘nikma.

“STREET LAW” LOYIHASI- 1972 yil – Georgetown University Law Centre professorlari tashabbusi bilan tashkil etilgan ushbu loyiha 1996 yil – “Street Law” mustaqil tashkilotga aylandi.

“STREET LAW”-“ko’cha huquqi “,”oddiy huquq”, “tirik huquq” ma’nosida qo’llaniluvchi ushbu loyiha – yuridik ta’lim muassasalari talabalari tomonidan maktab o’quvchilariga volontyorlik asosida kundalik hayotda eng zarur bo’lgan huquqiy bilimlarni interaktiv usullar orqali o’qitishga qaratilgan dastur. Ushbu loyihaning maqsadi aholining huquqiy ongi va madaniyatini oshirishdan iborat bo’lib, jamiyatda huquqbuzarliklarning oldinini olishga qaratilgan. Street law dunyoning 45 ga yaqin mamlakatlarini o’z ichiga qamrab olgan mukammal dasturdir. 2019 yil 13 dekabrda O‘zbekiston Respublikasi Prezidentining “Konstitutsiya va qonun ustuvorligini ta’minlash, bu borada jamoatchilik nazoratini kuchaytirish hamda jamiyatda huquqiy madaniyatni yuksaltirish bo‘yicha qo‘shimcha chora-tadbirlar to‘g‘risida”gi PQ-4551-son qarorida “Street Law” loyihasini mamlakatimizda tizimli tarzda joriy qilish nazarda tutildi. 2019 yil 9 yanvardagi O‘zbekiston Respublikasi Prezidentining “Jamiyatda huquqiy ong va huquqiy madaniyatni yuksaltirish tizimini tubdan takomillashtirish to‘g‘risida”gi PF-5618-son farmonida loyihani joriy etish maqsadida huquqshunoslikka ixtisoslashtirilgan oliy ta’lim muassasalari talabalari, yuridik texnikum o’quvchilari, nodavlat tashkilotlar vakillaridan iborat ko’ngillilar (volonter) guruhini shakllantirish vazifasi qo’yildi.

Loyihaga oid ta’lim jarayonida ”Interaktiv” mashg‘ulotlarni qiziqarli va quvnoq tarzda olib borish, ”Ko’nikmalarni rivojlantirish” fikrlash, muhokama etish va xulosa qilishga o’rgatiladi. Ta’lim jarayonida “Inson huquqlari”, ”Iste’molchi huquqlari”, “Mehnat huquqi”, “Jinoyat huquqi”, “Oila huquqi” , “Korrupsiyaga qarshi kurashish” “Atrof muhitni himoyalash” huquqlariga oid mavzular yuzasidan huquqiy bilimlar olib boriladi. Loyihani asosan volontyorlar ishtirokida amalga oshiriladi, koordinatorlar volontyorlarga yo’nalish berish orqali ishni muvofiqlashtirib boradilar. Loyihada ishtirok etishning o’ziga yarasha salbiy va ijobiy jihatlari mavjud bo’lib, qiyinchiliklar quyidagilar: Yo’l xarajatlari volontyor hisobidan, tushlik uchun xarajatlar volontyor hisobidan, Universitetdagi o’qish va loyihani barobar olib borishda vujudga kelishi mumkin bo’lgan stress, o’smir yoshdagi maktab o’quvchilari bilan ishlash, tashkiliy masalalarda maktab rahbariyati va o’qituvchilari bilan duch kelishi mumkin bo’lgan ziddiyatlardan iborat. Ijobiy jihatlarga esa loyihada ishtirok etish davomida, insonlar bilan muomala qilish va ishlash orqali hayotiy tajriba orttirish imkoniyati, omma oldida nutq so’zlash orqali nutq madaniyatini rivojlantirish imkoniyati, Amerikalik trenerlar tomonidan o’tkaziladigan treninglarda ishtirok etish imkoniyati, Sankt-Peterburg maktablarda qatnashish, xorijiy mamlakatlarning grantlarida eshtirok etish uchun stajga ega bo’lish, yumshoq ko’nikmalarni (“Soft skills”) rivojlantirish imkoniyatiga ega bo’lishadi. “SOFT SKILLS”lar ko’proq insonlar o’rtasidagi muomalada kerakli bo’lgan malaka va ko’nikmalar tizimidir.

“Street law” loyihasi jamiyatimizda eng birinchi navbatda o’sib kelayotgan yosh avlodni kelajakdagi huquqbuzarliklarini oldinini olishga qaratilgan mukammal dasturdir.

БАРКАМОЛ ЁШЛАР ТАЪЛИМ-ТАРБИЯСИДА ТУРКИСТОН МАЪРИФАТПАРВАРЛАРИНИНГ ҚАРАШЛАРИ

О.Ражабов – БухДУ, ўқитувчиси

Тарихдан маълумки Туркистон ўлкасида маърифатпарварлик ҳаракати шаклланишида асосий ғоя бу ўлкада дунёвий илм фан ҳамда таълим-тарбияни янгилаш босқичга кўтариш, худудда жаҳон илм фани тизимини жорий этишга қаратилган эди. XIX асрнинг бошларидан Бухородаги маърифатпарвар руҳонийлари ва зиёлилари орасида мадраса ва мактаб тизими ҳамда ислом динига кириб қолганларни ислоҳ қилиш фикри пайдо бўла бошлади. Шундай ислохот тарафдорлари бўлган маърифатпарвар жадидлар, яъни янгилик тарафдорлари деб атай бошладилар. Ушбу даврдан бошлаб бу йўналишга қарама-қарши бўлган оқимларни эса қадимчилар³⁸ деб таъкидлаган эдилар. XIX аср иккинчи ярмида бир қанча маърифатпарварлар Бухоро шаҳридаги 200га яқин мадрасани ислоҳ қилиш ғоясини билан чиққан эдилар. Қадимчилар эса уларни кофирлик ва худосизликда айблагандилар³⁹.

XIX асрнинг 50-60 йилларида диний ислохотчилик янада кучайиб, бу даврдаги маърифатпарварлар мадраса ва мактаблардаги таълим тизимини ислоҳ қилишни эмас, балки ортиқча дарсларни олиб ташлаш тарафдори ҳам эди. XIX асрнинг охири - XX асрнинг бошларида Туркистонда Чор мустамлакачилигининг кучайиши натижасида Марказий Осиёнинг кўпгина масканларида маърифатпарварлар ҳаракати кучайиб кетди. Чунки улар аввалгидек ижтимоий хорлик, иқтисодий ва маданий қолоқлик шароитида яшаш мумкин эмаслигини тушуниб етган эдилар.

Бу ҳаракат нафақат Марказий Осиёда, балки Россияда яшовчи халқлар ҳаётида ҳам ўз тақдирларини ўзгартириб, феодал тузумнинг негизларини парчалаб ташлаш орқали янги ҳаётга қадам қўйишлари мумкин эканлигини англаб етди. 1905 йили Россияда тўнтариш содир бўлди. Бу тўнтаришнинг асосий мақсади жамиятни демократлаштириш, саккиз соатлик иш кунини жорий этиш, деҳқонларга ер-мулкни бўлиб бериш эди. 1907 йил Эрон буржуа инқилоби, 1908 йили Туркиядаги буржуа тўнтарилиши, Марказий Осиёда маърифатпарварлик ҳаракатининг кучайишига ва расмийлашувига катта аҳамият касб этди. Маърифатпарварлар жамиятни тўнтариш йўли билан эмас, балким, янгилаш тизимидаги, усулдаги ислохотлар йўли билан ривожлантиришни асосий вазифа деб белгиладилар. Умуман олганда улар инсонларни синфларга бўлиб ташлаш эмас, балки уларни қадимчилар билан ҳам иттифоқ қилиб, халқ ва келажак йўлида бирлашиш, тинч-тотув яшаш ва ишлаш ғоясини илгари сурган эдилар.

Туркистон маърифатпарварлари томонидан 1906 йилдаёқ «Тараққий» деб номланган газета нашр этириб, бунда жамият ва давлатни келажакда қай тарзда бошқариш масаласи тўғрисида ўз ғояларини тарғиб қила бошладилар.

³⁸ Р.Шарипов. Туркистон жадидчилиги ҳаракати тарихидан. Тошкент “Ўқитувчи”. 2002. –Б.28-29.

³⁹ Қосимов Б. Миллий уйғониш. Т: Маънавият, 2002. – Б. 23., Жадидчилик: Ислохот, янгилаш, мустақиллик ва тараққиёт учун кураш. Т., “Университет”, 1999.

Кейинчалик «Хуршид», «Шухрат» сингари янги газеталар нашр эттирилди⁴⁰. Марказий Осиёнинг турли шаҳарларида маърифатпарварларнинг ташкил этган янги усулдаги мактабларида диний илмлар билан биргаликда дунёвий илмлар ҳам кенг йўналишларда ўргатила бошланди. Маърифатпарварлар ўзларининг ҳаракат дастурларида кўйидаги масалаларни ҳал қилишга ҳаракат қилишган эди.

1. Диний таассуф ва фанатизмга қарши кураш.

2. Феодал даври маориф тизимини ислоҳ қилиш, дунёвий билимларни она тилида ўқитишга мослаштирилган янги усулдаги мактабларни ташкил этиш.

3. Маърифатпарварлик ғояларини халқ оммасига етказиш ва адабий тилни ишлаб чиқиш, халқ оммасига тушунарли бўлган адабиёт ва театрни яратиш.

4. Хотин-қизларни паранжидан чиқариш ва мактабларда таҳсил олишига имконият яратиш.

5. Маҳаллий бойлар ва савдогар аҳолининг сиёсий ва иқтисодий жиҳатдан рус буржуазияси билан бир ҳуқуқда бўлиши ҳамда мустамлакачилик сиёсатини ислоҳ қилиш⁴¹.

Белгилаб олинган асосий талаблари мана шундан иборат бўлган маърифатпарварлар учун илм ва маърифат ягона қурол сифатида бўлиб, улар шу қурол ёрдамида ўлкада ижтимоий-иқтисодий ва маданий тараққиёт учун курашмоқчи эдилар.

Маърифатпарварлар ҳаракати тарафдорлари ўлкада савод чиқариш услубининг янгича шакллари ижод қилдилар. Улар томонидан математика, география, тарих, табиёт каби фанлардан дарсликларнинг дастурлари ишлаб чиқилди. Марказий Осиё жаҳид маърифатпарварларидан Маҳмудхўжа Беҳбудий, Мунаввар Қори, Абдурауф Фитрат, Садриддин Айний, Исҳоқхон Иброт, Шакурийлар мазкур маърифатпарварлик ҳаракатининг асосчилари ҳисобланишган⁴².

XX аср бошларидан 30 йиллари ўрталаригача Туркистон ва бутун Россия ижтимоий-сиёсий ҳаётида юз берган кўплаб воқеа ва ҳодисалар маърифатпарварларнинг оқими ҳаракати билан боғлиқдир. 1917 йил тўнтаришдан кейин маърифатпарварлар ўз қарашларини турли шаклларда давом эттирдилар. Улар ғоят мустаҳкам, иймон эътиқодли бўлганликларидан ўз йўлларида қайтмадилар.

Айниқса, Маҳмудхўжа Беҳбудий Туркистоннинг келажagini унинг янги кадрларида, мутахассисларида ва ўқимишли ёшларида деб биларди. Шунинг учун ҳар бир ёзган мақоласида янги тараққиётга жавоб берадиган кадрларни тарбиялаб етиштириш масаласини кўярди, ана шундагина ўн йиллар ўтиб, уларнинг орасидан яхши ўқимишли муҳандис, шифокор, ҳуқуқшунос, иқтисодчи ва шу каби етук мутахассислар етишиб чиқади, деган умидда эди.

⁴⁰ Қосимов Б. Миллий уйғониш. – Б. 26.

⁴¹ Каримов Н. Миллий уйғониш даврида ўзбек адабиёти. Т: Маънавият, 2003. – Б. 65.

⁴² Кўрсатилган асар. – Б. 71. Р. Шарипов. Туркистон жаҳидчилиги ҳаракати тарихидан. Тошкент “Ўқитувчи”. 2002. – Б. 3-4.

“МЕХАНИК УЗАТМАЛАР” МАВЗУСИНИ ЎҚИТИШНИНГ ЗАМОНАВИЙ УСУЛЛАРИ.

Шамсиев Р.Х. -Бухоро муҳандислик технология институти

Бугунги кунда педагогларнинг инновацион фаолият кўникма, малакаларига эга бўлишлари муҳим аҳамиятга эга. Педагоглар томонидан инновацион фаолият кўникма, малакаларини ўзлаштира олишларида уларнинг инновацион ёндашувга эга бўлишлари талаб этилади. Ўз моҳиятига кўра педагоглар томонидан инновацион фаолият кўникма, малакаларининг ўзлаштирилиши уларда инновацион ёндашувни қарор топиши асосида кечеди.

Республика таълим муассасаларида интерфаол таълимни ташкил этишда қуйидаги энг оммавий технологиялар қўлланилмоқда:

Интерфаол методлар: “Кейс-стади”, “Блиц-сўров”, “Моделлаштириш”, “Ижодий иш”, “Муносабат”, “Режа”, “Сухбат” ва б.

Стратегиялар: “Ақлий хужум”, “Бумеранг”, “Галерея”, “Зиг-заг”, “Зинама-зина”, “Музёрап”, “Ротация”, “Т-жадвал”.

График организерлар: “Балиқ скелети”, “БББ”, “Концептуал жадвал”, “Венн диаграммаси”, “Инсерт”, “Кластер”.

Интерфаол таълим бевосита интерфаол методлари ёрдамида ташкил этилади. Ўқитиш амалиётида бугунги кунда кенг қўлланилаётган интерфаол методлар тўғрисида сўз юритамиз.

Графикли организерлар (ташкил этувчи) – фикрий жараёнларни кўргазмалар тақдим этиш воситасидир.

“ИНСЕРТ” жадвали - Талаба мустақил ўқиш вақтида олган маълумотларни, эшитган маърузаларни тизимлаштиришни таъминлайди; олинган маълумотни тасдиқлаш, аниқлаш, четга чиқиш, кузатиш. Аввал ўзлаштирган маълумотларни боғлаш қобилиятини шакллантиришга ёрдам беради.

Ўқитувчи инсерт жадвалини тўлдириш қондаси билан таништиради ва талабалар алоҳида ўзлари тўлдирадilar. Ўқиш жараёнида олинган маълумотларни алоҳида ўзлари тизимлаштирадilar, жадвал устунларига матнда белгиланган қуйидаги белгиларга мувофиқ киритадилар:

“В” - мен билган маълумотларга мос;

“-“ - мен билган маълумотларга зид;

“+” - мен учун янги маълумот;

“?” - мен учун тушунарсиз ёки маълумотни аниқлаш, тўлдириш талаб этилади.

В Мен билган маълумотларга мос	“-“ - мен билган маълумотларга зид;	“+” - мен учун янги маълумот	“?” - мен учун тушунарсиз ёки маълумотни аниқлаш, тўлдириш талаб этилади
--	--	--	---

Инсерт жадвалидан техник механика фанининг бўлимлари бошланишдаги маърузаларда қўллаш мақсадга мувофиқ бўлади. Чунки бундай маърузаларда умумий маълумотлар кўплаб берилди.

Б/БХ/Б ЖАДВАЛИ- Билаган/ Билишни хоҳлайман/ Билиб олдим.

Мавзу, матн, бўлим бўйича изланувчиликни олиб бориш имконини беради. Тизимли фикрлаш, тузилмага келтириш, таҳлил қилиш кўникмаларини ривожлантиради.

Жадвални тузиш қондаси билан танишадилар. Алоҳида кичик гуруҳларда жадвални расмийлаштирадилар - “Мавзу бўйича нималарни биласиз” ва “Нимани билишни хоҳлайсиз” деган саволларга жавоб берадилар (олдиндаги иш учун йўналтирувчи асос яратилади). Жадвалнинг 1 ва 2 бўлимларини тўлдирадилар. Маърузани тинглайдилар, мустақил ўқийдилар. Мустақил/кичик гуруҳларда жадвалнинг 3 бўлимини тўлдирадилар.

БИЛАМАН	БИЛИШНИ ХОҲЛАЙМАН	БИЛИБ ОЛДИМ
.....
.....

Б/БХ/Б жадвалидан техник механика фанининг ҳар бир маърузаларда қўллаш мақсадга мувофиқ бўлади. Талаба ушбу жадвал орқали билган маълумотларини мустаҳкамлаб олади, ўзи хоҳлаган маълумотларга эга бўлади.

КОНЦЕПТУАЛ ЖАДВАЛ - Ўрганилаётган ҳодиса, тушунча, фикрларни икки ва ундан ортиқ жиҳатлари бўйича таққослашни таоминлайди. Тизимли фикрлаш, маълумотларни тузилмага келтириш, тизимлаштириш кўникмаларини ривожлантиради.

Концептуал жадвални тузиш қондаси билан танишадилар. Таққосланадиганларни аниқлайдилар, олиб бориладиган таққосланишлар бўйича, хусусиятларни ажратадилар. Алоҳида ёки кичик гуруҳларда концептуал жадвални тўлдирадилар.

- *Узунлик бўйича* таққосланадиган (фикр, назариялар) жойлаштирилади;

- *Ўтиги бўйича* таққосланиш бўйича олиб бориладиган турли тавсифлар ёзилади.

НОМ И	Таърифлар, тоифалар, хусусиятлар ва бошқ.			
	Таъриф	Тузилиш	Харака	Қаерлард
.....
.....

Топшириқни бажариш тартиби ва регламенти қўйдагича.

- Усул таърифини ва бажариш қадамларининг изчилигини муҳокама қилиш, аниқ мисолни танлаш – 5 дақиқа
- Тақдимот варағини (биргаликда ёки гуруҳларда) сардор бошчилигида расмийлаштириш – 10 дақиқа
- Ўз ишининг тақдимоти билан чиқиш – 5 дақиқагача.
- Бошқа гуруҳлар чиқиш жараёнида уларни баҳолаш.
- Баҳолаш натижаларини тренинг раҳбарига хабар қилиш.

КОНЦЕПТУАЛ жадвалидан техник механика фанидан “Механик узатмалар” мавзусини ўқитишда самарали фойдаланиш мумкин. Бунда узатмалар турларининг ўзига хос хусусиятлари талабалар ёдида яхши сақланиб қолади.

Механик узатмалар	Таъриф, ходисалар, хусусиятлар ва бошқалар			
	Турлари	Тузилиши	Ўқларининг жойлашиши	Ишлатилиши
Тишли узатма	цилиндрсимон тишли, конуссимон тишли	тишли ғилдирак	параллел, кесишувчи ўқли	узатмалар кутисида, редукторларда
Червякли узатма	цилиндрсимон, архимед, глобоид червякли	червяк ғилдираги, червяк	айқаш ўқли	кўтариш курилмаларида, редукторларда
Тасмали узатма	ясси, понасимон, тишли, доиравий тасмали	тасма, шкивлар	параллел ўқли	ИЁДларда, турли дастгоҳларда, конвейерларда
Винтли узатма	винт-гайка, винтсимон тишли ғилдиракли	винтсимон тишли ғилдираклар	кесишувчи айқаш	двигателларда, домкрадларда, кўтаргичларда

МАЪЛУМОТЛАРНИ ТАҲЛИЛ ҚИЛИШ, СОЛИШТИРИШ ВА ТАҚҚОСЛАШНИНГ ЙЎЛ ВА ВОСИТАЛАРИ.

Т – ЖАДВАЛ - бита концепция (маълумот)нинг жиҳати ўзаро солиштириш ёки уларни (ҳа/йўқ, ҳа/қарши) учун. Танқидий мушоҳада ривожлантиради. Т – жадвал қодалари танишилади. Якка тартибда расмийлаштирилади- Ажратилган вақт оралиғида тартибда (жуфтликда) тўлдиради, унинг чап томонига сабаблари ёзилади, ўнг томонига эса чап томонда ифода қарама – қарши ғоялар, омиллар ва шу кабилар.

Жадваллар жуфтликда (гуруҳда) таққосланиши тўлдирилиши Барча ўқув гуруҳи ягона Т – тузади.

Ушбу жадвал ёрдамида узатмаларни афзалликлари ва камчиликларини

АФЗАЛЛИГИ	КАМЧИЛИГИ
1.....	1.....
2.....	2.....
3.....	3.....

ўрганиш, шунингдек мавзуда ўтиладиган узатмаларни иккитасини олиб уларни

Тишли узатма	Фрикцион узатма
<ul style="list-style-type: none"> ▪ илашиш ҳисобига ишлайди ▪ ҳаракат тишлар воситасида узатилади ▪ тишли ғилдираклардан ташкил топган ▪ қуввати юқори ▪ узатиш сони ўзгармас ▪ ҳаракат қонуни бошқарилмайди ▪ 	<ul style="list-style-type: none"> ▪ ишқаланиш ҳисобига ишлайди ▪ ҳаракат ишқаланиш кучи ҳисобига узатилади ▪ тишсиз ғилдираклардан ташкил топган ▪ қуввати паст ▪ узатиш сони ўзгарувчан ▪ ҳаракат қонуни бошқарилади

таққослаш мумкин. Бу албатта талабаларни фикрлаш ва солиштириш-таққослаш кўникмаларини мустаҳкамлайди.

Таълим амалиётида педагогик технологияларнинг қўлланилиши таълим тизими модернизациясининг таркибий элементи ҳисобланади. Замонавий шароитда таълим-тарбия жараёнларини технологиялаштириш кам куч ва вақт сарфлаган ҳолда кутилаётган натижани қўлга киритишга имкон беради, ўқитиш сифатини яхшилаб, самарадорлигини оширади.

Педагогик инновациялар педагогик фаолиятга янгиликларнинг изчил олиб кирилишини тавсифлайди. Педагогик инновацияларнинг дидактик имкониятларига кўра таълим тизими ва жараёни ривожланиб боради.

Ўқитувчининг инновацион фаолияти педагогик жамоани ҳаракатга келтирувчи, олға ундовчи, бунёдкорликка рағбатлантирувчи куч сифатида намоён бўлиб, таълим жараёнининг сифатини кафолатлайди. Шу сабабли ҳар бир ўқитувчи инновацияларнинг моҳиятини тўла тушунган ҳолда ўз фаолиятига изчил татбиқ эта олиши зарур.

Таълим-тарбия жарёнида таълим олувчи диққатини берилаётган билимга қаратиб, уни жараён охиригача сақлаб туриш; ҳар бир билимни илмий асослаб бериш; билим беришда ўқувчи (талаба) нинг имконияти ва ёш ҳусусиятларидан келиб чиқиш; билим беришда мумкин қадар кўпроқ кўргазмали воситалардан фойдаланиш; билим беришда мунтазамлилик ва давомийликни сақлаш; ўқув жараёнини меҳнат жараёни билан қўшиб олиб бориш; таълим ва тарбиянинг тизимли, изчил бўлиши таъминлайди.

Фойдаланилган адабиётлар рўйхати

1. Набиев А. Материаллар қаршилиги. Олий ўқув юртлари учун дарслик. –Тошкент: Янги аср авлоди, 2008. -380 б.
2. Қорабоев Б. Материаллар қаршилиги. Олий техника ўқув юртлари учун дарслик. –Тошкент: Фан ва технологияси, 2007. – 192 б.
3. <http://www.pedagog.uz>
4. <http://www.ziyonet.uz>

МИРЗО УЛУҒБЕК ВА БУХОРО

Кўчаров Ж.Қ.-ҚарДУ, Ўзбекистон тарихи кафедраси ўқитувчиси

Бухоро барча замонларда Туркистон ўлкасининг ижтимоий-иқтисодий, сиёсий ва маданий марказларидан бири бўлиб келган. Амир Темур ва темурийлар даврида ҳам Бухоро ва унинг мамлакат тарихида тутган ўрни алоҳида аҳамиятга эга бўлиб, пойтахт Самарқанддан сўнг иккинчи йири марказга айланганди. Амир Темур ва темурийлар Бухорога алоҳида эътибор бериб, бу ердаги аҳолини қониқтирадиган сиёсат олиб боришга ҳаракат қилганлар. Темурийлар даврида нақшбандийликнинг кенг халқ оммаси орасидаги таъсири натижасида эса, Бухоронинг сиёсий ҳаётдаги мавқеи янада ортиб кетади. Темурийлардан бўлган Мирзо Улуғбекнинг Бухорога бўлган меҳри бўлакча деб хулоса қилишга барча асослар етарли. Чунки, Улуғбекнинг сиёсий фаолияти айнан Бухородан бошланган эди.

Соҳибқирон Амир Темур вафотидан сўнг темурий шаҳзодалар ўртасида бошланиб кетган ўзаро курашлар кейинчалик ўз замонасининг тенгсиз олими Мирзо Улуғбекни ҳам четлаб ўтмаганди. Амир Темурнинг васиятига амал қилмай ўз манфаатлари йўлида ҳаракат қилган Шайх Нуриддин ва Шоҳмаликлар ҳали ёш бўлган Мирзо Улуғбекни 1405 йил февраль-март ойларидаёқ сиёсий курашлар жараёнига тормоқчи бўли, укаси Иброҳим Султон билан биргаликда Бухорога олиб келиб, Халил Султонга қарши курашлар гирдобига тортишга ҳаракат қиладилар[3, 74].

Амир Темур вафотидан сўнг тез орада бошланган ички курашлар Мовароуннахрга ташқи душман хужуми учун қулай вазият вужудга келишига сабаб бўлганди. 1405-1406 йил қишида ўзбеклар Хоразмни эгаллаб (Едигей Бу ерда 1412 йилгача ҳукумронлик қилади), Бухорогача бўлган ҳудудларни талаб кетадилари тарихий адабиётларда қайд этиб ўтилади[4, 22]. 1412 йил Шохрух Мирзо Едигейни Хоразмдан қувиб, Улуғбекнинг оталиғи Шохмаликка тортиқ қилади ва шу тариқа Хоразм темурийлар салтанатига қатарилади.

Тарихий адабиётларда Мирзо Улуғбек фаолиятига оид маълумотлар таҳлили шуни кўрсатадики, Мовароуннаҳ ҳукумдорининг Бухорога алоҳида эътибор берганлигини, бу замин табиатини яхши кўрган деб хулоса қилиш мумкин. Таниқли олим В.В. Бартольд тарихий манбалардаги маълумотларга таяниб Улуғбекнинг Бухорога тез-тез келиши ва бу асосан қишлоғни ўтказиш билан боғлиқ эканлигини келтириб ўтади[3, 139]. Шунингдек, Академик В.В. Бартольд Мирзо Улуғбек қуш овини яхши кўрган ва қишлоғни Бухорода ўтказишдан мақсади асосан Бухоро атрофларида қуш ови билан шуғулланишга қулай бўлганлиги деган маълумотларни келтириб ўтади[2, 11].

Тарихий адабиётлардаги маълумотлар таҳлили ҳақиқатдан ҳам Улуғбекнинг кўп ҳолларда қишлоғни Бухорода ўтказганлигини кўрсатади. Мирзо Улуғбек Мовароуннаҳр ҳукумдори бўлгандан сўнг илк бора қурдирган мадраси 1417 йил эканлиги унинг Бухорода шу вақтга қадар бир неча марта бўлганлиги натижаси деб хулоса қилиш мумкин. Тарихий адабиётларда дастлаб Бухорода Мирзо Улуғбекнинг қишлоғи ўтказиши 1419 йил ноябрь ойидан бошланганлигини кўриш мумкин. 1419 йил ноябрда Улуғбек Бухорога келганда Шохмалик Хоразмдан бир неча навкарларини унинг олдига юборади. Улар Улуғбекка Шохмалик томондан юборилган совға шунқор (лочин)ни совға қиладилар[3, 100]. Бу эса юқорида В.В. Бартольднинг Улуғбек қуш овини яхши кўрганлиги хусусидаги фикрларини тасдиқлайди. Тарихий манбаларда 1419 йилда Улуғбекнинг Бухорога келиши шошилиқ суръатда бўлган деб хулоса берувчи маълумотлар мавжуд. Абдураззоқ Самарқандий Улуғбек 1419 йил 22 октябрда Хуросонга кетган Хитой элчиларини кутиб олади ва уларга қўшиб ўзи ҳам Хитой (Мин) давлатига элчи жўнатади. 1419 йил 18 ноябрида эса ўзи Бухорга кетади ва бир ҳафталик йўлни тўрт кунда босиб ўтиб, 22 ноябрда Бухоро аркига келади. Эртаси кун Бухоро яқинидаги Ўрдукежан қишлоғига бориб Шохмалик навкарларини қабул қилиб, улар орқали Шохмаликнинг Хоразмдан юборган ов қушларини тухфа сифатида қабул қилади. 28 ноябр куни ўзи қурдираётган ва якунига етиб қолаётган мадрасага келади ва илм толибларига хайр-эҳсонлар улашади[8, 353].

Бундан ташқари Улуғбекнинг Бухорога яна келиши 1420 йилда содир бўлади. Чунки, шу йил унинг онаси Гавҳаршод бегим Хуросондан Мовароуннаҳр пойтахти Самарқандга келаётган бўлиб, Мирзо Улуғбек онасини кутиб олиш мақсадида Бухорога келганлиги тарихий манбаларда тилга олиб ўтилади[9, 181]. Шунингдек, “Матлаи саъдайн ва мажмаи баҳрайн”да келтирилишича Улуғбек 1421 йил ҳам қуш ови учун Бухорога келганлиги

хусусида маълумот ёзиб қолдирилган[9, 385]. Аммо, қишлоқ вақтида ҳам давлат ишлари, илмий ва маданий фаолиятини тўхтатмаган деб хулоса қилиш учун асослар етарли. Масалан, 1421-1422 йил қишини Бухорода ўтказиётганда Улуғбек олдиға Тибет ва Хитойдан элчилар келади. Аммо, ушбу элчиларнинг мақсади, йўналиши хусусида манбаларда маълумотлар сақланиб қолинмаган[2, 93]. Шундай бўлсада тарихий манба ва адабиётлардаги қисқа маълумотлар асосида маълум бир илмий хулосаларға келиш мумкин. Жумладан, теурийлар давлатида бир неча марта бўлган Хитой (Мин) давлати элчиси Чэнь Чэн 1421 йилда Бухорода бўлган ва Мирзо Улуғбек уни шу ерда қабул қилган деб хулоса қилиш мумкин. Чэнь Чэн 1414, 1416, 1420 йилларда уч бора Теурийлар давлатига элчи сифатида юборилган. Унинг кундалигида Самарқанд, Андхой, Бадахшон, Термитз, Шохрухия, Тошкент, Сайрам, Кеш, Янгикент, Бешбалик, Қорахожа, Люкчун, Турфон, Лобнор, Хами каби ўлкалар билан бир қаторда Бухоро ҳақидаги хотиралар ҳам ўз юртига қайгандан сўнг ёзган “Ши си юй цзи” (“Ғарбий ўлкага элчилик хотиралари”) асарида келтириб ўтилади[6, 212]. Тарихчи олима Н.Э. Каримова Чэнь Чэн Бухоро ҳақида ўз хотираларида маълумотлар келтириб ўтган бўлсада, у қисқа ва элчи бу ҳудудда қачон бўлганлигини ўз хотираларида ёзмайди деган фикрларни келтириб ўтади[5, 26].

Мин (Хитой) давлати элчилари хусусан Чэнь Чэннинг ахборотлари асосида кейинчалик “Мин ши” (“Мин сулоласи тарихи”) асарида Бухоронинг ўша даврдаги тарихий географиясига оид маълумотлар киритилган. “Мин ши”да; Бухоро Самарқанддан жанубий-ғарб томонда 700 ли атрофида жойлашганлиги, шаҳар текистликда 10 ли масофага чўзилган девор билан ўраб олинганлиги, шаҳар ва бозорларнинг бойлиги, йилнинг тўрт фаслида ҳам табиати иссиқ эканлиги, беш бошоқли ўсимлик (шоли, тарик, арпа, буғдой, дуккакли ўсимликлар (ловия, нўхат))ўсиши, тут дарахтикўплиги, каноп кўп етиштирилиши, ипак, кимхоб, пахта матоларининг кўп бўлиши Мин императори Юн Лэ ҳукумронлиги 13 йили (1416 й) Чэнь Чэн 17 давлат ҳудудида, жумладан Бухорода бўлиб қайтганлиги билан боғлиқ маълумотлар келтирилади[11, 52].

Хитой пойтахти Пекин ва Мовароуннаҳр пойтахти Самарқанд шаҳарлари орасидаги масофа олти ой эканлиги тарихий адабиётлардаги маълумотлардан маълум. Шундай экан, Хитойдан Мовароуннаҳр томон йўлга чиққан Чэнь Чэн Мовароуннаҳргача Шарқий Туркистондаги давлатларда тўхташини инобатга олиб, тарихий манбаларда Тибет ва Хитойдан келган элчиларни Бухоро Улуғбек қабул қилганлиги оид маълумотларни қиёсий таҳлил қилсак, 1421 йил қишида Чэнь Чэн Бухорода бўлган деб айта оламиз. Матлаи садайн маълумотлари таҳлилига кўра, элчилар 1421 йил январидан 6 февралгача Бухорода бўлганларидан сўнг Хитой ва Тибетга қайтганлар деб хулоса қилиш мумкин[9, 603]. 1421 йил Улуғбек Бухорода қишлоқ ўтказиётган вақтда ҳаётида қувончли ҳодиса содир бўлиб, ўғли Абдурахмон Бухоро заминида дунёга келган[9, 415].

Тарихий манбаларда 1421 йилнинг 26 ноябрда Бухорога келган Мирзо Улуғбек қишлоқни Бухорода ўтказган ва 1422 йил баҳорида отаси Шохрух Мирзони зиёрат қилиш учун Хуросонга йўл олади[9, 416]. Ҳиротга Улуғбекнинг

нима мақсадда борганлигига оид маълумотларни учратмадик. Аммо, давлат ишларини маслаҳатлашиш асосий мақсад бўлган деб хулоса қилиш мумкин. Бундан ташқари Мирзо Улуғбек 1432 йил Улуғбек қишлоғи ҳам Бухорода ўтказиб, баҳорда Ҳиротга отаси Шохруҳ Мирзо олдига йўл олиши манбаларда келтириб ўтилади[9, 20]. Айнан шу йили Хитойнинг Мин императори Сюаньдэ ўз ҳукумронлигининг еттинчи йилида (1432 йил-Ж.К.) Ғарбий ўлкаларга элчиликка Ли Да номли амалдорини юборилганди[11, 53]. Ли Да элчилигининг қабули ҳам Бухорода бўлганлиги эҳтимолдан холи эмас.

Мирзо Улуғбекнинг Бухорода навбатдаги қишлоғи ўтказганлиги хусусидаги маълумотлар 1434 йилга оид бўлиб, адабиётларда Улуғбек Бухорода қишлоғи ўтказган вақтда укаси Бойсунғур Мирзонинг вафоти ҳақидаги хабарни эшитади. 1434 йилда қишлоғи ўтказиб бўлгандан сўнг, баҳор фасли 29 апрелда отаси Шохруҳ олдига таъзия изҳор этиш учун Ҳиротга боради[9, 44]. Мирзо Улуғбекнинг тез-тез Ҳиротга отаси олдига бориши албатта давлат ишлари хусусида маслаҳатлашув бўлиб, эҳтимолки, бу маслаҳатлашувларнинг ўзагини диний уламолар мавзуси ташкил қилган бўлса керак. Чунки, отаси Шохруҳдан фарқли равишда Улуғбек сарой ва кўшинни, давлат бошқарувини турк-мўғуллар анъаналари асосида олиб борган[2, 71]. Бу эса диний уламолар биринчи навбатда нақшбандийлик тарафдорларини норозилигига сабаб бўлган. Тарихий адабиётларда ҳам бу хусусда фикр-мулоҳазалар мавжуд бўлиб, Улуғбекнинг диний уламолар билан зиддиятларга бориши отаси Шохруҳ каби шарият қоидалари асосида эмас, балки давлат бошқарувида Чингизхон қоидалари (Ясо) асосида бошқариши сабаб бўлганлиги келтириб ўтилади[7, 218]. Улуғбек Мирзо даврида дарвишизм ғоялари орқали диний мутаассиблик кучайиб борган дейишга барча асослар етарли. Тарихий адабиётлардаги маълумотлар буни тасдиқлайди. Улуғбек давлат ва жамият тараққиёти учун илм-фан зарурлигини яхши англаган ва йирик шаҳарларда мадрасалар қуриб, ўзи уларга ҳомийлик қилган ва китобий фанлар тараққиётига хизмат қилган. Академик В.В. Бартольднинг фикрича, Улуғбек мадрасалари дарвишизмга қарши бўлган. Чунки, мадрасалар китобий фанларни тарғиб қилган. Дарвишизм эса, диний китобдан бошқасини тан олмаган[2, 100]. Демак, Улуғбекнинг Бухорога тез-тез келиши ва бу ердан отаси Шохруҳ олдига боришида ушбу омилнинг ҳам бўлган деб хулоса қилиш мумкин.

Шохруҳ Мирзо вафотидан кейин темурийлар давлати яхлитлиги сақлаш ва олий ҳокимиятни ўз қўлига олиш мақсадида Улуғбек Мирзо Хуросонга ҳужум қилади. Ғалабадан сўнг отаси жасадини Самарқандга олиб кетади. Шохруҳ Мирзо тобутини Самарқандга олиб кетаётганда Абулқосим Бобур ва ўзбекларнинг ҳужумига учрайди. Мовароуннаҳрнинг марказий шаҳарларини навбатдаги бсоқиндан ҳимоя қилиш ва қишлоғи ўтказиш мақсадида отаси тобутини Самарқандга юбориб, ўзи Бухорода қолган[10, 155]. Бухорода қишлоғининг яна бир мақсади қишда чўл томондан ўзбекларнинг ўтроқ шаҳар ва қишлоқларни талаш мақсадида қиладиган ҳужумларини олдини олиш мақсадида ҳам бўлган дейиш мумкин.

Таникли Темуршунос олим Бўрибой Аҳмедов фикр-мулоҳазаларига кўра, Улуғбек Ҳукумронлиги даври бошқа у олиб борган ижтимоий-иқтисодий сиёсат натижасида бошқа темурийларга қараганда мамлакатда ҳаёт тинч кечди ва деҳқончилик, хунармандчилик, савдо-сотиқ, маданият соҳалари ривожланди [1, 144].

Хулоса қилиб айтганда, Мирзо Улуғбек даврида Бухоро Мовароуннаҳрнинг ижтимоий-иқтисодий, сиёсий ва маданий ҳаётида муҳим аҳамиятга эга бўлган шаҳарга айланди. Самарқанддан сўнг иккинчи йирик шаҳар мақомини сақлаб, темурийлар давлатининг сиёсий ва иқтисодий ҳаётида муҳим аҳамият касб эта бошлади.

Фойдаланилган адабиётлар

1. Аҳмедов Б. Амир Темур дарслари: Умумий таълим ва махсус тарих мактаблари учун қўлланма: - Т.: Шарқ, 2001. – 144 б.
2. Бартольд В.В. Улуғбек и его время. Петроград 1918. – 160 с.
3. Бартольд В.В. Сочинения. Работы по отдельным проблемам истории Средней Азии. Том II. Часть 2. – М.: Наука, 1964. – 656 с.
4. Иванов П.П. Очерки по истории Средней Азии (XVI – середина XIX в.) – М.: Издательство Восточной литературы, 1958. – 245 с.
5. Каримова Н.Э. Взаимоотношения народов Центральной Азии и Китая в XIV-XVII вв. Автореферат на соиск. учён. степ. доктора исторических наук. – Т.: 2006. – 50 с.
6. Китайские документы и материалы по истории Восточного Туркестана, Средней Азии и Казахстана XIV-XIX вв. Алматы: Гылым, 1994. – 272 с.
7. Кляшторный С.Г., Султонов Т.И. Государства и народы Евразийских степей: От древности к новому времени. 3-е изд., исправл. и доп. – СПб.: Петербургское востоковедение, 2009. – 432 с.
8. Самарқандий Абдураззоқ. Матлаи саъдайн ва мажмаи баҳрайн/А.Самарқандий; Масъул муҳаррирлар: А.Қаюмов; Муҳаммад Али; Ўзбекистон Республикаси ФА, Абу Райҳон Беруний номидаги Шарқшунослик ин-ти. Ж. II. Қ. 1. (1405-1429 йил воқеалари). – Т.: O'zbekiston, 2008. – 632 б.
9. Самарқандий Абдураззоқ. Матлаи Саъдайн ва мажмаи баҳрайн. К. II. /Абдураззоқ Самарқандий; Форс тилидан тарж., сўзбоши ва изоҳлар муаллифи А.Ўринбоев; Ўзбекистон Республикаси Фанлар Академияси, Абу Райҳон Беруний номидаги шарқшунослик институти. – Т.: O'zbekiston, 2008. – 832 б.
10. Файзиев Т. Улуғбек Мирзо Кўрагоннинг авлоди//Ўзбекистонда ижтимоий фанлар. 7-сон. 1994. – Б. 29. – Б. 27-33.
11. Ҳафизова К.Ш. Китайская дипломатия в Центральной Азии XIV-XIX вв. – Алматы: Гылым, 1995. – 288 с.

САДРИДДИН АЙНИЙ – ЁШ АВЛОДНИНГ ТАЪЛИМ-ТАРБИЯСИ ТЎҒРИСИДАГИ ФИКРЛАРИ

Ф.У.Темиров – Бухду, Бухоро тарихи кафедраси мудири, т.ф.ф.д.,(PhD)

Машхур маърифатпарвар адиб, йирик сўз санъаткори, Бухородаги жадидчилик ҳаракатининг таниқли намояндаси, ёш авлоднинг таълим тарбияси, келажаги ва Ватан равнақи учун курашган жамоат арбоби Садриддин Айний (1878-1954) ёшларнинг таълим-тарбияси, ватанпарварлик руҳияда тарбиялаш тўғрисидаги қарашлари ижтимоий фикрлар тараққиёти тарихида Ўзбекистонда асосий ўринлардан бирида туради.

С.Айний ўзининг янги усулдаги-жадид мактаблари учун мўлжаллаб ёзган “Таҳзиб-ус-сибён”⁴³ (“Болалар тарбияси”) дарслигида тарбия ва илм олишнинг маркази бўлган мактабнинг ролига алоҳида эътибор беради: “Киши мактаб ёрдами билан одам бўлади”⁴⁴ дейди. Кишининг камол топишида тарбиянинг ролини юқори қўйиши Айнийнинг кейинчалик ирсият назариясини танқид қилишига имкон берди:

“Баъзилар,-деб ёзади Айний,-айтадиларки, “одамни зотидан таниш мумкин. Агар бобосию аждоди ва отасию онаси яхши кишилар бўлса, у ҳам яхши бўлади, агар ёмон бўлса у ҳам ёмон бўлади”. Бу нотўғри. Зот билан ҳайвоннинг яхшилигию ёмонлигини аниқлаш мумкин. Аммо одамнинг зоти йўқ. Кўп ҳолларда яхши одамдан ёмон бола туғилади ва ёмон одамдан яхши бола туғилади”⁴⁵.

С.Айнийнинг таълим-тарбияга оид қарашларида ахлоқий тарбия муҳим ўрин олади. Айний ўша вақтдаги айрим ката амалдорлар ахлоқини қаттиқ қоралаб, меҳнаткаш омманинг ахлоқини ёқлайди. Бу ахлоқ қаттиқ эксплуатация остида вужудга келиб, камолотга етган энг олижаноб инсоний фазилатлардан таркиб топгандирки, С.Айний бу маънавий сифатларни кишиларда, хусусан ўсаётган авлодда тарбиялади.

Ўзининг “Таҳзиб-ус-сибён” китобида болаларни ростгўй ва виждонли бўлишга ўргатади: “Ахлоқий тарбияланган бола ҳеч вақт ёлғон гапирмайди. Ҳамма вақт чин сўз бўлади”⁴⁶. С.Айнийнинг фикрича, ростгўй бола кишилар ва ўртоқлари орасида катта обрўга эга бўлади. Ёлғончи бола обрўсиз бўлади.

“Таҳзиб-ус-сибён” китобининг “Тарбия кўрган бола” ва “Яхши одобли бола” бобларида болаларни маданий хулқ руҳида тарбиялаш тўғрисида фикр юритади. С.Айний таълим-тарбия тўғрисидаги қарашларида болаларни камтарлик руҳида тарбиялашга жиддий эътибор беради, чунки камтарлик кишиларнинг энг олижаноб фазилатларидан бўлиб, кишиларга ҳусн бағишлайди. Шунинг учун ҳам С.Айний: “Кўпроқ машқ қил ва ўз кучингдан мағрурланма” деб таълим беради.

⁴³ Айний С. Таҳзиб-ус-сибён. – Самарқанд, 1917.

⁴⁴ Ўша китоб. – Б. 10.

⁴⁵ Айний С. Ёддоштҳо. 1-китоб. - Душанба, 1949. – Саҳ. 114.

⁴⁶ Айний С. Таҳзиб-ус-сибён. – Самарқанд, 1917. – Б. 2.

С.Айний ёш авлодни камтарлик билан бирга мустақил бўлишга ўргатади ва ўзининг ота-бобосининг номи билан мағрурланмасликка маслаҳат беради. Маърифатпарвар адиб таълим-тарбия олдига бошқача мақсад кўйдиб “Ўқиш йўлида ғайрат қил. Одам бўл. Кейин кучинг борича ўз Ватанигга, ўз халқингга ва ўз миллатингга хизмат қиласан”⁴⁷, дейди у.

Унинг тарбиядан мақсади-халқ оммасининг хизматкори, содиқ ватанпарвар, халқ манфаати йўлида толмас курашувчи етиштириш эди.

С.Айний мактабни демократлаштириш, камбағал болаларини текин ўқитиш ва ўз она тилида маълумот бериш учун курашади. С.Айнийнинг ёш авлодни камтарлик руҳида тарбиялаш тўғрисидаги фикри амалий аҳамиятга ҳам эга. С.Айнийдан иборат олиб, ота-оналар ва ўқитувчилар ўз болаларида ва ўқувчиларида бу ахлоқий сифатни тарбиялайдилар.

XX асрнинг бошларида Бухорода яшовчи татарлар ўз болалари учун янги мактаблар очиб, Бухородаги айрим маҳаллий болаларни ҳам ўқишга қабул қилдилар. Маҳаллий болалар учун татар тилида дарс ўқиш жуда қийин эди, албатта. С.Айний бу мактабни бориб кўриб ва бу болаларнинг қийналаётганлигини кўриб, татарча дарсларни татар ўқитувчисининг розилиги билан ўз тилига таржима қилиб, ўқувчиларга тушунтирарди.

Бухорода амирлигида ёш бухороликлар томонидан ташкил этилган “Бухоройи шариф биродарлиги” жамиятининг топшириғи билан С.Айний Самарқандга келиб, Абдуқодир Шакурый янги миллий мактабининг таълим-тарбия ишлари билан танишди. Ана шу маълумотлар ва тажрибалар асосида С.Айний ўзининг дўсти Мирзо Абдулвоҳид Мунзим билан унинг ҳовлисида янги усулдаги мактаб очади. Улар мактабни моддий жиҳатдан таъминлаш учун ўзига тўқроқ оилалардан уч сўмдан ўқиш ҳақи олиб, камбағал болаларни бепул ўқитдилар. Айний ва Мирзо Абдулвоҳид Мунзим ўша мактаб учун бир алифбе тузадилар (бу алифбе ҳозирча топилмаган).

“Бухоройи шариф биродарлиги” жамиятининг таклифи билан С.Айний янги миллий мактаблар учун ““Таҳзиб-ус-сибён” биринчи нашри, 1909, иккинчи нашри, 1917) ўқиш китобини тузди. Садриддин Айний бу ўқиш китобини алоҳида қайд қилади: “Таҳзиб-ус-сибён” китоби адабий характерга эга бўлиб, унинг материали болалар учун қизиқарли эди. Тўғри, ўша замон шароитига мувофиқ, китобда диний нарсалар ҳам бор эди. Лекин ҳар нима бўлса ҳам, янги нарса эди” деб ёзган эди.

Аҳмад Донишнинг маърифатпарварлик ғояларини давом эттириб, Садриддини Айний шахсининг камолоти ва жамият тараққиётида маърифат ролини юқори ўринга қўяди. Халқнинг иқтисодий аҳволини аҳоли ўртасида маърифат тарқатиш йўли билан яхшилаш мумкин деб ҳисоблайди. Шунинг учун ҳам у “*Фан халққа бойлик келтиради*”⁴⁸ деб ёзган эди.

⁴⁷ Айний С. Таҳзиб-ус-сибён. – Самарқанд, 1917. – Б. 64.

⁴⁸ Айний С. Таҳзиб-ус-сибён. – Самарқанд, 1917. – Б. 26.

РЕЛИГИЯ ЛЮБВИ В ПОЛОТНАХ АКМАЛЯ НУРА

Г.А.Хакимова -Старший преподаватель БухГУ

«Где бы вы не были, в какой среде не оказались, сохраните в себе состояние влюбленности».

Аль Араби

Акмаль Нуриддинов один из самых известных художников Узбекистана, за свою творческую деятельность добился глубокого признания, благодаря своему труду. Акмаль Вахабджанович Нуриддинов родился в 1959 году в Намангане. В 1978 году окончил художественное училище имени П.Бенькова, в 1984 году Ташкентский государственный институт имени М.Уйгура. После окончания института начал работать в художественных студиях оттачивая своё мастерство, не покладая своих сил. Благодаря своему неукоснительному труду в 1997 году Акмаль Нур стал действительным членом Академии художеств Узбекистана, академиком, затем в 2003 году был удостоен почётного звания Народного художника Узбекистана.

Вечная тема, которая отчетливо видна в моих работах – любовь. Как бы ни старался уходить от этого и вникать во что-то иное, всегда возвращаюсь в любви, сам того не замечая, сказал художник.

Настоящему художнику не нужны регалии и награды. «Только в поисках мы осмысливаем весь смысл нашего жизненного пути», - убежден Акмаль Нур. В рассказе о своем творчестве Акмаль Нур как то сказал о том, что однажды спросили как-то у дервиша, чего он ищет, так долго, скитаясь по земле, и что он хочет найти? И он ответил: «Самого себя, то, что во мне заложено». Творчество художника и вся его жизнь, также проходит в поиске самого себя и благодаря этим исканиям, рождаются его произведения.

По мнению Акмаля Нура каждый творческий человек для вдохновения всегда находится в состоянии влюбленности, поэтому, творческая форма всегда зависит от настроения. В 1999 году художник провел свою персональную выставку, которая называлась “Я исповедую религию любви”. Выставка получилась такой, какой ее изначально задумал автор. Выставка была украшена объёмно - пространственной композицией, то есть инсталляцией из яблок, а яблоки это символ любви.

О своем творчестве и в произведениях художник рассказывает следующее: «Вот буквально недавно я закончил одну работу. На ней изображены супруги в ожидании ребенка. Изображены они как, единое целое, а внутри их чрева растет гранат, потому что гранат - это символ семьи и плодородия, справа светит солнце - лепешка. Лепешка, хлеб - это символ солнца и божьей благодати. Рождение ребенка - событие светлое, которому предшествует история отношений родителей, а сам ребенок - Богом дается. Сейчас я работаю над картиной, изображающей женщину с ребенком. Эта женщина чиста и невинна, словно ангел. Она молит Бога, но о чем? Она просит Божьей милости, чтобы родить ребенка, здорового и одаренного».

Акмаль Нур никогда не пишет портреты, но он всегда старается заглянуть глубже, в душу создаваемого образа. Ему не важны точные внешние детали, черты лица, сходство. «Мне нужно передать мое восприятие. Бог создал мир настолько совершенным, что пытаться повторить его точь-в-точь, мне кажется, глупым», - сказал Акмаль Нур.

Символы в картинах художника приходят интуитивно, но не сами собой, а имеют основу. На картине «Мир во мне» изображена рыба, вернее силуэт рыбы, в котором заключена девушка, - для автора эта картина символизирует красоту и чистоту. Если изучать работы А.Нура, то можно увидеть, что в основном все они посвящены любви. Первые встречи, свадебные обряды, ожидание ребенка, рождение нового человека. Художник с благодарностью и теплом в сердце вспоминает о своих наставниках. «Иван Яковлевич Соколов - это мой первый учитель в училище им. Бенькова.

До этого моим учителем был И.Мамадалиев, мастер по традиционной росписи в Намангане. Я и в Ташкент приехал, чтобы получить образование по традиционной росписи, но, когда подал документы на отделение национальной росписи, мои рисунки увидел народный художник Узбекистана, академик Н.Кузыбаев, и предложил мне заниматься живописью. Я отказывался, но он практически заставил меня сдать документы на отделение живописи, и вот, так я стал живописцем.

В 1992 году после поездки в Индию, он создал целую серию работ, посвященную этой стране. И именно с Индии он приехал Акмалем Нуром, а до этого он был Акмалем Нуриддиновым. «Так случилось, что на мою персональную выставку в галерее «ART Heritage» в Индии заглянул один арт-критик. После просмотра выставки, они решили познакомиться со мной. Он меня начал спрашивать: «Почему у вас фамилия Нуриддинов? По-восточному ваша фамилия должна звучать как Акмаль Нуриддин или Акмаль Нур. В ваших работах есть и религия и свет, поэтому мне кажется, вы должны быть Акмалем Нуром. Ваше творчество все это объединяет». Я призадумался, у меня действительно было много религиозных работ. И вот с 1992 года на картинах я стал подписываться как Акмаль Нур», рассказал художник.

Как сказано в одном стихотворении неизвестного японского поэта: «То, что не высказал я, сильнее того, что сказал». Это такие полотна, как «Птица, пролетевшая во сне», «Родник надежды», «Влюбленная доиристка», «Божественные узы», «Аромат любви», «Яблоко любви», «Бухарская невеста», «Полет мысли», «Таинственная река», «Гнездо аиста», «Слияние душ», «Родник надежды», «Божественный луч» и многие, многие другие.

Рассматривая произведения художника, наслаждаясь изображенным, зрители подолгу задерживаются у полотен художника, потому что подлинный художник всегда оставляет зрителю свободу чувств и мыслей. Стихия Акмаля Нура - это живопись, в которой каждый мазок пронизан его чувством. Художник не просто работает над картиной, он живет в этом процессе, получает от него удовольствие.

Использованная литература:

1. Г.А.Хакимова. «Образный мир живописи Акмаля Нура». Молодой ученый. Международный научный журнал. Казань 2016. 1-январь №12 (116) Б.990-993
2. Г.А.Хакимова. «Самобытное творчество народных мастеров Узбекистана». Молодой ученый. Международный научный журнал. Казань 2018. Апрель № 15

ТАБИАТГА МУНОСАБАТИМИЗНИ ЎЗГАРТИРИШИМИЗ ШАРТ Х.Р.Адизова, Д.А.Шодмонова – БухДУ Экология кафедраси ўқитувчиси

Глобаллашув жараёнида экологик инқироз ва ҳафсизликнинг олдини олиш аҳоли айниқса ёш авлоднинг экологик - ҳуқуқий таълим - тарбияси экологик маданияти ва маънавиятини замон талаблари асосида такомиллаштириб бориб экологик ҳафсизликнинг ҳал қилувчи омиллари саналади. Бу ҳолат инсоният ва табиат ўртасидаги муносабатлик ва унинг қонуниятларини яхши билиши ҳамда иқтисодий фалсафий техник педагогик ва ҳуқуқий йўналишларни тизимли равишда ўзлаштиришни ҳам тақозо этиб мамлакатимизда бу борада олиб бораётган ишлар халқаро андозаларга мос характерланади(1).

Ҳозирга кунда экологик ҳуқуқий таълимнинг асосий вазифаси-атроф – муҳит муҳофазаси ва табиатдан фойдаланиш соҳасидаги меъёрий-ҳуқуқий базаларини ривожлантириш ва такомиллаштириш, экологик назоратни амалга ошириш учун маъёрий-ҳуқуқий ҳужжатлар ишлаб чиқиш, экологик таълим ва барқарор ривожланиш ва такомиллаштириш, аҳолининг экологик маданиятни юксалтириш, экологик муаммоларни ҳал этишга жамиятнинг турли мамлакатларини тарғиб қилишдан иборат бўлмоғи лозим. Экологик ҳуқуқий таълимни олиб боришда халқаро шартнома ва конвенция талабларини бажариш ҳам ўта муҳимдир.

Жумладан мамлакатимизда кўплаб халқаро конвенциялар ратификация қилинди. айниқса, Бирлашган Миллатлар Ташкилоти бош Ассамблеясининг Барқарор ривожланиш учун таълимни амалга ошириш Декадаси (2005-2014 йил) бўйича қарор, БМТ Европа иқтисодий комиссиясининг Барқарор тараққиёт таълим бўйича Стратегияси (Вильнюс, 2005 йил) ҳам жуда катта аҳамиятга эгадир.

Биринчи Президентимиз Ислон Каримов экология ҳозирги замоннинг кенг миқёсидаги кескин ижтимоий муаммоларидан биридир, уни хал этиш барча халқларнинг манфаатларига мос бўлиб цивилизациянинг ҳозирги кун ва келажакдаги кўп жиҳатдан ана шу муаммоларнинг ҳал қилинишига боғлиқдир деб таъкидлагани мамлакатимизда экологик ҳуқуқий таълим тарбияни янада юксалтириш ҳамда унинг узлуксизлигини таъминлашда замонавийликни ва хорижий мамлакатларда тажрибаларидан кенг фойдаланишни ҳам тақозо этади. Бу масалада Президентимиз Шавкат Мирзиёев томонидан долзарб масалаларни ҳар томонлама ўрганиш амалдаги қонунчилик

ҳуқуқий қўллаш амалиёти ва илғор хорижий тажрибани таҳлил қилиш шунингдек кенг жамоатчилик муҳокамаси натижасида ишлаб чиқилган 2017-2018 йилларда Ўзбекистон Республикаси ривожланишининг 5 та устивор йўналиши бўйича Ҳаракатлар стратегияси муҳим аҳамиятга эгадир.

Ҳаракатлар стратегиясида таълим ва ўқитиш сифатини баҳолашнинг халқаро стандартларини жорий этиш асосида олий таълим муассасалари фаолиятини сифатли ҳамда самарадорлигини ошириш олий таълим муассасида қабул квоталарини босқичма босқич кўпайтириш, шунингдек атроф муҳит саломатлиги ва генофондига зиён етказадиган экологик муаммоларнинг олдини олиш ва бартараф этиш тизимини такомиллаштириш ва бошқа соҳадаги масалалар устивор ҳисобланади. Фикримизча ушбу ҳуқуқий ҳужжат ҳозирги шароитда экологик муаммоларни хал этиш.

Айниқса 2008 –йил 2 августда мамлакатимиз экологик олимлари шу йўналишда иш олиб бораётган нодавлат нотижорат ташкилоти ва фаол жамиятчиликнинг ташаббуси асосида Ўзбекистон экологик ҳаракатнинг тузулганлиги бутун даврнинг долзарб талаби ҳисобланиб ва халқаро андазаларига мос экологик ҳуқуқий билимларни оширишда катта ҳисса қўшмоқда (2).

Эътироф этиш ўринлики, 2008 йил 2 августда экоҳаракатнинг ташкил этилганлиги мамлакатимизда экологик жамоат бирлашмалари ривожланишининг янги босқичини бошлаб берди. Айниқса, юртимизда фаолият юритаётган экологик жамоат бирлашмалари экоҳаракат тимсолида атроф табиий муҳит ва инсон саломатлиги муҳофазаси бўйича барча саъй- ҳаракатларни бирлаштириш ҳамда сафарбар этиш имкониятига эга бўлинди ва бунда ёшларимизнинг фаол иштироки муҳим аҳамият касб этмоқда.

Шу маънода, экологик ҳуқуқий таълимнинг туб маъноси- бу табиат, жамият ва инсон ўртасидаги мутаносибликни ва уларни бир-бирларига боғловчи табиий ҳамда ижтимоий қонунларни ўрганиш, уларни ҳаётга татбиқ этиш йўли билан экологик барқарорликни сақлашдан иборат бўлади.

Ўзбекистон Республикасининг юқоридаги халқаро конвенция талабларини бажаришдаги фаолияти жаҳон андозаларига мослиги билан алоҳида аҳамиятга эга бўлиб, ҳозирги пайтдаги экологик ҳуқуқий тарбиялаш муаммосининг халқаро миқёсда ижобий ҳол этилишида ўзига хос ўрин касб этмоқда.

Масалан, Бирлашган Миллатлар Ташкилотининг 1992 йил Рио-да-Жанейро шаҳрида “Атроф муҳит тараққиёт” мавзусидаги бўлиб ўтган конференциясида жаҳон жамоатчилигининг эътибори табиатни асраш, атроф муҳитни муҳофаза қилиш ва табиат ресурсларидан оқилона фойдаланиш муаммосига қаратди. Чунки, айти вақтда ер юзида 7,5 миллиарддан ошиқ аҳолининг 1,2 миллиард нафари тоза ичимлик сувига муҳтож, 2,3 миллиард нафар одам санитария ҳолати талаб даражасига жавоб бермайдиган сувдан фойдаланишга мажбур бўлмоқда. Яна бир муаммо, дунё аҳолисининг ҳар 10 нафаридан 4 нафари тоза ичимлик суви етишмайдиган ҳудудларда яшамоқда.

Шудай экан, экологик ҳуқуқий таълимнинг асосий вазифалари ва мақсади ҳам инсон ва табиат ўртасидаги муаммоларнинг келиб чиқиш сабабларини аниқлаш ва ечиш, етарли экологик ҳуқуқий билимларга эга бўлган ҳолда ўрнатилган қонун талаблари асосида атроф табиий муҳит муҳофазасини амалга ошириш ва экологик хавфсизликни таъминлашдан иборат бўлмоғи лозим. Шу аснода ҳозирги пайтда экологик ҳуқуқий таълимнинг қуйидаги долзарб вазифаларини ҳам таъкидлаб ўтиш ўринлидир.

- Жамият ва табиат ривожланиш қонунлари, улар ўртасидаги муносабларни инсонга чуқур ўргатиш ва замонавий фикрлай оладиган етук билимли баркамол авладни етиштириш ва тарбиялаш;

- Инсонлар ўзлари яшаб турган муҳитда табиат ва унинг бойликларини кўз қорачиғидек сақлашга хизмат қиладиган ҳамда келажак авлодга бус-бутун қолдирадиган ёшларни етиштиришга, тарбиялашга ўз хиссаларини қўшишлари ва бевосита маъсул бўлишлари;

- ижтимоий – иқтисодий режалаштириш ва ишлаб чиқариш кучларини йўналтиришда турли табиий ҳудудларнинг экологик ҳолатини биладиган ва келажакнинг экологик соф ва барқарор ривожланиш режасини тушунадиган, билимли кадрларни тайёрлаш ва уларнинг халқаро андозаларга мос иш фаолияти ташкил этиш;

- жамият аъзолари ўзларининг ижтимоий-иқтисодий, маданий, ҳуқуқий экологик қарашлари ва урф одатларини ривожлантиришда ўзлари яшаб турган ҳудуд экологик муҳитини, уларнинг инсон ҳаёти ва саломатлигидаги аҳамиятини, еш авлодда табиатга нисбатан меҳр-муҳаббат уйғотиш ҳамда атроф – муҳитни муҳофаза қилиш туғрисидаги, экологик қонун талабларига риоя қилишларини тушунтириб бориш;

- ҳозирги замон талаблари асосида экологик ҳуқуқий билимлар асосида экологик таҳдид хавф, инқироз ва офатларнинг олдини олишга ҳамда экологик хавфсизликни таъминлаш масалаларига алоҳида эътибор беришларини тушунтириш ва ўргатиш ҳам мақсадга мувофиқдир.

Шундай экан, экологик муаммоларни ҳал қилишда экологик ҳуқуқий таълимнинг асосий йўналишларини амалга ошириш ҳам муҳим аҳамиятга эгадир (4).

Бу йўналишларга қуйидагиларни:

- атроф табиий муҳитни муҳофаза қилиш борасида мактабгача таълим муассасаларидан тортиб, юқори олий юртларигача атроф муҳитни муҳофаза қилиш ва экологик хавфсизликни бартараф этишга оид ҳуқуқий таълим берадиган қисқа ва кенгроқ маъхсус курсларни ташкил этиш;

- экологик – ҳуқуқий таълимни барча жойларда жумладан аҳоли ўртасида узлуксиз олиб борилиши таъминлаш ҳамда табиий ресурслардан оқилона фойдаланиш ва муҳофаза қилиш соҳасидаги фуқароларнинг экологик ҳуқуқий – иқтисодий билимларни кенгайтириш;

- экологик муаммоларни ҳал қилиш борасида экологик-ҳуқуқий таълимни кучайтириш, уни тўғри йулга қуйиш ва амалиёт билан чамбарчаслигини

таъминлаш мақсадида тегишли экологик амалий тажриба ва кузатишлар олиб бориш;

-замон талаблари асосида баркамол ва замонавий эколог мутахассислар тайёрлашда ҳамда уларга экологик-ҳуқуқий таълим беришда барча фанлардан янги замонавий дастур, ишчи ўқув режа ва шулар асосидаги “Янги авлод дарсликлари” ни тайёрлаб чоп этиш ҳам мақсадга мувофиқдир.

- фикримизча бундай мақсадларга эришиш учун қўйидаги ишларни амалга ошириш ижобий натижа беради, деб ўйлаймиз.

-олий ва ўрта махсус таълим ўқув юртларининг ўқув режалари ва дастурларига “Экология”, “Атроф муҳит муҳофазаси”, “Экологик ҳуқуқий таълим тарбия”. “Экология ҳуқуқи”, “Табиий ресурслар ҳуқуқи”, “Энергетика ҳуқуқи”, “Аграр ҳуқуқи”, каби янги фанлар ва бошқа курсларни кенгроқ ўрганиш;

-экологик ҳуқуқий таълим тарбияга оид ўқув режа ҳамда дарсликларни лицей, коллеж ва олий ўқув юртларига тайёрланадиган мутахассисларни тайёрлаш йўналишларнинг хусусиятларига қараб тузиш ва ўқитиш.

Зеро, бу борада Табиатни муҳофаза қилиш давлат қўмитаси, Олий ва ўрта махсус таълим вазирликларининг 2011 йил 19 июлдаги “Ўзбекистон Республикасининг Барқарор тараққиёт мақсадлари учун таълим концепцияси тўғрисида” ги қўшма қарорлари ижросини таъсминлашни назорат қилиб бориш ўта муҳимдир. Шунингдек, Вазирлар Маҳкамасининг 2016 йил 22 сентябрда “Атроф муҳитни муҳофаза қилиш саҳасида фаолият кўрсатаётган ходимларни қайта тайёрлаш ва уларнинг малакасин оширишни ташкил этиш чоратадбирлари тўғрисида” ги қарори талаб даражасида ўқитиш ҳам ўта долзарб бўлиб қолмоқда (3).

Алоҳида таъкидлаш жоизки, мамлакатимизда экологик-ҳуқуқий таълим тарбияни такомиллаштириш ва халқаро андозалар асосида ўрганиш мақсадида президентимизнинг 2013 йил 28 июндаги “Юридик кадрлар тайёрлаш тизимини янада такомиллаштириш чора тадбирлари тўғрисида”ги Қарори ҳуқуқшунос кадрларни халқаро талабларга мос тайёрлаш вазифасини қўйди ва унга асосан Тошкент давлат юридик университети бакалавр ва магистрларга “Трансчегаравий сувлар ва атроф-муҳит халқаро ҳуқуқи” махсус фани, “Экология ҳуқуқи”, “Табиий ресурслар ҳуқуқи”, “Энергетика ҳуқуқи”, “Аграр ҳуқуқи”, каби янги фанларнинг ўқитилиши ҳам катта аҳамиятга эга.

Эътиборли томони шундаки, мамлакатимизда узлуксиз экологик таълим Концепцияси ва унинг бажарилиши бўйича дастурларни амалга ошириш натижа бўйича БМТ, ЕИК (Европа Иқтисодий Комиссияси) тавсияларига мувофиқ эколог- мутахассислар тайёрланмоқда.

Ёшларимиз амалдаги барча экологик қонунларимизни яхши билишлари, ушбу қонунлар талабларига оғишмай амал қилишлари лозим. Зеро, мазкур талабларни бажариш учун ёшларнинг экологик-ҳуқуқий онги ва тафаккурни, экологик –ҳуқуқий маънавияти ва маданиятини, экологик-ҳуқуқий таълим-тарбияси ва экологик –ҳуқуқий билимларини оширмасдан эришиш қийин (5).

Қўриниб турибдики, ҳар бир ўсиб улғаяётган ёшларимиз мустақил давлатимизнинг экологик сиёсати ҳамда унинг мазмунини, ҳуқуқий экологик муаммолар ҳамда уларни ҳал қилишнинг ҳуқуқий иқтисодий томонларини яхши билишлари, чуқур экологик-ҳуқуқий билим ҳамда маданиятга эга бўлишлари ва жамият фаолиятининг экологик-ҳуқуқий соҳасида фаол қатнашишлари зарур.

Айни вақтда ер юзида 7,5 миллиарддан ошиқ аҳолининг 1,2 миллиард нафари тоза ичимлик сувига муҳтож, 2,3 миллиард нафар одам санитария ҳолати талаб даражасига жавоб бермайдиган сувдан фойдалинишга мажбур бўлмоқда. Яна бир муаммо, дунё аҳолисининг ҳар 10 нафаридан 4 нафари тоза ичимлик суви етишмайдиган ҳудудларда яшамокда.

Адабиётлар

1. A.E.Kholliyev, U.T.Norboyeva, X.R.Adizova, F.A.Fayziyeva/ Effekcts of mikroelements on Drought Resistance of Cotton Plant. International Journal of Psychosocial Rehabilitation, Vol 24, Issue 02,2020. ISSN: 1475-7192. P. 643-648
2. Қаршиева Д.Р “Оилада соғлом турмуш тарзини ташкил этиш масалалари” тўғрисидаги илмий-амалий конференция 2016 й 425 б/
3. X.P.Азизова Экологик тарбияни ёш авлоддан бошлайлик. **Экология, атроф-муҳитни муҳофаза қилиш, табиий ресурслардан оқилона фойдаланиш ва уларни қайта тиклаш. Респ.илм.амал конф материаллари. 21. Апрель 2018. Бухоро**
4. Норбоева У.Т., Хўжаев Ж.Х., Холлиев А.Э. Тупроқ шўрланиши ва ғўза навларининг маҳсулдорлиги // Хоразм Маъмун Академияси ахборотномаси. №3.- 2019. – Б. 61-65.
5. Norboyeva U.T., Kholliyev A.E. X.R.Adizova. Physiology, Productivity and Cotton Plant Adaptation under the Conditions of Soil Salinity. International Journal of Recent Technology and Engineering (IJRTE) // Volume-8, Issue-2.S3, July 2019. – P. 1611–1613. № 3.

ЎЗБЕКИСТОНДА МАНЗАРА ЖАНРИНИНГ РИВОЖЛАНИШИ

А.Л.Ширинов -Бухоро давлат университети ўқитувчиси

Инсон маданияти тараққиёт оламига қадам қўйди. Санъатнинг юзага келиши инсоннинг объектив воқелик тўғрисидаги билимларининг чуқурлашишига, ўз авлоди тажрибаларидан бахраманд бўлишга олиб келди. Бу уни табиат сирларини чуқурроқ ўрганишга кўмаклашди, унинг ақлий камолоти, эстетик қарашлари ривожини жадаллаштирди. Бугунги кунда санъат кенг маънога эга бўлиб - театр, музыка, рақс, цирк, кино, меъморлик, амалий санъат, безак санъати ва ҳ. к ўз ичига олади. Шу санъат турлардан бири тасвирий санъат ҳисобланади.

Инсон ҳис туйғулари, кечинмалари, борлиқдан ташқарида бўлган нореал воқеа ва ходисалар ҳақидаги тасаввур ва ҳаёлларини чизиклар, ранглар, оқ қора бўёқларда, ҳажмли ёки ҳажмсиз, рангли ёки рангсиз шаклларда бирор юза ёки маконда акс эттириш санъатига тасвирий санъат дейилади

Тасвирий санъат асарлари танланган материаллар(ашёлар), тасвирлаш услубига биноан графика, рангтасвир, ҳайкалтарошлик турларига ажратилади. Бу санъатнинг ҳар уч тури ўз аро бир бири билан боғлиқ, лекин уларнинг ҳар бирининг ўзига хос томонлари, специфик хусусиятлари, тарихи бор.

Тасвирий санъатнинг кенг тарқалган ва энг оммабоп тури графика санъати ҳисобланади. Бу санъатга биз ҳар куни ва ҳар қадамда дуч келамиз. Оддий қора қаламда чизилган сурат, китобнинг ички ва ташқи томонига ишланган турли бадий чизма ва безак расмлар, йўл чиптасидан тортиб мураккаб расмий пул ва лотарей қоғозлари, плакат, этикетка, ўрама(упаковка), маркалар шу санъатнинг турли кўринишлари ҳисобланади.

Ўзбекистонда қаламтасвир санъатининг тарихи ўрта асрчилик билан боғлиқ ва асосан хуснихат – каллиграфия ва наққошлик санъатининг унсурлари – табиат шакллариининг соддалаштирилган кўринишларида, К.Бехзод асарларида намоён бўлган бўлса ҳам, лекин унинг кенг маънода замонавий кўринишдаги шакли 19 асрнинг иккинчи ярмидан бошланди.

Ўзбекистонда манзара жанри ҳам узоқ тарихга эга бўлса ҳам лекин унинг кенг кўламда ривожланиши 20 асрнинг ўрталаридан бошланди. Урол Тансикбоев, Рашид Тимуров, Николай Қорахон, Неъмат Қўзибоев, Анвар Мирсоатов, Абдуманноп Юнусов ижоди шу жанрнинг турли кўриниш ва йўналишларини намоён этади.

Литография 19 асрда амалиётга кириб келган. Фотомеханик услубда репродукция босиш пайдо бўлгунга қадар босма графика рассомлар асарини кўп нусхада кўпайтириш учун хизмат қилган. Ўзбекистонда бу санъат XX асрнинг 20-30 йилларидан ривожланабошлади ва 60- 80 йилларда ўзининг гуллаган даврини бошидан кечирди.Бу санъатда унинг машҳур санъаткорлари етишиб чиқди. Булар орасида Қутлуғ Башаров, Абдуқодир Маҳкамов, Анатолий Бабров, Низомиддин Ҳолиқовни эслаш мумкин.

Китоб, газета-журнал графикаси босмадан чиқаётган жами китоблар, газета журналларнинг безаклари, уларга танланган харфлардан тортиб, муқова рангигагача, ички қисмидаги чизма ва расмлар графиканинг шу турига киради. XX аср 20 – 30 йиллардан эса бу санъатнинг ўзига хос миллий шакллари ривожланиб унинг етук вакиллари етишиб чиққан. Шулар ичида Искандар Икромов(1а) шу санъатнинг ўзига хос кўринишларини яратган.Усто Мўмин(Николаев), Владимир Кайдалов, Тельман Мухамедов, ва б. шу санъатнинг ажойиб намуналарини яратишган.

Дастгоҳ графика. Агар юқорида кўриб ўтган китоб ва газета журнал графикаси ва амалий графика турлари ҳархил махсулот ва товарлар билан боғлиқ бўлиб уларнинг мазмунидан келиб чиққан ҳолда ишланса плакат санъати ва дастгоҳли графика бундай хусусиятлардан холи. Дастгоҳли графика санъатнинг бирор тури билан боғлиқ бўлмай ўзида мустақил ғоя ва фикрларни баён қилади. Турли манзаралар, одамлар қиёфаси, воқеа ва ходисалар графиканинг тасвир ва ифода воситалари орқали очиб берилади.Бу санъат Уйғониш даврида мустақил санъат тури сифатида эътироф этилиб кўпгина рассомлар шу санъатда нодир

асарлар яратиб жаҳон маданиятини бойитдилар. Ўзбек санъатидан санъатнинг бу тури Бехзод ижодида учраса ҳам лекин ҳақиқий ривож ХХ асрнинг 30-40 йилларидан бошланиб 60 -80 ўзининг юксак пағонасига кўтарилди. Тельман Муҳамедов, Искандар Воҳидов, Абдуқаҳҳор Маҳкамов, Патхилла Хаитов графикалари шу санъатнинг етук намунаси сифатида эътироф этилган.

Ўзбекистонда манзара жанри ҳам узоқ тарихга эга бўлса ҳам лекин унинг кенг кўламда ривожланиши 20 асрнинг ўрталаридан бошланди. Урол Тансиқбоев, Рашид Тимуров, Николай Қорахон, Неъмат Қўзибоев, Анвар Мирсоатов, Абдуманноп Юнусов ижоди шу жанрнинг турли кўриниш ва йўналишларини намоён этади. Ўзбекистон санъатида натюрморт жанрининг айрим кўринишлари қадимги дунё ва илк ўрта асрлар санъатида учраса ҳам, масалан Тупроқ қалъа шохлар саройи деворий расмларида гул ва мевалар тасвири, Афросиёб деворий расмида тус товуклар олдида турган вазадаги мевалар, ўрта аср наққошлик ва деворий рассомлигида учрайдиган гулдастадаги гуллар ва х., лекин унинг ривожланиши ва жанр тарзида шаклланиши 20 асрнинг 20-30 йилларига тўғри келади, Латиф Насриддинов, Шамсирўй Хасанова каби ўзбек рассомлари шу жанрнинг дастлабки дастгоҳ кўринишларини яратдилар. Юсуф Елизаров, Зинаида Ковалевская, Раҳим Аҳмедов, Ғофур Абдурахмонов шу жанрда асарлар яратдилар. Бугунги кунда бу жанр ўзбек рассомларининг кўпчилигининг севамли жанри ҳисобланади. Акмал Икромжонов, Владимир Бурмакин, Евгений Мельников яратган шу жанрдаги асарлари музей экспозицияларидан ўрин олган.

ИНТЕГРАЦИЯ НАУКИ И ОБРАЗОВАНИЯ КАК ЭЛЕМЕНТ СИСТЕМЫ НЕПРЕРЫВНОГО ПРОФЕССИОНАЛЬНОГО ОБРАЗОВАНИЯ

Н.Ш.Нуриллаева, Каганский район 12 школа.

В конце ХХ в. в развитых странах мира произошел переход к новым принципам организации производства: непрерывному инновационному процессу, гибкой автоматизации, индивидуализации спроса, изменившимся видам общественного потребления. Главной движущей силой в рамках всеобщей конкуренции стал творческий и интеллектуализированный труд, основанный на научных знаниях и современных технологиях. Отсюда задачи, связанные с необходимостью совершенствования процесса подготовки кадров, способных решать инновационные задачи, обладающих навыками научного творчества, приобретают особенную остроту.

В последнее время обозначенной проблеме уделяется повышенное внимание как со стороны государственной системы образования, так и со стороны представителей работодателей. Все более актуальным становится вопрос о развитии системы непрерывного профессионального образования, в котором профессиональное образование и профессиональное обучение должны быть ориентированы на подготовку специалиста, способного обеспечить прогресс в своей отрасли. Быстрое развитие современного рынка труда требует

работника нового типа, обладающего разносторонними знаниями, отличной специальной подготовкой, активной жизненной позицией, готовностью адаптироваться к новым ситуациям, развиваться и повышать свой образовательный и профессиональный уровень. Все это говорит о том, что образование должно быть ориентировано на опережающее обучение специалиста, на его широкие знания, должно быть непрерывным профессиональным образованием.

Таким образом, непрерывное профессиональное образование должно представлять собой всесторонне направленную обучающую деятельность, осуществляемую на постоянной основе с целью повышения уровня знаний, навыков и профессиональной компетенции. Дадим некоторые определения основных понятий по интересующей нас проблеме.

Наука есть «сфера человеческой деятельности, функцией которой является выработка и теоритическая систематизация объективных знаний о действительности».

Научная деятельность – это деятельность, направленная на получения и применение новых знаний.

Знание – проверенный практикой и удостоверенный логикой результат познания действительности, отраженный в сознании человека в виде представлений, понятий, суждений и теорий. Знания формируются в результате целенаправленного педагогического процесса, самообразования и жизненного опыта.

Научное знание – система знаний о законах природы, общества, мышления. Научное знание составляет основу научной картины мира и отражает законы его развития. Оно является результатом постижения действительности и когнитивной основой человеческой деятельности.

Научно – исследовательская деятельность - это интеллектуальная деятельность, направленная на получение и применение новых знаний для решения технологических, инженерных, экономических, социальных, гуманитарных и иных проблем; обеспечения функционирования науки, техники и производства как единой системы. Она включает:

- фундаментальные (теоритические, экспериментальные) научные исследования, направленные на получение новых знаний об основных закономерностях строения, функционирования и развития человека, общества, окружающей природной среды;

- прикладные научные исследования, направленные преимущественно на применение новых знаний для достижения практических целей и решения конкретных задач;

- экспериментальные разработки на базе знаний, приобретенных в результате проведения научных исследований или на основе практического опыта, направленные на сохранение жизни и здоровья человека, создание новых материалов, продуктов, процессов, устройств, услуг, комплексов, систем или методов и их дальнейшее совершенствование.

Интеграция (от лат. *Integrum* – целое, лат. *Integration* – восстановление, восполнение) в общем случае обозначает объединение каких-либо элементов в целое; процесс взаимного сближения и образования взаимосвязей.

Процесс интеграции представляет собой объединение в единое целое ранее разрозненных частей и элементов системы на основе их взаимозависимости и взаимодополняемости. Сущность процесса – качественные преобразования внутри каждого элемента, входящего в систему. Интегративный подход означает реализацию принципа интеграции в любом компоненте педагогического процесса, обеспечивает целостность и системность этого процесса. Интегративные процессы – это процессы качественного преобразования отдельных элементов системы или всей системы.

Интеграция науки и образования в образовательном процессе «школа - вуз» - это процесс овладения учащимися системой научных знаний, познавательных умений и навыков, формирования на их основе мировоззрения, нравственных и других качеств.

Интеграция науки и образования в системе непрерывного профессионального образования позволяет воспитать будущих молодых ученых и специалистов так, чтобы наша страна получила целеустремленных и энергичных молодых специалистов, способных создавать высокие технологии, новую технику, фундаментальные научные разработки, а сами они могли пополнить ряды преподавательского состава и высококвалифицированных кадров.

АРХИТЕКТУРА ҚУРИЛИШ ЧИЗМАЧИЛИГИДА ЎҚИТИШ МЕТОДЛАРИНИНГ АҲАМИЯТИ

Ш.У.Собирова - БухДУ ўқитувчиси

Янги педагогик технологияларни тузишда анъанавий таълим ва тарбия метод ва усулларидан қандай фойдаланиш мумкин. Ўқувчилар билан анъанавий ўқитиш усулида бевосита алоқа, оғзаки сўров, ёзма ишлар олиш, иншо олиш, мустақил ишлар, расм чизиш, чизмачилик, амалий ишларни қоғоз, ёғоч, юнг, металл, пластмасса материалларидан тайёрлаш, шеър, монологларни оғзаки баён этиш ва бошқаларни албатта, таълим технологияси метод ва усуллари билан қўшиб фойдаланамиз. Чунки ҳар қандай интерфаол усулини олиб қарасак, (“Мунозара”, “Кластер”, “Ажурли арра” ёки “Кичик гуруҳлар”да ишлаш), ҳаммаси анъанавий таълим метод ва усуллари қўллашни талаб этади. Ҳозиргача ўқитувчи – педагогларимиз томонидан фойдаланиб келинган ва ҳозир ҳам дарсада фойдаланишга аксарият ўқитувчилар қўллаётган анъанавий метод ва усуллар ҳақида қисман тўхталамиз: Ўқув жараёнининг сифати кўп омилларга боғлиқ бўлиб, улар орасида ўқитишнинг усул ва методлари ҳал қилувчи аҳамиятга эга. Метод ва усуллар ўқувчилар томонидан билимларни онгли ва чуқур ўзлаштиришига, уларда мустақиллик ва ижодий фаолликнинг ривожланишига ёрдам беради. Ўқитиш метод ва усуллари танлашда ўқитиладиган фаннинг характери, болалар ва талабаларнинг ёшлик

хусусиятлари, тайёргарлик даражаси ва бошқалар ҳисобга олинади. Таълим методлари ва усулларини танлаш ўқитувчи томонидан дарсда ҳал қилиниши мўлжалланган масалага боғлиқ бўлади. Яъни янги материални баён этишда бир хил метод ва усул қўлланилса, уни мустаҳкамлашда бошқа хил усул, мавзунини умумлаштиришда яна бошқа хил методлар қўлланилади. Дарснинг турли босқичларида пухта ўйланган ва самарали усуллар ва методларни танлаш жуда муҳимдир. Шундай қилиб, ўқитиш методи ўқитувчи ва ўқувчилар назарий ҳамда амалий билиш фаолиятининг таълимий вазифаларини бажаришга қаратилган йўлидир. Анъанавий ўқитиш методларини билиш манбаълари бўйича қуйидаги уч гуруҳга бўлинади: *Оғзаки методлар* (билимларни сўз билан баён қилиш, суҳбат, дарслик маълумотнома ва илмий адабиётлар билан ишлаш). *Кўрсатмали методлар* (расмлар, намоёнишлар, кузатишлар). *Амалий методлар* (машқлар, лабораториядаги, мактаб тажриба ер участкасидаги амалий ишлар).

Ҳар бир ўқитиш методининг ўз вазифаси бор. Ўқитиш методларининг рағбатлантирувчи (мотивлашган), таълимий, тарбиявий ва камол топтирувчи умумпедагогик вазифаларни бажаради. Дарсни қизиқарли, мазмунли бўлишини, ўқувчи ва талабаларнинг психологик ёш хусусиятларини яхши билиши, тушунтиришда диққатини жалб эта олиши, ўқитувчининг нутқи ёрқин, тушунарли бўлиши зарур. Айниқса, янги билимлар беришда кўргазмали методдан фойдаланиш ҳам мумкин. Масалан архитектура қурилиш чизмачилигида биз бинонинг план фасадини тушунтирмоқчи бўлсак, аввало кўргазмали усулдан фойдаланиб мавзунини бошласак бўлади. Таълимнинг кўргазмали методини шартли равишда икки гуруҳга бўлиш мумкин: *кўргазмали усул; намоёниш этиши усули.*

Кўргазмали усул талабаларга намоёниш этиладиган қўлланмалар – харита, плакат, доскадаги чизма ва расмлар, буюк мутафаккирларнинг сурати ва бошқаларни кўзда тутди. Замонавий уйнинг план фасадини чизишдан олдин, шу уйни ўқувчи тасаввур қилиши учун уйни тасвирган туширилган диафильмининг кўрсатиш мумкин. Сўнг ўқувчи шу бинонинг дераза эшиклари қандай жйлашганини, хоналарининг тузилишини кўради. Кейинги йилларда кўргазмали усул бир қатор янги воситалар билан бойиди. Дарсда ўқув кинофильмларини қўллаш таълим амалиётида одатдаги ҳодиса бўлиб қолди. Асосий ўқув кинофильмларининг рўйхати, ҳар бир фаннинг ўқув дастурига киритилган. Умумтаълим мактаби, касб – ҳунар коллежи ва лицей, ҳатто олий ўқув юртлари учун ҳамма фанларга тааллуқли бўлган кўплаб кинофильмлар яратилди. Таълимнинг кўргазмали услубларидан фойдаланишнинг ўзига хос хусусияти шундаки, улар сўз билан ифодалаш услуби билан у ёки бу даражада уйғунлашиб кетади. Ўқитишнинг амалий методларига чизма чизишни назарда тутамиз. Машқлар деганда талаба ва ўқувчилар билиминини мустаҳкамлаш ҳамда амалий фаолиятда уларни қўлланиш малакаларини ҳосил қилиш учун топшириқларни кўп марта бажариши тушунилади. Ҳар бир машқни бажариш характериға кўра *оғзаки, ёзма, график ва ўқув – меҳнат машқларига* ажратиш мумкин. Амалий кўникма ва малакаларни таркиб топтиришга мўлжалланган ўқув машқларини

Ўтказишдан олдин улар машқ ўтказилиши лозим бўлган мавзу ҳақида тўлиқ билимга эга бўлишлари керак. Биз юқорида намоиш этилган диафильмда сўнг амалий машғулотга ўтамиз. Ўқитувчи албатта бир хона уй план фасадини чизишни ўргатади. Кейин ўқувчи амалий замонавий уйнинг план ва фасадини бажаради. Шундай қилиб, архитектура қурилиш чизмачилиги дарсида кўриб турганимиздек илгаридан лойиҳалаштирилган таълим – тарбия жараёнининг педагогик технологияси ўзида метод ва усуллар тизимини, таълимнинг методик усулларини, ўқитувчи ва ўқувчиларнинг биргаликда фаолият кўрсатиш имкониятлари ва воситаларини, ўқувчиларнинг ижобий шахсий сифатларини ривожлантириш мақсадини, якуний натижаларга эришишни кафолатлайди.

ПАХТА ЧИГИТИ КУНЖАРАСИНИ МУАЛЛАҚ ҲОЛАТДА КЎП БОСҚИЧЛИ МОЙ ОЛИШ ҚУРИЛМАСИДА МОЙ АЖРАТИБ ОЛИШ ЖАРАЁНИ МОДЕЛЛАШТИРИШ

Гаффаров Х.Р., Саврийев Й.С., Азизов Б.А., Севинов У.Б.

Бухоро муҳандислик – технология институти

***Аннотация:** Мақолада кўп босқичли қурилмада пахта чигити кунжарасини математик моделлаштириши босқичнинг моделлаштириши ифодаларидан фойдаланиб ҳар бир босқичдан чиқиш концентрациясини, кунжара мойлигини кейинги босқич учун бошланғич кириш кўрсаткичлари сифатида қаралиб, пахта чигити кунжарасини муаллақ ҳолатда экстракциялаш жараёнини кўп босқичли қурилмасида мицелланг рецеркуляция схемасини келтирилиб, бунда қарама-қарши оқимда муаллақ қатламни ташиқ қилиши учун суюқ фазада рецеркуляция ташиқ қилинган.*

***Таянч сўзлар:** муаллақ қатлам, погонали, экстракциялаш, мой, кунжара, диффузия, математик моделлаштириши, пахта чигити, концентрация, Пахта чигити, зарранинг зоваклиги, мисцелла, молекуляр диффузия*

МОДЕЛИРОВАНИЕ ПРОЦЕССА РАЗДЕЛЕНИЯ МАСЛА В МНОГОЭТАПНОМ УСТРОЙСТВЕ ДЛЯ УДАЛЕНИЯ МАСЛА С ЧАШКОЙ С ХЛОПОКЙ.

Гаффаров Х.Р., С. Саврийев, Б.А. Азизов, У.Б. Севинов

***Аннотация:** Математическое моделирование стручков семян хлопчатника в многоступенчатом устройстве с использованием моделирующих выражений стадии, выходной концентрации каждой стадии, содержания масла стадии в качестве начальных входных показателей для следующей стадии. Рециркуляция в жидкой фазе был организован таким образом, чтобы образовывать в противотоке взвешенный слой.*

***Ключевые слова:** слой суспензии, стадия, экстракция, масло, сито, диффузия, математическое моделирование, семена хлопчатника,*

концентрация, семена хлопчатника, пористость частиц, мистселла, молекулярная диффузия.

SIMULATION OF THE OIL SEPARATION PROCESS IN A MULTI-STAGE OIL REMOVAL DEVICE WITH A COTTON CUP

X.R.Gaffarov., Y.S. Savriev, B.A. Azizov, U.B. Sevinov

Abstract: *Mathematical modeling of cotton seed pods in a multi-stage device using modeling expressions for the stage, the output concentration of each stage, the oil content of the stage as the initial input for the next stage. The recirculation in the liquid phase was organized in such a way as to form a suspended layer in the countercurrent flow.*

Key words: *suspension layer, stage, extraction, oil, sieve, diffusion, mathematical modeling, cotton seeds, concentration, cotton seeds, particle porosity, mistsella, molecular diffusion.*

«Қаттиқ-суюқ» фаза тизимида экстракциялаш қурилмаларида қарама-қарши оқимни ташкил қилиниши жараёни кечиш вақтини тезлаштиради. Суюқлик ва қаттиқ фаза сарфларининг айланма ўзаро муносабатини ташкил қилиш эса муаллақ ҳолатда пахта чигити кунжарасини экстракциялаш жараёнида мистселла концентрациясини талабга мувофиқ чиқишини таъминлайди ва жараёнини яхшиланишига олиб келади. Кўп босқичли қурилмада пахта чигити кунжарасини математик моделлаштиришда юқоридаги битта босқичнинг моделлаштириш ифодаларидан фойдаланамиз ва ҳар бир босқичдан чиқиш концентрациясини, кунжара мойлигини кейинги босқич учун бошланғич кириш кўрсаткичлари деб оламиз.

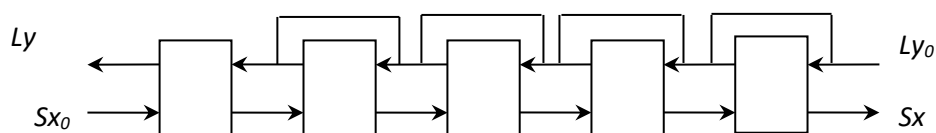

1-расм. Пахта чигити кунжарасини муаллақ ҳолатда экстракциялаш кўп поғонали қурилмасининг мистселла рециркуляцияси схематик кўриниши.

1-схемада пахта чигити кунжарасини муаллақ ҳолатда экстракциялаш жараёни кўп босқичли қурилмасида мистселланинг рециркуляция схемасини келтирилиб, бунда қарама-қарши оқимда муаллақ қатламни ташкил қилиш учун суюқ фазада рециркуляция ташкил қилинган. Кўп поғонали экстракциялаш қурилмасини математик моделлаштиришнинг кириш ва чиқиш кўрсаткичлари ифодаланган.

Кўп босқичли қурилманинг ҳар бир босқичида пахта чигити кунжарасидан эритувчига ўтган мойнинг сарфини математик нуктаи назардан ифодалаймиз.

Қурилманинг иккинчи поғонасида пахта кунжарасидан эритувчига ўтган мойнинг миқдори математик модели қуйидагича ифодалаш мумкин:

$$\left\{ \begin{array}{l} G_0 - G_0 * a_0 = G_2 - G_2 * a_2 \\ G_0 * (1 - a_0) = G_2 * (1 - a_2) \\ G_2 = G_0 * \frac{1 - a_0}{1 - a_2} \\ G_m = G_0 * a_0 - G_2 * a_2 \\ G_m = G_0 * a_0 - G_0 * \frac{1 - a_0}{1 - a_2} * a_2 \\ G_m = G_0 * \left(\frac{1 - a_0}{1 - a_1} * a_1 - \frac{1 - a_0}{1 - a_2} * a_2 \right) \\ G_m = G_0 * \left(\frac{1 - a_0}{1 - a_i} * a_i - \frac{1 - a_0}{1 - a_{i+1}} * a_{i+1} \right) \end{array} \right. \quad (1)$$

Иккинчи ва кўп босқичли қурилмадан пахта чигити кунжараси таркибидан эритувчига ўтган мойнинг сарфини (1) орқали ифодалаймиз.

$$\left\{ \begin{array}{l} \frac{dy}{d\tau} = \frac{1}{V\rho} (Ly_0 - Ly + G_m) \\ L_0 * (1 - y_0) = L_2 * (1 - y_2) \\ L_2 = L_0 * \frac{1 - y_0}{1 - y_2} \\ \frac{dy * m}{d\tau} = L_0 * y_0 - L_0 * \frac{1 - y_0}{1 - y_2} * y + G_m \\ \frac{dy * m}{d\tau} = L_0 * \left(y_0 - \frac{1 - y_0}{1 - y_2} * y_2 \right) + G_m \\ y_2 = \frac{L_0 * y_0 + G_m}{G_m + L_2} \\ y_i = \frac{L_0 * y_0 + G_m}{G + L_i} \end{array} \right. \quad (2)$$

Икки ва кўп босқичли қурилмада мисцелла концентрациясининг ўзгариши (2) орқали ифодаланади. Ушбу математик ёрдамида компьютер моделини яратамиз.

Қаттиқ заррачаларнинг қўзгалмас қатламдаги оралиқ бўшлиғи, яъни банд бўлмаган қаттиқ фазанинг нисбий ҳажмий улуши қуйидаги тенглама билан аниқланади.

$$\varepsilon = \frac{(V_{y\dot{m}a} - V)}{V_{y\dot{m}a}} \quad (3)$$

Бу ҳолда, заррачалар орасидаги муҳит зичлигини заррачаларнинг зичлигига нисбатини инобатга олмаслик мумкин.

$$\varepsilon_0 = 1 - \left(\frac{\rho_{y\dot{m}a}}{\rho} \right) \quad (4)$$

Бунда V ва $V_{\text{уйма-заррачалар}}$ банд қилган ва қатлам ҳажми ρ , $\rho_{\text{уйма-заррача}}$ ва қатлам зичлиги (уйма зичлик) ($\text{кг}/\text{м}^3$).

Амалда бир хил диаметрдаги шарсимон зарраларнинг қўзғалмас уйма (бетартиб) қатлами заррачалар оралиғи бўшлиғи 0,38-0,42 чегарасида ўзгаради. Ҳисоблашларда бу кўрсаткич ўртача 0,40 қабул қилинади.

Қаттиқ заррачаларнинг муаллақ қатлами оралиқ бўшлиғи учун

$$\varepsilon = \frac{(V_{\text{муаллақ}} - V)}{V_{\text{муаллақ}}} \quad (5)$$

Бунда $V_{\text{катлам}}$ -муаллақ қатлам ҳажми м^3 .

Қаттиқ заррачаларнинг қўзғалмас қатламда муаллақ ҳолатга ўтиш шarti мухит томонидан босим кучи ва қатлам оғирлиги тенглиги бўлиб, унинг кўндаланг кесим юзаси бирлигига тўғри келади. Муаллақ қатлам (унда материалнинг ўзгармас миқдорида) асосий гидродинамик характеристикаси бўлиб ΔP қатлам доимийлигидир.

$$\Delta p = \frac{G_{\text{катлам}}}{S} = \text{const} \quad (6)$$

Бунда $G_{\text{катлам}}$ материалнинг қатламдаги оғирлиги, S -кўндаланг кесим юзаси

Қаттиқ заррачаларнинг муаллақ қатлам орқали ўтувчи оқими учун босим ўзгариши, куйидаги тенглама орқали аниқланади.

$$\Delta p = ((\rho - \rho_{\text{мухит}}) * g * (1 - \varepsilon) * h = (\rho - \rho_{\text{мухит}}) * g * (1 - \varepsilon_0) * h_0) \quad (7)$$

Бунда h ва h_0 -муаллақ ва қўзғалмас қатлам баландлиги ρ ва $\rho_{\text{мухит}}$ – қаттиқ ва мухит зичлиги, $\text{кг}/\text{м}^3$

Агар мухит суюқ фаза бўлса $\rho \leq \rho$, ва яқинлашган

$$\Delta p = \rho * g * (1 - \varepsilon) * h = \rho * g * (1 - \varepsilon_0) * h_0 \quad (8)$$

Фазанинг тақсимланувчи панжарада босим ўзгаришини куйидаги тенглама бўйича аниқлаш мумкин :

$$\Delta p_{\text{сетка}} = \frac{0,503 * \varpi_0^2 * \rho_m (1 - \varphi^2)}{C^2} \quad (9)$$

Бунда φ -панжаранинг тирик кесими бўлаги, бу катталиқ кўпинча нисбатга боғлиқ бўлган ва график бўйича аниқланадиган панжаранинг қаршилиқ коэффициентини; δ – сетка қалинлиги, м .

Оқим тезлиги кўндаланг кесим юзаси бирлигида ва ҳаракатсиз қатламдаги заррачалар муаллақ ҳолатга ўтаётган қатламнинг қаршилиқ кучини қатламнинг оғирлигиг а тенг бўлган ҳолати критик ёки мавхум қайнаш тезлиги дейилади. Бир хил диаметрли шарсимон заррачалар қатламининг критик тезлиги куйидаги тенглама билан аниқланади.

$$\text{Re}_{\text{кр}} = \frac{Ar}{1400 + 5.22\sqrt{Ar}} \quad (10)$$

Ушбу тенглама қўзғалмас қатламда ўртача оралиқ бўшлиғи $\varepsilon_0 = 0,4 \pm 20\%$ учун келтирилган. Унда

$$\text{Re}_{\text{кр}} = \frac{\varpi_{\text{кр}} * d}{\nu_c}; \quad Ar = \frac{\text{Re}^2 (\rho - \rho_c)}{Fr * \rho_c} = \frac{d^3 (\rho - \rho_c) * g}{\nu * \rho_c} = \frac{d^2 * \rho_c (\rho - \rho_c)}{\mu^2} \quad (11)$$

$\omega_{кр}$ -оқимнинг критик тезлиги, аппаратнинг тўлиқ кесимига ҳисобланади, м/с; d -заррача диаметри, м; ρ ва ρ_c -заррачанинг зичлиги ва муҳитнинг зичлиги, кг/м³;

v_c -муҳит ковушқоклигининг кнематик коэффиценти м²/с; муҳитнинг динамик қовушқоклик коэффиценти ($Pa \cdot c$).

учун ($\rho_c > \rho$)

$$Ar = \frac{d^3 * \rho * g}{v_c^2 * \rho_c} \quad (12)$$

Турли шаклдаги заррачалар оқимининг критик тезлигини шакли омили орқали аниқлаш мумкин.

$$\Phi = 0,207S/V^{2/3}, \quad (13)$$

Бунда V -заррача ҳажми; S -заррача юзаси, м².

Бунда эквивалент диаметр тушунчаси куйидагига тенг.

$$d_s = \Phi * d_{ш} \quad (14)$$

Бу ерда $d_{ш}$ - шар диаметрига тенг бўлган заррача ҳажми ($d_{ш} = 1,24 \sqrt[3]{V}$)

Хар хил диаметрли заррачадан тузилган яримдисперс қатлам учун

$$d_s = \frac{1}{\sum_i^n \frac{x_i}{d_i}} \quad (15)$$

Бунда n -фракциялар сони; d_i -фракциясининг ўртача ситали ўлчами (яъни ситадан ўтган ва ўтмаган ўлчамларнинг ўртачаси). x_i - i фракциясининг бирлик улушидаги масса таркиби.

Оқим тезлиги ошиши ω -билан муаллақ қатламининг кенгайиши кузатилади. (яъни баландлик ва оралик бушлиқ ортиши ҳисобига). h -муаллақ қатлам баландлиги h_0 кўзгалмас қатлам баландлигига боғлиқ куйидаги муносабатда бўлади.

$$h = \frac{1 - \varepsilon_0}{1 - \varepsilon} * h_0 \quad (16)$$

Муаллақ қатламнинг заррачалар орасидаги бўшлиғи куйидаги формула билан ҳисобланади.

$$\varepsilon = \left(\frac{18 Re + 0,36 Re^2}{Ar} \right)^{0,21} \quad (17)$$

Аппаратнинг тўлиқ кесимида суюқлик ишчи тезлигининг критик тезлигига нисбати мавҳум қайнаш сони дейилади.

$$K_\omega = \frac{\omega}{\omega_{кр}} \quad (18)$$

Заррачалар қатлами орасидаги эркин кесимда оқимнинг ҳақиқий тезлиги куйидаги ифода билан аниқланади.

$$\omega_x = \omega / \varepsilon \quad (19)$$

Айрим заррачаларнинг оқим тезлигида муаллақ ҳолатга ўтиши чиқиб кетиш тезлиги деб аталади. У монодисперс муаллақ қатлами ҳаракатланиши бошланишига мос келади. Бунинг учун $E=1$. Чиқиб кетиш тезлиги қуйидаги формула билан аниқланади.

$$Re_{чик} = \frac{Ar}{18 + 0,61\sqrt{Ar}} \quad (20)$$

Заррачаларнинг вақт бўйича текис тақсимланишини ташкил қилиш учун кетма кет бир нечта муаллақ қатламлар қўлланилади. n -муаллақ қатламли қурилма учун маҳсулот заррачаларининг кўп қатламли қурилмада τ дан кам бўлмаган туриш вақтида x_n улушини қуйидагича топилади.

$$x_n = \left[1 + \frac{\tau}{\tau_0} + \frac{1}{2!} \left(\frac{\tau}{\tau_0}\right)^2 + \dots + \frac{1}{(n-1)!} \left(\frac{\tau}{\tau_0}\right)^{n-1} \right] * e^{-\tau/\tau_0}. \quad (21)$$

Юқоридаги гидродинамик таҳлиллардан фойдаланган ҳолда ҳисоблаш ишлари олиб борилди.

Ҳаракат режимига ва қаттиқ фаза шаклига боғлиқ бўлмаган суюқликда ҳаракатланаётган муҳитнинг қаршилик кучини Ньютон қонуни билан ифодалаш мумкин.

$$R = \zeta * F * \frac{\rho * \varpi^2}{2} \quad (22)$$

Бу ерда ζ - муҳитнинг қаршилик коэффиценти;

F - перпендикуляр ҳаракатланаётган заррачалар соясининг юзаси, m^2 ; ρ - муҳитнинг зичлиги, kg/m^3 ; ϖ - суюқлик тезлиги, m/s

Шар шаклидаги заррачаларнинг ҳаракатида Ньютоннинг қаршилик қонуни қуйидаги кўринишга тенг бўлади;

$$R = \zeta * \frac{\pi * d^2}{4} * \frac{\rho * \varpi^2}{2} \quad (23)$$

Бунда d - заррачалар диаметри.

Юқоридаги (23) ифодадаги муҳитнинг қаршилик коэффицентини $\zeta * \frac{\pi}{8} = \varphi$ га тенг деб оламиз. Бунда қаршилик қонуни қуйидаги кўринишга келади.

$$R = \varphi * \varpi^2 * d^2 * \rho \quad (24)$$

Бундан

$$\varphi = \frac{R}{\varpi^2 * d^2 * \rho} \quad (25)$$

φ катталиги Эйлернинг гидравлик қаршилик критерияси Eu ва заррачанинг d диаметрига мос Re критерияси аниқланади. Аниқланган Re сонига мос адабиётдан турбулент режимда $Re > 500$ бўлганлигидан $\varphi = 0,173$ тенглик танланди. Яъни $\zeta * \frac{\pi}{8} = 0,173$ бўлса $\zeta = 0,44$ бўлади.

Қурилмада мавҳум қайнаш қатлами ва чиқиш тезлигини қуйидаги кетма-кетликда аниқланди.

$$Ar = \frac{9,81 * 0,0025^3 * 750 * (1100 - 750)}{(1,5 * 10^{-3})^2} = 26824,2$$

Бунда Ar -Архимед критерияси.

ψ -катталигини аниқлаймиз.

$$\psi = \frac{\Phi^3 * \varepsilon_0^3}{(1 - \varepsilon)^2} = \frac{0,9^3 * 0,4^3}{(1 - 0,4)^2} = 0,13$$

Бунда Φ - заррачаларнинг шаклини белгиловчи катталик. Нотўғри шаклдаги заррачалар учун ўртача $\Phi=0,9$ деб олиш мумкин.

$$\psi * Ar = 0,13 * 26824,21 = 3487,14$$

Бунда $\psi * Ar < 18500$ бўлганлигини ҳисобга олган ҳолда қуйидаги формуладан фойдаланамиз.

$$Re_0' = \frac{0,00404 * (1 - \varepsilon_0)}{\Phi} = \frac{0,00404 * (1 - 0,4)}{0,9} = 9,39$$

Бунда ϖ_0' - мавҳум қайнаш тезлигига мос келадиган ўзга кўринишга келтирилган Рейнольдс критерийси- $Re_0' \varepsilon_0$ - ўзгармас қатламдаги заррачалар орасидаги бўшлиқ.

$$Re_0'' = 1,7 * 26824,21^{0,5} = 278,42$$

Мавҳум қайнаш тезлигини қуйидаги формуладан топилади.

$$\varpi_0' = \frac{Re_0' * \mu}{d * \rho} = \frac{9,39 * 1,5 * 10^{-3}}{0,0025 * 750} = 0,0075 \text{ м/с}$$

Бунда μ - эритувчининг қовушқоқлиги адабиётдан олинди.

Чиқиш тезлиги қуйидагига тенг бўлади.

$$\varpi_0' = \frac{Re_0'' * \mu}{d * \rho} = \frac{278,42 * 1,5 * 10^{-3}}{0,0025 * 750} = 0,22 \text{ м/с}$$

Юқоридаги кириш катталикларида қатламнинг қаршилигини ва кенгайиш коэффициентини ҳаракатсиз қатламнинг баландлиги $H_0=0,4$ м, мавҳум қайнаш сони $k=2,75$ тенг бўлганлигини ҳисобга олиб, Рейнольдс критерийси $Re_0=2,75 * 9,39205313=25,8$ аниқланди.

Юқоридаги (26) формула буйича

$$\varepsilon = \left(\frac{18 * 25,8 + 0,36 * 25,8^2}{26824,21} \right)^{0,21} = 0,46$$

Қатламнинг кенгайиш коэффициентини қуйидаги формуладан аниқлаймиз.

$$k = \frac{1 - \varepsilon_0}{1 - \varepsilon} = \frac{1 - 0,4}{1 - 0,46} = 1,12$$

АДАБИЁТЛАР

1. Щербаков В.Г. Технология получения растительных масел. 3-е изд., перераб. и доп. — М.: Колос, 1992. — 207 с.
2. Техника и технологии производства и переработки растительных масел : учебное пособие / С.А. Нагорнов, Д.С. Дворецкий, С.В. Романцова, В.П. Таров. — Тамбов : Изд-во ГОУ ВПО ТГТУ, 2010.-96 с.
3. Белобородов, В.В. Основные процессы производства растительных масел / В.В. Белобородов. — М. : Пищевая промышленность, 1966. — 478 с.
4. Мхитарьянц Л.А., Корнена Е.П., Мартовщук Е.В., Мустафаев С.К. Технология отрасли (производство растительных масел). Учебник / под общей ред. Е.П. Корненой. — СПб.: ГИОРД, 2009. — 352 с.
5. Копейковский В.М., Данильчук С.И., Гарбузова Г.И. и др. Технология производства растительных масел.- М.: Легкая и пищевая промышленность, 1982-416 с.
6. Щербаков В.Г. Технология получения растительных масел. 3-е изд., перераб. и доп. — М.: Колос, 1992. — 207 с.
7. Кошевой Е.П. Технологическое оборудование производства растительных масел. 2-е изд., испр. и доп. Учебное пособие для вузов.
8. Патент RU13774U1 Пресс шнековый маслоотжимной// В.С. БакурскийС.В. Мартынов. Опубликовано 2000-05-27 <https://patents.google.com/patent/RU13774U1/ru>
9. Патент RU2565024C1. От 2015-10-10 . Электронный источник <https://patents.google.com/patent/RU2565024C1/ru>
10. Мацук, Ю. П. Определение давления на жидкость со стороны деформируемых пор прессуемой мезги в ходе отжима в шнековых прессах // Труды ВНИИЖ. – 1970. – Вып. 19
11. ГОСТ 21314-75. Масла растительные. Производство. Термины и определения. Электронный источник: <https://engene.gr.ru/gost-21314-75/>
12. Технологический регламент на производство нерафинированного хлопкового масла ТР 18121-3-120-14.
13. Journal of Criticfl Revitws Intellectual determination of the coefficient of oil extraction in the semi-industrial installation of oil-containing material pressing <http://www.jcreview.com/fulltext/197-1592567843.pdf?1604482006>
14. Journal of Critical Reviews INTELLECTUAL DETERMINATION OF THE COEFFICIENT OF OIL EXTRACTION IN THE SEMI-INDUSTRIAL INSTALLATION OF OIL-CONTAINING MATERIAL PRESSING <http://www.jcreview.com/fulltext/197-1592567843.pdf?1604482006>
15. Universum: технические науки Архив выпусков журнала "Технические науки" 2020 № 6 (75) <https://7universum.com/ru/tech/archive/item/9612>
- Мировой рынок растительных масел в 2019/20. Электронный ресурс: <https://www.apk-inform.com/ru/exclusive/topic/1506275>
16. Хлопковое масло. Электронный ресурс: <https://xumuk.ru/encyklopedia>.

17. Объем производства хлопково масла по странам мира. Электронный ресурс: <https://total-rating.ru/1399-proizvodstvo-hlopkovogo-masla-v-stranah-mira-2014.html>.

18. Технологический регламент на производство нерафинированного хлопкового масла ТР 18121-3-120-14.

19. ГОСТ 21314-75. Масла растительные. Производство. Термины и определения. Электронный ресурс: <https://engenege.ru/gost-21314-75/>

20. Учебники - Сельское хозяйство Электронный ресурс: http://sinref.ru/000_uchebniki/04800selskoe/002_00_tehnolog_proizvodstva_svinini/007.htm

21. **Жмыхи и шроты. Определение содержания сырого жира. ГОСТ ISO 734-1-2016.** Электронный ресурс: <http://docs.cntd.ru/document/120013864>.

22. **Семена масличные. Метод определения влажности. Oil seeds. Method for determination of moisture content.** Электронный ресурс: <http://docs.cntd.ru/document/gost-10856-96>

23. Савриев Й.С., Гафуров К.Х. Пресс для извлечения масла из масличного фуза // Innovation in the modern education system: a collection scientific works of the International scientific conference, 2021 – Washington, USA: "CESS", 2021. Part 3.

24. **Грачев Ю. П., Плаксин Ю. М.** Математические методы планирования эксперимента. - М.: ДеЛи принт, 2005.-296 с.

CHIZMACHILIK DARSLARIDA AXBOROT TEXNOLOGIYALARIDAN FOYDALANISH SAMARADORLIGI.

А.Ш.Аминов – БухДУ о`qituvchisi

В.Г'.Qulmahmatov- Buxoro davlat universiteti talabasi

O'quvchilarning grafik savodxonligini oshirish uchun o'quv mashg'ulotlarining maqsadli va metodik jihatdan puxta o'ylab o`qituvchi tomonidan yetkazib berish katta mashaqiyatni talab etiladi. O'quv mashg`ulotiga zamonaviy o'qitish usullarini joriy etish va ta'limda texnik vositalarini oqilona jalb qilib kelinmoqda. Chizmachilikni o'rgatish va uning samaradorligini oshirishda asosan didaktik materiallar, didaktik o'yinlar va axborot texnologiyalaridan foydalaniladi. Bu esa har bir mutaxassis o`qituvchidan shaxsiy kompyuterdan foydalanish qobiliyatini talab qiladi.

Chizmachilikni o'rgatish uchun turli grafik dasturdan foydalanishda quyidagi imkoniyatlari mavjud:

- o'quv jarayoni faollashtiriladi;
- kompyuter bilan ishlash ko'nikmalari shakllanadi;
- dars vaqtini tejaladi;
- darsda yangi materiallar hajmini oshirish va uni tushuntirish uchun vaqtni qisqartirish imkoniyati tug`iladi;
- darsga tayyorgarlik vaqtini qisqartiradi;
- mavjud bo'lmagan asbob-uskunalardan foydalangan holda virtual demo-shoularni amalga oshirish imkoniyati yaratiladi.

O'qituvchini chizmachilik darsiga tayyorlash uchun PowerPoint dasturidan foydalanish taklif etiladi. Bu juda keng tarqalgan va oson o'rganish dasturidir. Bu oson ishlaydi va rangli, boy va qiziqarli darslarni yaratish uchun dasturiy ko'nikmalarni talab qilmaydi.

Ko'rgazmali qo'llanmalar sifatida taqdimotlar o'qituvchiga o'quv materiallarini taqdim etishga yordam beradi, ob'ektlar shaklini kuzatish va tahlil qilish ko'nikmalarini rivojlantiradi, o'quvchilarning bilimlarini mustahkam egallashini ta'minlaydi, mavzuga qiziqishni oshiradi. Prezentatsiyalar grafik va amaliy ishlarni bajarishda darsning barcha bosqichlarida o'ziga xos maqsadga ega. Slayd filmi sizga bitta slaydda tavsiya etilgan muammoning holatini ko'rsatish imkonini beradi, ikkinchisida uning echimi (bosqichma – bosqich bajarish). Bu uy vazifalarini tekshirish, eskisini takrorlash va tuzatish va yangi materiallarni taqdim etish vaqtini qisqartirishga, amaliy va grafik ishlarni bajarish uchun ko'proq vaqt sarflashga, kelgusi ishning maqsadi va yo'nalishini to'g'ri tushunishga, ko'plab grafik xatolar haqida ogohlantirishga, vazifalarni bajarish jarayonini tezlashtirishga yordam beradi. Ko'rsatilgan slaydlar ishning to'g'ri grafik ishlashi uchun namuna bo'lib xizmat qiladi.

Prezentatsiyalar yaratish jarayonida o'qituvchi ssenariy muallifi, rejissyor, rassom dizayner va ijrochi sifatida o'zini namoyon qilishi mumkin.

Darsni tayyorlashdan oldin (o'qituvchi o'z darslarini olib boradigan mavzu va dasturdan qat'i nazar) darsni qurishning umumiy sxemasini esga olish muhimdir. Darsda o'qituvchining hikoyasini tasvirlaydigan rasmlarni, chizmalarni, uch o'lchamli tasvirlarni yoki video materiallarni takrorlash kerak. Talabalarning eslashi va yozishi yoki eskizlari bo'lishi kerak bo'lgan ba'zi bir asosiy atamalar ta'kidlanishi mumkin. Tayyor ishning misollari va ishning bosqichma-bosqich o'tishini tushuntiruvchi oraliq chizmalar bo'lishi shart.

Prezentatsiyalardan foydalanish ijodiy ta'lim berish uchun ko'proq imkoniyatlar ochadi, ham chizilgan, ham boshqa mavzular, politexnik ta'lim tamoyilini ta'minlaydi, differentsiatsiya va shaxsiy yo'naltirilgan (multimediya xonasida dars o'tkazishda) ta'lim yondashuvlari.

Chizmachilik darslarida axborot texnologiyalaridan foydalangan holda, o'qituvchi dasturlarga ham murojaat qilishi mumkin BlokCAD, AutoCAD, 3DStudioMax, kompas.

"Compass-3D" grafik muharrirdan foydalanish kompyuterda ishlashning muayyan amaliy ko'nikmalarini, shuningdek, chizilgan asosiy qoidalarini bilishni talab qiladi, bu holda ushbu tahrirlovchidan foydalanishning barcha ma'nosi yo'qoladi. Hozirgi vaqtda chizmalarni yaratish uchun ikkita yondashuv mavjud. Birinchisi, boshidan oxirigacha ikki o'lchovli rasmni bajarishdir. Ikkinchisi-uch o'lchamli qismli modelni bajarish, so'ngra uch o'lchamli modelning proyeksiyasini yaratish. Ikkala holatda ham dastlabki bir xil: birinchi navbatda, bu qismning konturlarini chizishdir. Kontur o'lchamlarini aniq o'rnatish uchun xususiyatlar paneli va tushuvchi menyudan foydalaning.

Tabiiyki, mashina grafiklari chizmalarni bajarish uchun butunlay an'anaviy usullarni almashtiradimi degan savol tug'iladi. An'anaviy chizmalarni o'rgatish

tendentsiyasini noto'g'ri deb hisoblash mumkin. Axborot texnologiyalarini qo'llash sohasini joriy etish va kengaytirish bilan chizmakashlar va dizaynerlarning kasbiy mahoratiga bo'lgan ehtiyoj tushib qolishi yoki kamayishi mumkin emas. Kompyuter bilan ishlash dizaynerdan chizmachilik ishlarini bajarish texnikasini mukammal egallashni, dizayn hujjatlarini ishlab chiqish qoidalarini, maxsus geometrik tayyorgarlikni, mekansal shakllarni va kombinatsion fikrlashni kuchaytirishni talab qiladi. Shuning uchun kompyuter ishlab chiqarish grafik va matn-grafik hujjatlarni tayyorlash, saqlash, uzatish va ko'paytirishning zamonaviy darajasini ta'minlaydigan mukammal dizayner va dizayner vositasi sifatida qaraladi.

Chizmachilik jarayonida kompyuter texnologiyalari bilan ishlash o'quvchiga o'z g'oyalarni amalga oshirishga imkon beradi: o'qituvchiga ishlab chiqilgan topshiriqning turini tasavvur qilib, uning noto'g'ri harakatlaridan biri ishni qayta bajarishga majbur bo'lishidan qo'rqqmaslik kerak.

Talabalarning bilimlarini tematik nazorat qilish uchun elektron test dasturlari qo'llanilishi mumkin. Ispring QuizMarker dasturidan foydalanib har bir savolga to'rtta javob to'g'ri tanlash bilan o'nnta savoldan iborat har qanday mavzuda nazorat testlarini yaratishga imkon beradi. O'qituvchi testni baholash mezonlarini va vaqtini belgilash mumkin.

Kompyuter texnologiyasi, tabiiyki, an'anaviy chizmachilik darslarini almashtirmaydi, unda talaba chizmalarni bajarishning dastlabki ko'nikmalarini oladi. Biroq, talaba chizmalarni bajarish usullarini o'zlashtirganidan so'ng, kompyuterda chizilgan o'quv materiallarining bir qismini bajarish tavsiya etiladi.

Shunday qilib, chizmachilik darslarida axborot texnologiyalaridan foydalanish o'quv jarayonining samaradorligini oshirish uchun keng imkoniyatlar yaratadi. Bu bir vaqtning o'zida bir nechta turli xil idrok protsessorlari tomonidan taqdim etilgan ma'lumotlarning integratsiyasiga erishish imkonini beruvchi o'quv jarayonida o'quvchilarning bir nechta idrok kanallarini qo'llashdir. Murakkab real vaziyatlar va tajribalar tahlil qilish qobiliyati, jarayonlar dinamik vakillik orqali mavhum ma'lumotlarni ko'rish, bilim tuzilmalarni rivojlantirish va talabalar tahlil qilish qobiliyati rivojlanadi [1].

Axborot texnologiyalaridan foydalanishda o'quvchilarni mustaqil va mustaqil ish uchun ko'proq imkoniyatlar bilan ta'minlashga imkon beradi. Shu bilan birga, an'anaviy darsliklardan foydalanish, o'quv axborot texnologiyalaridan foydalanish o'quv jarayonida o'quvchilarga yordam beradi va qo'llab-quvvatlaydi.

O'quv jarayonida axborot texnologiyalaridan foydalanish ta'limning intensiv shakllari va usullarini amalga oshirishni, mustaqil o'quv faoliyatini tashkil etishni ta'minlaydi, audiovizual axborotni kompleks taqdim etish va manipulyatsiya qilishning zamonaviy vositalaridan foydalanish, axborotni his qilish darajasini oshirish orqali ta'limni rag'batlantirishga yordam beradi.

Foydalanilgan adabiyotlar

1. Роберт И.В. Современные информационные технологии в образовании: дидактические проблемы; перспективы использования. – М.: «Школа-Пресс», 2008. - 205 с.

2. Aminov, Akmal Shavkatovich, Dilfuza Islomovna Mamurova, and Avaz Ruziboevich Shukurov. "ADDITIONAL AND DIDACTIC GAME TECHNOLOGIES ON THE TOPIC OF LOCAL APPEARANCE." E-Conference Globe. 2021.

3. Jalolovich Y. N., Shavkatovich A. A. OPTIONS FOR PERFORMING THE DETAIL SPREAD APPLIED IN DRAWING USING AUTOCAD GRAPHICS SOFTWARE //International Engineering Journal For Research & Development. – 2020. – Т. 5. – №. CONGRESS. – С. 3-3.

АВТОМАТИЗИРОВАННОЕ УПРАВЛЕНИЕ КОВРОТКАЦКИМ СТАНКОМ

А.С.Элмуродов -Бухарский инженерно-технологический институт

Основное отличие ткацких станков различных типов заключается в способе прокладки нити. В челночных ткацких станках уточная нить прокладывается с помощью челнока с уточной шпулей, который получает достаточное ускорение от боевого механизма. В бесчелночных ткацких станках нить с неподвижной паковки захватывается малогабаритным прокладчиком утка. Способ прокладки уточной нити зависит от вида пряжи и вида переплетения и в значительной степени определяет производительность станка. Основными видами сырья для изготовления ковровой ворсовой пряжи издавна являлись грубая и полугрубая овечья шерсть, остевая козья и верблюжья шерсть, которые характеризуются хорошей окрашиваемостью, упругостью, способностью сопротивляться свойлачиванию и многократным изгибам. В настоящее время широкое распространение в формировании ворса получили химические искусственные и синтетические волокна. Искусственные волокна в основном представлены ацетатными и медно-аммиачными, а синтетические капроном, лавсаном, нитроном, поливинилхлоридными гребенного или аппаратного способов прядения. Для создания каркаса ковровой ткани используют крученую пряжу из хлопка, льна, джута, химических волокон и их смесей. Решая вопросы автоматизированного управления электропривода ткацких станков, следует учитывать специфику режима работы приводных электродвигателей этих станков.

Динамическая знакопеременная нагрузка приводит к увеличению среднеквадратичной мощности и, следовательно, тока, потребляемого электродвигателем, к изменению скорости и нагреву электродвигателя. Поэтому для улучшения нагрузочной диаграммы станка необходимо уменьшить пики нагрузки на электродвигатель в период двигательного и генераторного режимов его работы. Одним из способов улучшения режима работы приводного электродвигателя является применение маховиков, способных аккумулировать и отдавать энергию в период увеличения и уменьшения скорости электродвигателя. Другой способ улучшения нагрузочной диаграммы ткацкого станка заключается в применении электродвигателя с мягкой механической

характеристикой, что достигается снижением магнитной индукции или повышением скольжения. В результате этого нагрузочная диаграмма в период боя расплывается, а пик нагрузки снижается. Наиболее перспективным является применение асинхронных короткозамкнутых электродвигателей с увеличенными маховыми массами и смягченными механическими характеристиками. Нагрузочные диаграммы пневматических и гидравлических ткацких станков значительно лучше: электродвигатель не переходит в генераторный режим, и нагрузка немного возрастает только в момент прибоя утка. Применением облегченного батана, отсутствием боевого механизма и использованием клиноременной передачи. Питание пневматических или гидравлических механизмов прокладки утка на этих станках осуществляется от индивидуальных или групповых устройств с асинхронными короткозамкнутыми приводными электродвигателями. Структурная схема управления челночным ткацким станком (рисунок) обеспечивает: мгновенный пуск механизмов станка с целью проброса челнока при первом ударе боевого механизма; быстрый останов механизмов станка, чтобы челнок не застревал в основе; останов станка при обрыве нитей основы или сходе уточной нити, наработке необходимого метража, сходе основы; автоматическую смену шпуль при срабатывании уточной нити; стабилизацию натяжения основной нити при сматывании ее с ткацкого навоя и наматывании ткани на товарный валик. Пуск станка производится с помощью пусковой рукоятки, что приводит к включению асинхронного короткозамкнутого электродвигателя 7.

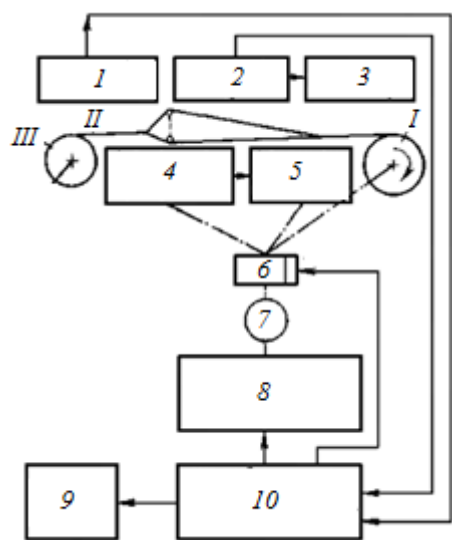

1 – наблюдатель, 2 – уточный щуп, 3 – автомат смены шпуль, 4 – зевообразовательный механизм, 5 – механизм прокладки утки и прибоя, 6 – муфта сцепления, 7 – мотор, 8 – пусковая аппаратура электродвигателя, 9 – сигнализация, релейное управление, I – механизм накатного устройства, II – основная нить, III – ткацкая навоя.

Рис. Структурная схема управления челночным ткацким станком

При дальнейшем повороте пусковой рукоятки включается муфта сцепления 7 и пускаются все механизмы станка: зевообразующий механизм и программное устройство, механизм прокладки утка и прибоя, а также механизм накатного устройства товарного валика I. Таким образом, разгон станка производится за половину оборота главного вала, что обеспечивает нормальную работу боевого механизма. Тормозное устройство обеспечивает необходимый тормозной момент в зависимости от диаметра ткацкого навоя III.

Контроль натяжения основной нити II осуществляется наблюдателями, электрический сигнал с которых подается в блок командной и релейной аппаратуры 9 схемы управления станка, что вызывает его останов. Относительно небольшая длина уточной нити в шпуле требует частой замены шпули в челноке. Автоматические устройства смены шпуль содержат уточный щуп и автомат смены шпуль. Уточные щупы включают механизм смены шпуль при отсутствии пряжи в челноке. Одновременно может быть подан сигнал с уточного щупа в схему управления станком. На многочелночных ткацких станках, которые позволяют работать с уточной нитью различного цвета, автомат смены шпуль электрически связан с программным устройством зевобразующего механизма, что обеспечивает подготовку последнего к смене шпули с соответствующим цветом уточной нити. При подаче сигнала с основнонаблюдателей или в некоторых случаях с уточного щупа, а также нажатии кнопки «стоп» происходит включение тормозного электромагнита, а также расцепление муфты сцепления 6 и отключение приводного электродвигателя 7. На пневматических и гидравлических ткацких станках, где челнок отсутствует, вместо уточных щупов устанавливают датчики недолетов уточной нити, электрически связанные со счетчиками числа недолетов и счетчиками метража наработанной ткани. При превышении допустимого числа недолетов на определенную длину наработанной ткани формируется сигнал, который подается в схему управления станком, и станок останавливается. Таким образом, достигается автоматизированное управление динамической знакопеременной нагрузкой в ковроткацких станках. Для типов машин целесообразно реализация гибкой архитектуры автоматизации, соответственно технологических требований к ткацкому станку. В результате достигаются такие функции управления, как скоростное обслуживание, удобная визуализация, четкая диагностика, совершенное управление движением и процессом в целом. Встроенные в привод технологические функции согласованно выполняются в единой системе управления. Оптимальное решение обеспечивает определенную первичную обработку данных процесса и их преобразование в необходимый алгоритм движения. Современные комплектные системы автоматизации привода, например Sinamics S120 и двигатели 1FT6/1FK7, комплектуется соединенной шиной динамической системой преобразователя. Современной автоматизацией достигается постоянное точное регулирование натяжения нитей в процессе намотки и размотки, точное позиционирование элементами, точное управление прокладчиком тесно объединены в одной системе управления технологическим процессом и выполняются синхронно с тактом ткацкой машины. Автоматизированная система, на основе истинных значений, получаемых от установленного на главном валу датчика, выдает сигналы заданного положения на все ведомые системы привода и системы управления. Связь по интерфейсу обеспечивает удобное управление рабочими данными и связь с системами

ПРОФЕССИОНАЛ ТАЪЛИМ МУАССАСАЛАРИ ЎҚИТУВЧИЛАРИДА ТАДБИРКОРЛИК КОМПЕТЕНЦИЯЛАРИНИ ШАКЛЛАНТИРИШ

Д.Рахматуллаева - Педагогик инновациялар институти
“Таълимда бошқарув” кафедраси доценти

Мамлакатимизда кичик бизнес ва хусусий тадбиркорликни ривожлантириш орқали халқнинг турмуш даражасини яхшилаш, аҳолининг реал даромадларини ошириш ва ёшларнинг бандлигини таъминлаш бугунги куннинг устувор вазифаларидан бири ҳисобланади. Шу боис, ёшларни тадбиркорликка кенг жалб этиш, уларда ишбилармонлик компетенцияларини шакллантириш бугунги куннинг долзарб масалаларидан бири ҳисобланади.

Ўзбекистон Республикаси Президенти Ш.Мирзиёев томонидан “Камбағалликни камайтириш ойлик ёки нафақа миқдорини кўпайтириш, ёлпасига кредит бериш, дегани эмас. Бунинг учун, энг аввало, аҳолини хотин кизларни, ёшларни касбга ўқитиш, молиявий саводхонлигини ошириш, одамларда тадбиркорлик ҳиссини уйғотиш орқали уз узини бандлигини таъминлаш лозимлиги” таъкидлаб ўтилди ва ўз ўзини бандлигини таъминлаш мақсадида тадбиркорликни ривожлантириш бўйича кенг ишлар амалга оширилмоқда.

Ҳозирги кунда мамлакатда расман иш билан банд булмаган 1 миллион 400 мингга яқин аёллар ва ёшлар бўлиб, республика аҳолисининг 12-15 фоизи ёки 4-5 миллион киши камбағаллик даражасида кун кечирмоқда. Иқтисодий фаол аҳолининг 9,0 фоизи ёки 1,4 миллионга яқин киши ишга мухтож, аёллар ва ёшлар ўртасида ушбу кўрсаткич мос равишда 12,5 ва 14,9 фоизини ташкил этмоқда [1]. Бу эса мамлакатимиз аҳолисини тадбиркорликка ўргатиш, касбий малакасини ошириш орқали камбағалликни камайтириш энг асосий масала ҳисобланади. Шунингдек, камбағаллик даражасидан ўрта синф даражасига ошириш учун камбағал ва ишсиз шахсларни замонавий касб-ҳунар ва тадбиркорлик компетенцияларини ривожлантириш, шу асосда улар учун доимий даромад келтирадиган меҳнат ва тадбиркорлик фаолиятига жалб қилиш ўта муҳимдир.

Янги профессионал таълим тизимида иқтисодиётнинг барча тармоқлари баробарида тадбиркорлик, кичик бизнес, оилавий бизнес, томорқа бизнеси, қурилиш, хизмат кўрсатиш, чорвачилик, паррандачилик, асаларичилик, балиқчилик каби тез суръатларда равнақ топаётган соҳалар учун ишчи касблар бўйича малакали кадрлар тайёрланиши кўзда тутилган. Бунда таълим олиш билан биргаликда таълим олувчиларга тадбиркорлик фаолиятини йўлга қўйиш бўйича зарур билимларни бериш ва уларни келгусида ўз бизнесини ташкил этиши юзасидан методик қўллаб-қувватлаш тадбирларини амалга ошириш мақсад этиб белгиланган. Ушбу мақсад ва вазифаларни амалга оширишда эса, аввало, тадбиркорлик фан ўқитувчиларида тадбиркорлик фаолиятини ташкил этиш ва юритиш бўйича компетенцияларни ривожлантириш

лозим. Шу мақсадда, Ўзбекистон Республикаси Президентининг 2019 йил 6 сентябрдаги ПФ-5812-сонли «Профессионал таълим тизимини янада такомиллаштиришга доир қўшимча чора-тадбирлари тўғрисида»ги Фармони, Ўзбекистон Республикаси Вазирлар Маҳкамасининг 2020 йил 7 августдаги ВМҚ-466-сонли қарори [2,3], Профессионал таълим йўналишлари, мутахассисликлари ва касблари классификатори талабларидан келиб чиққан ҳолда Педагогик инновациялар, касб-ҳунар таълими бошқарув ҳамда педагог кадрларни қайта тайёрлаш ва малакасини ошириш институти малака ошириш курсларининг намунавий ўқув режасига “Профессионал таълим муассасалари таълим олувчиларида тадбиркорлик компетенцияларини шакллантириш” ўқув модули киритилиб, ушбу ўқув модулида тингловчининг ўқув юкلامаси 26 соат бўлиб, жами аудитория ўқув юкلامаси 18 соатни, шундан Назарий машғулотлар 8 соат, амалий машғулотлар 10 соат, мустақил тайёргарлик 4 соатни ташкил этади.

Мазкур намунавий ўқув дастур “Профессионал таълим муассасалари таълим олувчиларида тадбиркорлик компетенцияларини шакллантириш” профессионал таълим муассасалари тадбиркорлик фани ўқитувчилари учун мўлжалланган бўлиб, таълим муассасалари таълим олувчиларида тадбиркорлик компетенцияларини шакллантириш йўллари, таълим олувчиларни ўз-ўзини банд қилиш йўллари ва ишга ёллаш имкониятлари, кредит тизими ва таълим олувчилар учун имтиёзли кредитлар олиш имкониятлари, фаолият юритаётган таълим муассасаларда бизнес юритиш имкониятларини таҳлил қилиш ва бизнес-режа тузиш каби мавзулардан иборат.

Демак, бўлажак тадбиркорлар олдиларига қўйган юксак мақсадларига эришишда профессионал таълим муассасалари тадбиркорлик фани ўқитувчиларидан катта маъсулият талаб этади ва уларда тадбиркорлик компетенцияларини шакллантириш бўйича зарур билим, кўникма ва малакаларни шакллантириш лозим.

Фойдаланилган адабиётлар рўйхати

1. Ўзбекистон Республикаси Президентининг 2020 йил 11 августдаги «Камбағал ва ишсиз фуқароларни тадбиркорликка жалб қилиш, уларнинг меҳнат фаоллигини ошириш ва касб-ҳунарга ўқитишга қаратилган ҳамда аҳоли бандлигини таъминлашга оид қўшимча чора-тадбирлар тўғрисида» ги ПҚ-4804-сонли Қарори.

2. Ўзбекистон Республикаси Президентининг 2019 йил 6 сентябрдаги “Профессионал таълим тизимини янада такомиллаштиришга доир қўшимча чора тадбирлар тўғрисида”ги ПФ-5812-сон Фармони.

3. Ўзбекистон Республикаси Вазирлар Маҳкамасининг 2020 йил 7 августдаги «Ўзбекистон республикасида узлуксиз бошланғич, ўрта ва ўрта махсус профессионал таълим тизимини тартибга солувчи норматив-ҳуқуқий ҳужжатларни тасдиқлаш тўғрисида»ги 466-сонли қарори.

ВЛИЯНИЕ АНТИФРИКЦИОННЫХ АЛМАЗОПОДОБНЫХ (DLC) ПОКРЫТИЙ НА НАДЕЖНОСТЬ ПРОЦЕССА ФРЕЗЕРОВАНИЯ БЕЗ СОЖ ХРОМОВЫХ СПЛАВОВ

Ж.О.Шарипов - Бухарский инженерно-технологический институт

Приведены результаты исследования влияния антифрикционного покрытия, полученного методом формирования углеродных алмазоподобных пленок, на ресурс работы быстрорежущих дисковых фрез. Сравнивалась работоспособность фрез без износостойкого покрытия и фрез с покрытием DLC с целью внести коррективы в технологию нанесения покрытия DLC и уточнить возможности использования автоматизированного диагностического комплекса. Показано, что фрезы с покрытием DLC отличаются не только большей износостойкостью и меньшей склонностью к налипанию хром, но и являются более предпочтительным при использовании станков с адаптивной системой управления вследствие замедления процессов, предшествующих поломке инструмента.

Ключевые слова: фрезерование 34ХН1МА сплавов, покрытие DLC, работоспособность, адаптивное управление

Процесс обработки чугунных сплавов дисковыми фрезами имеет свою специфику и требует инструмента со специализированной геометрией, обеспечивающей оптимальные углы резания и беспрепятственный отвод стружки [1]. Особенность процесса состоит также в том, что при обработке чугунных сплавов высокая частота вращения шпинделя обычно сочетается с большой глубиной резания, что приводит к поломке быстрорежущего инструмента из-за серьезных вибраций. Поэтому для каждого перехода приходится подбирать интервал частот вращения, при котором резание происходит стабильно. Подача в большом количестве СОЖ в виде углеродсодержащей жидкости в зону резания, так же как и смазка масляным или спиртовым туманом неэффективны, ввиду того, что при высоких оборотах шпинделя смазка попадает на режущие кромки эпизодически. Возникают резкие перепады температуры, вызывающие микроскопические трещины на режущих частях, что снижает прочность инструмента и приводит к его поломке. Поэтому задачей является сокращение объемов использования СОЖ, что дополнительно стимулируется высоким уровнем затрат, связанных с ее использованием. Одним из решений этой задачи является нанесение антифрикционных алмазоподобных покрытий (DLC) препятствующих налипанию частиц алюминия на рабочую часть инструмента. DLC обеспечивает коэффициент трения (0.10), высокую микротвердость (180 ГПа) и отсутствие адгезионного схватывания [2]. В МГТУ «СТАНКИН» осуществлены сравнительные испытания дисковых фрез диаметром 50 мм с DLC и без покрытия без применения СОЖ. Критерием сравнения фрез являлась поломка фрезы при обеспечении производительности съема обрабатываемого материала с заготовки сечением 200x300x40 из сплава 34ХН1МА на обрабатывающем центре DMC 635V ecoline. при следующих

параметрах: частота вращения $n=150 \text{ мин}^{-1}$; скорость резания $V_c=150 \text{ м/мин}$; скорость подачи $V_k=0.10 \text{ мм/мин}$; подача на зуб $t_z=0,037 \text{ мм/зуб}$; ширина фрезерования $B=4 \text{ мм}$; глубина фрезерования $h=3 \text{ мм}$. На первом этапе выяснилось, что объем материала, удаленного фрезой без покрытия перед ее поломкой на пути фрезерования $1750 \text{ мм}-105 \text{ см}^3$; фрезой с DLC-на пути фрезерования $240 \text{ мм}-133,8 \text{ см}^3$. Для дальнейшей оценки производительности при резании без подвода СОЖ уменьшили подачу на зуб до $t_z=0,035 \text{ мм/зуб}$, вылет фрезы-до 25 мм . Выполняли фрезерование пазов шириной 8 мм и глубиной $5,6 \text{ мм}$ в листе из сплава 34ХН1МА с размерами $550 \times 280 \text{ мм}$ по узкой стороне с шагом 13 мм . Фреза без покрытия прошла 8 пазов с путем фрезерования $2,24 \text{ м}$. Фрезой с покрытием DLC было пройдено полностью 15 пазов с путем фрезерования $4,2 \text{ м}$, несмотря на то, что радиус округления режущей кромки $\rho = 16 \text{ мкм}$, возникший из-за нанесения покрытия, был больше, чем у фрезы без покрытия (10 мкм). Налипание обрабатываемого материала на рабочие поверхности фрез оценивали на стереомикроскопе SteREO Discovery V12. Изменение геометрии режущей части испытываемых фрез проводилось путем измерения радиуса округления режущих кромок на системе MicroCAD с последующим сравнением с величиной начального радиуса, являющегося одним из факторов процесса (рис. 1).



Рис. 1. Радиус округления режущей кромки зуба фрезы после обработки паза длиной 24 см: а) с DLC; б) без покрытия

В процессе работы фрезы с DLC увеличение радиуса округления режущей кромки не наблюдалось, что свидетельствует о высоком сопротивлении изнашиванию. Фреза без покрытия на том же пути резания показала значительное увеличение радиуса ρ с 10 до 29 мкм в основном за счет налипания обрабатываемого материала на режущую кромку. Критерием отказа фрезы считали появление недопустимых вибраций, поскольку при обработке 34ХН1МА необходимо учитывать ограничение, накладываемое гармоническими характеристиками шпинделя и инструмента как системы. Характеристики вибраций измеряли с помощью автоматизированной диагностической системы [3], в которой реализованы мониторинг вибрации в режиме реального времени и обеспечение записи данных с пьезоэлектрических вибродатчиков. Один пьезоэлектрический датчик был ориентирован в направлении подачи (ось X),

другой—в вертикальном направлении (ось Z). Процесс поломки отображался в виде всплеска сигнала вибраций по обеим осям, так как при развитии налипания усиливаются ударные процессы в зоне резания, которые и вызывают рост амплитуд вибраций во всем частотном диапазоне.

На начальном этапе на записи наблюдаются периоды возникновения очагов налипания, что выражается в усилении низкочастотных вибраций. В период возникновения таких очагов резко увеличивается амплитуда колебаний на зубцовой частоте (частоте входа зуба в обрабатываемый материал). Однако налипы стружки не задерживаются на режущей части фрезы. К середине прохода после приработки фрезы налипы прекращаются.

Обнаружено, что при работе фрезой без покрытия возникают повышенные вибрации, особенно в области низких частот. На зубцовой частоте 500 Гц амплитуда сигнала при резании фрезой без покрытия почти в четыре раза превышает амплитуду, полученную при работе фрезой с покрытием.

Данные о мгновенных значениях сил резания получили, обрабатывая кромку листа из сплава 34ХН1МА толщиной 8 мм. Каждой фрезой выполняли по 40 проходов, что равно пути резания 11,2 м и объему удаленного материала 179,2 см³, что соответствует минутной производительности предыдущего эксперимента.

Измерительные сигналы сил и моментов были получены с помощью пьезоэлектрического динамометра Kistler 9253B23. Выявлено, что сила резания по осям X и Z увеличивается от первого к 40-му проходу для фрезы с DLC уменьшается для фрез без покрытия. Это свидетельствует о том, что инструмент без покрытия за счет колебаний, возникающих из-за налипания обрабатываемого материала, выходит из зоны стабильного резания и начинает деформировать, а не резать материал.

Заключение

1. Нанесение антифрикционного алмазоподобного покрытия (DLC), снижает трение между инструментом и обрабатываемым материалом и препятствует интенсивному налипанию материала заготовки, что позволяет почти в два раза увеличить производительность съема материала заготовок из 34ХН1МА сплавов дисковыми быстрорежущими фрезами по сравнению с фрезами без покрытия.

2. Фрезы с DLC отличаются не только большей производительностью из-за меньшей склонности к налипанию 34ХН1МА, но и являются более предпочтительным при использовании станков с адаптивной системой управления, так как процессы, предшествующие поломке инструмента развиваются медленнее, чем у фрез без покрытия.

Список литературы

1. Maslov A.R., Zhigalov A. N. A method of increasing hard-alloy wear resistance via aerodynamic impact //Journal of Friction and Wear, 2014, vol. 35, №5, pp. 421-425.

2. Жигалов А.Н., Маслов А.Р., Шатуров Г.Ф. Повышение эффективности фрезерования путем совершенствования структуры режущих твердых сплавов// Вестник машиностроения, № 8/2015 с. 20-23

3. Маслов А.Р. Мониторинг процессов автоматизированной лезвийной обработки заготовок//Труды межд. науч.-техн. конф. «Современные наукоемкие технологии, оборудование и инструменты в машиностроении», С-Пб, 17-19 сентября 2014, с. 118-127

ГЕОГРАФИЯ ДАРСЛАРИДА ИННОВАЦИОН ВА ПЕДАГОГИК ТЕХНОЛОГИЯЛАРДАН ФОЙДАЛАНИШ

**Мирзоева И.Э.-БухДУ Экология ва география кафедраси катта
ўқитувчиси**

**О.Э.Мирзоева - Пешку тумани 16-ўрта мактаб география фани
ўқитувчиси**

Мамлакатимиз ҳаётининг барча соҳаларида бўлганидек, таълим тизимида ҳам кенг қамровли ислохотлар чуқур кириб бормоқда. Бу ислохотлардан кўзда тутилган мақсад таълим жараёнига янги педагогик технологияни жорий этиш, таълим самарадорлигини ошириш, мазмунини яхшилаш, пировард натижада уни жамият ижтимоий-иқтисодий, илмий-маърифий ривожланишига хизмат қилдиришдан иборатдир.

«Таълим тўғрисида»ги қонуннинг 26-моддасида таълимни илғор шакллари ва янги педагогик технологиялар таълим жараёнига жорий этилсин,- дейилган бўлса, «Кадрлар тайёрлаш миллий дастури»да таълим беришнинг илғор технологияларини, замонавий ўқув-услугий мажмуаларни яратиш ва таълим жараёнини дидактик жиҳатдан таъминлаш талаб этилади. Бинобарин, география фани ҳам узок шаклланиш тарихига эга. Чунки бу фан бевосита географик билимларнинг шаклланиши билан боғлиқ. Географияни жуда қадим замонларда кундалик халқ эҳтиёжлари оқибатида пайдо бўлди десак, хато қилмаймиз. Географик билимлар мукамаллаша боргани сари кишилар ўз саёҳатларини, хотираларини, юришларини оддий чизмаларда акс эттирган ва шу тариқа географик картанинг яратилишига асос бўлувчи маълумотларни тўплаганлар.

Ҳозирги кунда таълим жараёнида интерактив методлар, инновацион технологиялар, педагогик ва ахборот технологияларини ўқув жараёнида қўллашга бўлган қизиқиш, эътибор кундан-кунга кучайиб бормоқда. Бундай бўлишининг сабабларидан бири шу вақтгача анъанавий таълимда ўқувчиларни фақат тайёр билимларни эгаллашга ўргатилганлигидир.

Замонавий технологиялар эса уларни эгаллаётган билимларни ўзлари қидириб топишларига, мустақил ўрганиб, таҳлил қилишлари, ҳатто хулосаларни ҳам ўзлари келтириб чиқаришларига ўргатади. Ўқитувчи бу жараёнда шахснинг ривожланиши, шаклланиши, билим олиши ва тарбияланишига шароит яратади ва шу билан бир қаторда бошқарувчилик, йўналтирувчилик вазифасини бажаради. Таълим жараёнида ўқувчи асосий фигурага айланади.

Шунинг учун умумий ўрта таълим мактабларида ўқувчиларнинг билимли, етук малакага эга бўлишларини тахминлашда замонавий ўқитиш методлари - интерактив методлар, инновацион технологияларнинг ўрни ва роли бениҳоя каттадир.

“Инновация” сўзи инглизча “innovation” сўзидан олинган бўлиб, янгилик киритиш, янгилик деган маъноларни англатади.

Инновацион технологиялар педагогик жараён ҳамда ўқитувчи ва ўқувчи фаолиятига янгилик, ўзгаришлар киритиш бўлиб, уни амалга оширишда асосан интерактив методлардан тўлиқ фойдаланилади. Интерактив методлар - бу жамоа бўлиб фикрлаш демакдир. Бу методларнинг ўзига хослиги шундаки, улар фақат педагог ва ўқувчиларнинг ҳамкорликда фаолият кўрсатиши орқали амалга оширилади.

Бундай педагогик ҳамкорлик жараёни ўзига хос хусусиятларга эга бўлиб, уларга қуйидагилар киради:

- ўқувчининг дарс давомида бефарқ бўлмасликка, мустақил фикрлаш, ижод этиш ва изланишга мажбур этиши;

- ўқувчиларни ўқув жараёнида билимга бўлган қизиқишларини доимий равишда бўлишини таъминланиши;

- ўқувчининг билимга бўлган қизиқишини мустақил равишда ҳар бир масалага ижодий ёндошган ҳолда кучайтириши;

- ҳаммаша педагог ва ўқувчининг ҳамкорликдаги фаолиятини ташкилланиши.

Педагогик технологиянинг энг асосий негизи ўқитувчи ва ўқувчининг белгиланган мақсаддан кафолатланган натижага ҳамкорликда эришишлари учун танланган технологияларга боғлиқ. Ўқитиш жараёнида қўйилган мақсад бўйича кафолатланган натижага эришишда қўлланиладиган ҳар бир таълим технологияси ўқитувчи ва ўқувчи ўртасида ҳамкорлик фаолиятини ташкил эта олса, уларнинг ҳар иккаласи ҳам ижобий натижага эриша олса, ўқув жараёнида ўқувчилар мустақил фикрлай олсалар, ижодий ишлай олсалар, излансалар, таҳлил эта олсалар, ўзлари хулоса чиқара олсалар, ўзларига, гуруҳга, гуруҳ эса уларга баҳо бера олса, ўқитувчи эса уларнинг бундай фаолиятлари учун имконият ва шароит ярата олсагина самара бериши мумкин. Ҳар бир дарс, мавзу, ўқув предметининг ўзига хос технологияси бор, яъни ўқув жараёнидаги педагогик технология – бу якка тартибдаги жараён бўлиб, у ўқувчининг эҳтиёжидан келиб чиққан ҳолда маълум бир мақсадга йўналтирилган, олдиндан лойиҳалаштирилган ва кафолатланган натижа беришга қаратилган педагогик жараёндир.[4]

Қўйилган мақсадни амалга ошириш ва кафолатланган натижага эришиш ўқитувчи ва ўқувчининг ҳамкорликдаги фаолияти ҳамда улар қўйган мақсад, танланган мазмун, метод, шакл, воситага, яъни технологияга боғлиқ.

Ўқитувчи ва ўқувчининг ҳамкорликда мақсаддан натижага эришиш учун қандай технологияни танлашлари уларнинг ихтиёрида, чунки ҳар иккала томоннинг асосий мақсади аниқ: натижага эришишга қаратилган. Бунда

Ўқувчиларнинг билим савияси, гуруҳ характери, шароитга қараб ишлатиладиган технология танланади. Масалан, натижага эришиш учун балким, компьютер билан ишлаш лозимдир, балким фильм, тарқатма материал, чизма ва плакатлар, турли адабиётлар, ахборот технологияси керак бўлар, буларнинг қай бирини танлаш ўқитувчи ва ўқувчига боғлиқ.[2]

Шу билан бир қаторда ўқитиш жараёнини олдиндан лойиҳалаштириб олиш зарур. Бу жараёнда ўқитувчи ўқув предметининг ўзига хос томонини, жой ва шароитни, ўқитишнинг техник воситаларини, энг асосийси, ўқувчининг имконияти ва эҳтиёжини ҳамда ҳамкорликдаги фаолиятни ташкил эта олишни ҳисобга олсагина, керакли кафолатланган натижага эришиш мумкин. Мактабларда бошланғич география, табиий география таълимидан сўнг иқтисодий ижтимоий географиянинг тармоқлари бўйича билим берилади. Таълим методларида ўқитувчининг қиёфаси, унинг дунёқараши, руҳий педагогик, услубий ва махсус илмий тайёргарлиги акс этган бўлади. Худди ана шу омиллар таълим методлари самарадорлигини белгилайди. Муайян методга яхши тайёргарлик кўрмаган ўқитувчида шу методнинг ўзи салбий жиҳатларини ҳам намоён қилиши мумкин, шу сабабли таълим методларини самарадорлигини ошириш учун ўқитувчининг тайёргарлик даражаси муҳим аҳамиятга эга. Методларни нотўғри танлаш ўқувчиларнинг билим ва кўникмаларини суст эгаллашга сабаб бўлади. Демак таълимда универсал метод йўқ. Шу туфайли ҳам ўқитувчи фақат битта методдан фойдаланиб дарс ўтмайди. Бундай бўлиши мумкин эмас.

География таълимининг энг муҳим хусусияти шундан иборатки, ўқитувчи аксарият дарсларни ўтишда оғзаки баён методларини қўллайди ва самарали натижаларга эришади. География таълимида карталарни расмларни танлашда изчилликнинг бўлмаслиги ҳам билимларни сустлаштиради. Масалан VII-синфда “Африка табиат зоналари” мавзусида ўқувчилар экваториал ўрмон, саванна саҳро каби тушунчаларни эгаллашлари керак. Бунда дастлаб ўқитувчи ўқувчиларда юқоридаги табиат комплексларининг тасвирини ўқувчилар кўз ўнгида гавдалантириш, сўнгра эса уни картадаги ўрни билан бўлса, худудий комплекслар турли-туманлиги ҳақида ўқувчилар зарур билимга эга бўладилар.[3]

Ўқитиладиган мавзулар дарсдан дарсга ўтган сари мураккаблашиб ва долзарблашиб боради. Ҳозирги замон тараққиёти, фани ривожланиб бораётган бир пайтда мактабларда ўзига хос таълим жараёнини ташкил этиш, ўқувчининг билим олиш учун турли воситалардан фойдаланишга ўргатиш муҳим масаладир. Ўқувчининг эркин фикирловчи шахс сифатида тарбиялаш ва уни маълум бир мутахассисликлар бўйича йўналиштиришда география фанининг ҳиссаси катта. Шу билан бирга бу фанни замонга мос равишда ривожлантириш, фан техника тараққиёти ютуқларидан баҳраманд этиш ҳар бир географнинг вазифасидир. География дарсларининг сифат, мазмунини, самарадорлигини ошириш мақсадида таклиф ва тавсияларимни бермоқчиман:

1. Таълим тўғрисидаги қонун, кадрлар тайёрлаш миллий дастури ҳамда ДТС талабаларидан келиб чиқиб дарс жараёнида интерфаол методлар ва тарқатма материаллардан фойдаланишни янада такомиллаштириш бугунги кунда долзарб муаммолардан яна биридир.

2. Ўрта умумтаълим мактаблари, академик лицейларида география дарсида интерфаол методлар ва тарқатма материаллардан фойдаланишни янада яхшилаш замонавий техника воситаларидан фойдаланиш мақсадга мувофиқ.

3. Замонавий техника, технология ривожланаётган бир пайтда компьютер техникасидан фойдаланиб уларни тақдимотлар ҳолатда кўргазмали қилиб тайёрлаш бугунги кунда ўта муҳим.

4. География дарсларини самарали ташкил қилишда турли метод ва мавзуга оид мультимедиалардан кенгроқ фойдаланишни йўлга қўйиш лозим.

Фойдаланилган адабиётлар рўйхати:

1. Абдиева З.А. География фанида ноанъанавий дарс усулларида фойдаланиш. -Навоий., 2003.

2. Бабанский. Ҳозирги замон таълими мактабларида ўқитиш методлари. Т. “Ўқитувчи” 1990 йил.

3. Сайидахмедов М.С. Дидактик жараён лойиҳасининг интерфаол методлари. -Т.: Университет, 2005.

4. Ҳайитов А., Боймуродов Н. Таълимда ноанъанавий дарслар ва интерфаол усулларида фойдаланиш. -Т.: Янги аср авлоди, 2006.

РОССИЯ-АФҒОНИСТОН: XX АСР БОШЛАРИДА СИЁСИЙ ВА ИҚТИСОДИЙ МУНОСАБАТЛАР ТАРИХИДАН

Орзиев М.З.-БухДУ, Жаҳон тарихи кафедраси катта ўқитувчиси, тарих фанлари бўйича фалсафа доктори (PhD)

Ҳожимуродов Ж.Э.-Ғиждувон туман ХТБга қарашли 55-сонли мактаб тарих фани ўқитувчиси

Россия давлатининг Ўрта Осиё хонлиқларини истило этиши, Англиянинг Ҳиндистондаги мустамлакалари учун катта хавф туғдирар эди. Россия билан Ҳиндистон орасида буфер давлатлар ташкил этиш Англия ташқи сиёсатининг асосий масалаларидан бири бўлиб ҳисобланган. Аммо, XX аср бошларида бу вазият бир қадар ўзгарган.

XX аср бошларида Ўрта Осиё худудлари икки буюк давлат (Россия ва Англия)нинг ўзаро манфаатлари тўқнаш келган минтақалардан бири эди. Икки ўртадаги 1869-1873 йиллар, 1895 йил давомида олиб борилган музокаралар ўзаро таъсир доираларини белгилаган бўлсада, чегараларда хавфнинг доимий юқори эканлиги сақланиб қолинган. Афғонистон давлати Англияга ярим қарам давлатга айланган ва Россиянинг Ҳиндистонга эҳтимолий тажовузидан буфер давлат вазифасини ўташи лози бўлган бўлса, ўз навбатида Россияга ярим қарам Бухоро амирлиги Англиянинг Туркистон ўлкасига бўлган тажовузига қарши шу вазифани ўташи лозим эди. Ўз навбатида Афғонистон давлати ҳам Туркистон халқлари учун ҳам катта хавф бўлиб, Англиянинг қўллаб-қувватлаши билан XIX

асрнинг иккинчи ярмида Жанубий Туркистон (ҳозирда Афғон Туркистони)ни эгаллаб олган ва бу ҳудудларда истиқомат қилувчи ўзбек, тожикларга нисбатан зўравонликлар амалга оширилган эди. Ўша давр тарихий манбаларида ушбу минтақа аҳолиси руслар келишини сабрсизлик билан қутаётгани, Амударёдан ўтиб Жанубий Туркистон ерларини Россия империяси ўз таркибига қўшиб олса уларнинг аҳволи бир қадар яхшиланишиги ишонишлари билан боғлиқ маълумотлар сақланиб қолинган[2,24]. Жанубий Туркистон аҳолисининг Россияга хайрихоҳ кайфияти ва бир неча бор қўзғолон кўтариши Афғонистон давлат ҳукмдорларига Россия империясини ўзлари учун хавфли рақиб сифатида кўришлари учун етарли асос бўлиб хизмат қилган деб хулоса қилиш мумкин.

Афғонистон амирлари Жанубий туркистонда яшовчи ўзбек, тожик ва туркманларини давлат амаллари ва мансабларига яқин йўлатмасликнинг барча чораларини кўрган. 1906 йилги маълумотларга кўра ўлканинг барча вилоятлари раҳбарлари афғонлардан бўлиб, уларнинг ҳам асосий қисми Афғонистон амирлари яъни ҳукмрон қабила вакиллари баракзойлардан тайинланган. Жумладан, 1906 йилда Жанубий Туркистондаги Афғонистонга тобе бўлган вилоят бошлиқларининг асосий қисми яъни, 27 таси ёки 70 % зи Баракзой қабиласидан қолганлари эса афғонларнинг бошқа қабилаларидан бўлганлар эди[6]. Бу эса, Афғонистон амирларининг Жанубий туркистон аҳолисига нисбатан ишончсизлигини кўрсатади.

Иккинчи бир томондан Афғонистон амирлари Англия билан XIX асрда икки бора давлат мустақиллигини сақлаб қолиш учун кураш олиб борган бўлсаларда, XX бошларида Англия томонидан хавфни қутмаганлар. Аксинча, Россия империясининг ўзларини асосий рақиблари сифатида кўрганлар. 1904-1905 йилларда бошланиб кетган Рус-Япон уруши даврида Россиянинг Узоқ Шарқ минтақасида боғланиб қолганлиги сабабли, Англия Афғонистон ва Ўрта Осиё минтақасида ўз таъсири оширишга ҳаракат қилади. Шу мақсадда Афғонистон пойтахти Кобул шаҳрига Луис Дэн бошчилигида миссия юборилган эди. Ушбу музокаралар вақтида Афғонистон амири Ҳабибуллаҳон Англия билан ҳамкорликда Россияга қарши биргаликда кураш бошлашни таклиф қилади. Чунки, уруш Россияни қийин аҳволга солиб, Ўрта Осиёга етарлича эътибор қарата олмасди. Аммо, Англиянинг ёрдамисиз Афғонистон ҳам Россия билан кураш олиб бора оладиган даражада эмасди[5,22].

XX аср бошларида Дунё сиёсатида қатор ўзгаришлар содир бўлиб, Англиянинг гегемонлигига путур ета бошлаганди. Германия дунёнинг барча минтақаларида Англия билан рақобат қилиши ҳар икки давлатнинг ўзига иттифоқчи излашга мажбур қилади. Натижада, 1907 йили икки рақиб Россия ва Англия давлатлари иттифоқчиларга айланадилар. Ўша давр манбаларида Афғонистон амири Ҳабибуллаҳон рус-инглиз келишувини Афғонистон давлати мустақиллигига тажовуз деб, уни тан олишдан бош тортганлиги қайд этилган[1,52-97]. Тарихий адабиётлар таҳлили шуни кўрсатадики, аслида Амир Ҳабибуллаҳон Россия ва Англия ўртасидаги келишувни Афғонистон учун тинчлик гарови сифатида қабул қилган. Чунки, Ҳабибуллаҳон Англиядан хавф

кутмаган ҳолда Россияни Афғонистоннинг асосий душмани сифатида қабул қилган бўлиб, икки давлат келишуви Россия томонидан бўладиган эҳтимолий хавфнинг бартараф этилиши деб тушунган[3,30].

Тарихий воқеяликлар таҳлили ҳақиқатдан ҳам Россия ва Афғонистон ўртасида савдо-иқтисодий муносабатлар 1907 йилдан кейин ривожланганлигини кўрсатиб беради. Шу пайтгача Афғонистонга Россия савдогарлари киритилмаган бўлиб, Афғонистон ва Россия ўртасидаги савдода Бухоро савдогарлари воситасида олиб борилган. Инглиз-рус келишуви Россияга Афғонистон билан эркин савдо қилиш имконини беради. Бухоро савдогарлари воситасисиз 1911-1913 йилларда йилига Бухородан Афғонистонга 100 минг сўмлик маҳсулот экспорт қилинганлиги тарихий адабиётларда келтириб ўтилганлигининг гувоҳи бўлиш мумкин[4].

Россия асосий рақиби Англия билан келишувдан сўнг Афғонистон билан савдо алоқаларини ривожлантириш борасида қатор ишларни амалга ошира бошлайди. Бу хусусда ўша давр манба ва адабиётларида кўплаб маълумотлар сақланиб қолинган. Жумладан, Бухоро амирлигида илк даврий матбуот органларида ҳам бу хусусда маълумотлар берилган бўлиб, “Бухорои шариф” газетасининг 6-сонида (1912 йил 18 март, якшанба) “Тижорат ва саноат хабарлари”да Петербургда (Россия) тижорат намояндаларининг махсус мажлиси бўлиб, унда рус тижоратининг Бухоро ва Афғонистонда ривожланиши масаласи муҳокама қилинганлиги ва бу борада қуйидаги қарорлар қабул қилинганлиги келтирилади: 1. Бухоро мамлакати марказидан (Эски Бухоро-М.О.) Афғонистон сарҳадларигача темир йўл тортиш ва бу йўл орқали тижорат молларини осон ташишни йўлга қўйиш; 2. Бухорода рус тижорат агентлигини ташкил этиш, Афғонистондаги рус тижорати аҳамиятини назарда тутиб қарор қилинсинки, барча тижорат ва саноат идоралари Бухоро ва Афғонистондаги савдо билан боғлиқ деб топилсин”[9]-каби маълумотларни келтириб, Россия империяси ва маҳаллий тижоратчи ва ишбилармонларни ҳам ушбу лойиҳада ўз маблағлари билан иштирок этиш учун даъват этилган.

Кўрилган чора-тадбирлар натижасида Афғонистон билан мол айрбошлаш йил сайин ошиб борганлигини кўрсатади. Рус-инглиз келишуви иқтисодий жиҳатдан ҳар иккала давлат учун ҳам фойдали бўлиб, Афғонистон Россияга 1915 йилги статистикасига кўра бир йилда 24 млн рупия (8 млн рубль), Россия эса Афғонистонга 5,5 млн рубль мол киритган[3,67]. Россия ва Афғонистон ўртасидаги иқтисодий муносабатларнинг яхшиланиб бориши натижасида икки давлат ўртасидаги ҳадиксираш сиёсати ҳам барҳам берилди бошланган. Иқтисодий алоқалар эндиликда Англия манфаатларига зид равишда ривожлана бошлаган. Аммо, яқинлашиб келаётган жаҳон уруши арафасида сиёсий тангликни янада кучайтирмаслик мақсадида Англия давлати бу муаммога етарлича эътибор қаратмаган. Бу эса, Россиянинг Афғонистон ташқи савдосидаги улушини ошиб боришига хизмат қилган. Биринчи жаҳон уруши арафасида Афғонистоннинг ташқи савдосидаги Россия империяси улуши ошади ва 40% ни ташкил этади[5,32].

Россия империясидан норозилик сабабли, Афғонистон билан иттифоқ тузиш ва Россияга қарамликдан озод бўлиш тарафдорлари Бухоро амирлигида анчагина бўлганлигини тарихий манба ва адабиётлардаги маълумотлар тасдиқлайди. Жумладан, Ғузор беклигида 1914 йилда қўзғолон кўтаришга тайёргарлик кўрилганлиги, бек ўз кўшинидан ташқари маҳаллий аҳолини ҳам қуроллантира бошлагани, Бухоро ва Туркистон ўлкасидаги “Панисломчилар” билан бир вақтда қўзғолон кўтариш тўғрисида музокаралар олиб бораётгани, яқин кишиси ҳисобланган мулло Абдуллони Афғонистонга ўзаро ҳамкорликда курашиш масалаларини келишиб олиш учун юборгани агентура томонидан аниқланган[10]. Шунингдек, ушбу ҳужжатда Тошкент ва бошқа шаҳарларда муллабаччалар, эшон ва мударрислар бошчилигида яширин ташкилотлар тузаётгани, қуроллар тўплаётгани, ҳатто, Чимкент шаҳрида маъмуриятни ўлдириш режаси борлиги ҳақида фикр юритилганлигини кўриш мумкин[11]. Бу сафар ҳам Россия разведкаси шарофати билан мужоҳидлар ташкилоти тор-мор келтирилади. Иккинчи бир томондан Ҳабибуллохон жаҳон урушига кўшилишдан тийилиш орқали Афғонистон яхлитлигини сақлаб қолишга ҳаракат қилади.

Бошланиб кетган биринчи жаҳон уруши даврида гарчи, Афғонистон ўзининг бетараф сиёсатини эълон қилган бўлсада, Афғонистонни урушга тортиш ва Ўрта Осиё ва Жанубий Осиёда янги уруш фронтлар очишга уринишлар содир бўлади. Биринчи жаҳон уруши давом этаётган 1915 йили Германия ва Туркиядан 80 кишидан иборат миссия Афғонистонга юборилади. Немисларнинг икки мутахассиси катта лейтенант Оскар фон Нидермайер ва дипломатик чиновник Отто фон Хентинглар юборилган. Эрон ҳудудида миссия аъзоларини рус казаклар отряди томонидан таъқиб қилинади. Юкларни енгиллаштириш мақсадида Афғонистон амирига совға сифатида олиб келинаётган олтинлар ташлаб қочилади. Машаққатлардан сўнг, рус казакларидан қочишга мувоффақ бўлган миссия вакиллари 24 август куни Афғонистоннинг Ҳирот шаҳрига, 7 август кунида эса, пойтахт Кобулга етиб келади[5,51]. Ушбу миссиянинг Афғонистон учун хавfli томонларини ҳисобга олган амир Ҳабибуллохон Россия ва Англия билан уруш бошлашдан хавфсираб, Герман-Турк миссиясини тез орада қабул қилмайди. 24 августда Кобулга етиб келган Нидермайер миссиясини Афғонистон амири Ҳабибуллохон 26 октябрдагина реакцион гуруҳлар талаби билан қабул қилади. Нидермайер томонидан Ҳабибуллохонга берилган мактубда Турк султони ва Германия императори томонидан Россияга жиҳод эълон қилиш сўралган[7,353]. Аммо, Ҳабибуллохон расман тинчлик тарафдори бўлиб қолаверади.

Жаҳон уруши рақибларидан иқтисодий жиҳатдар бир қадар ортда қолган Россия империясини тинчасини қуритиб борган сари мамлакат ичкарасида норозилик кайфияти ҳам ўсиб боради. 1916 йилда Туркистон ўлкасида бошланган мардикорликка олиш бутун ўлкада норозилик ва қуролли чиқишларга сабаб бўлади. Бухородаги рус сиёсий айғоқчилиги раҳбари Шульга 1916 йил 318-рақамли телеграмасида мардикорликка олиш Бухоро амирлигида ҳам аҳолининг

қаттиқ норозиликка сабаб бўлаётганини маълум қилади[8,]. Айни шу вақтда Тошкентдаги бир гуруҳ қозилар Афғонистон амири (Ҳабибуллаҳон)га мактуб йўллаб, уни Россияга қарши биргаликда курашга чақирганлар. Тошкентнинг тўрт қозиси йўллаган мактубда Афғонистон амири агар чин мусулмон бўлса, Россия билан урушишнинг айна пайти эканлиги, халқнинг бирдамлиги ва қўзғолганидан фойдаланиш зарурлиги, Туркия ва Германияга ёрдам беришнинг айна пайти эканлиги таъкидланган. Мактуб 1916 йил 8 июлда Бухородаги Саид Неъматилла Ҳожиевнинг дўконини Когондаги сиёсий агентлик талаби билан тафтиш ўтказиш вақтида топилган. Бу сафар ҳам разведка маълумотлари тасдиқланиб, Афғонистон билан тузилиши мўлжалланган иттифоқ барбод бўлади. Бундан кейинги воқеаликлар Россия империясидаги инқилоб даври билан боғлиқ бўлиб, унинг ўзи алоҳида бир мавзу саналади.

Хулоса қилиб айтганда, Россия ва Афғонистон давлатлари ўртасидаги XX аср бошларидаги ўзаро муносабатлар мураккаб ва чигал босқични ўз бошидан ўтказган бўлиб, ушбу муносабатларни яхлит ва комплекс ҳолатда ўрганиш бугунги кундаги вазифаларимиздан бири бўлиб ҳисобланади.

Фойдаланилган адабиётлар рўйхати

1. Англо-русское соглашение относительно Тибета, Персии и Афганистана. (за 1907 г.: Голос Москвы, №1; Новое Время, № 11313, 11316, Голос Правды, № 602; Товарищ № 71; Свет, № 242; Слово № 25; Русское ведомости, № 210; Русское знамя, № 201; Слово, № 224; СПб ведомости, № 204; Россия, № 555; Голос Москвы, № 212) Туркестанский Сборник. Том 444, стр. 52-97.

2. Гродеков Н. Через Афганистан.//Туркестанский сборник. Том 241. – 1-85 с.

3. Губар М.Г. Афганистан на пути истории./ответственные редакторы Ю.В. Ганковский, В.Г. Коргун. Перевод с дарӣ, введенная статья и комментарии Муллошо Давлятова. – М.: Наука, 1987. – 203 с.

4. Ёров А.Ш. Бухарский эмират на мировом рынке (вторая половина XIX-начало XX столетия). Автореферат диссертации на соискание ученой степени кандидата исторических наук. – Душанбе 2005. <http://Cheloveknauka.com/buharskiy-emirat-na-mirovom-rynke#ixzz5SwkeHHeeM>.

5. Коргун В.Г. История Афганистана. XX век/В.Г. Коргун. – М.: ИВ РАН: Крафт+, Акад. Наук. Ин-т Востоковедения, 2004. – 525 с.

6. Лалетин Ю.П. Межэтническое взаимодействие в Афганистане. <https://mgmo.ru/upload/iblock/89/1ca817afs196Cc95fada903aa5e910.pdf>

7. Массон В.М., Ромодин В.А. История Афганистана: Афганистан в новое время/Ответственные редакторы: Р.Т. Ахрамович, О.В. Ганковский, В.А. Лившич. Том II. – М.: Наука, 1965. – 550 с.

8. Пурумшоев Ҳ. Участие трудящихся Бухарского эмирата в восстании 1916 года в Средней Азии и Казахстане.http://kghistory.akiyress.org/unes/un_post:

9. “Тижорат ва саноат хабарлари” // “Бухорои шариф” № 6. 1912 йил 18-март якшанба

10. ЎзМА И-3-фонд, 2-рўйхат, 166-ҳужжат, 86-варақ, 87-варақнинг орқа томони.

11. ЎзМА И-126-фонд, 2-рўйхат, 240-ҳужжат, 17 варақ, 17 варақнинг орқа томони, 18 варақ, 18 варақнинг орқа томони, 23 варақ, 23 варақнинг орқа томони

ТЕХНОЛОГИК ТАЪЛИМ ТИЗИМИНИНГ МОДДИЙ-ТЕХНИК ТАЪМИНОТИНИ МУСТАҲКАМЛАШ.

М.Ғофуров - Пешкў туман 2-сон касб-хунар мактаби бўлим бошлиғи

Ўзбекистон Республикаси мактабгача, умумий ўрта, профессионал ва олий таълим тизимларида технология фанини уқитишни ривожлантириш концепцияси Ўзбекистон Республикасининг 2035 йилгача ривожланиш Стратегиясининг концепцияси, Ўзбекистон Республикаси Президентининг 2019 йил 8 майдаги “Ўзбекистон Республикаси мактабгача таълим тизимини 2030 йилгача ривожлантириш концепциясини тасдиқлаш туҒрисида”ги ПК,-4312-сонли Қ,арори, 2019 йил 29 апрелдаги “Ўзбекистон Республикаси Халқ таълими тизимини 2030 йилгача ривожлантириш концепциясини тасдиқлаш туҒрисида”ги ПФ-5712-сонли ҳамда 2019 йил 6 сентябрдаги “Профессионал таълим тизимини янада такомиллаштиришга доир қушимча чора-тадбирлар туҒрисида”ги ПФ-5812-сонли ва ва 2019 йил 8 октябрдаги “Ўзбекистон Республикаси Олий таълими тизимини 2030 йилгача ривожлантириш концепциясини тасдиқлаш туҒрисида”ги ПФ-5847-сонли Фармонлари, 2025 йилгача Ўзбекистон саноатининг ривожланиши концепцияси хдмда Ўзбекистон Республикаси Президентининг 2020 йил 24 январда Олий Мажлисга Мурожаатномасида белгиланган вазифалар ижроси юзасидан ишлаб чиқилган.

1. Концепция мактабгача, умумий ўрта, профессионал ва олий таълим тизимларида технологик таълимни ривожлантиришнинг асосий тенденцияларини белгилаб беради, жумладан:

ривожланган хорижий мамлакатларнинг таълим соҳасида меъёрларни белгилаш тажрибасидан миллий хусусиятларни ва мамлакатда амалга ошириладиган ислохотларни ҳисобга олган ҳолда такомиллаштириш;

технологик таълим меъёрий ҳужжатларини таълим сифати ва кадрлар тайёрлашга қуйиладиган халқаро талабларга мувофиқлигини таъминлаш;

технологик таълим бўйича мактабгача, умумий ўрта, профессионал ва олий таълим тизимлари битирувчиларига қуйиладиган малака талабларини узвийлигини таъминлаш ҳамда амалиётга татбиқ этиш;

технологик таълим мазмуни ва моҳиятини сифат жиҳатидан янгилаш, шунингдек уқитишнинг янги аспектдаги методикасини ишлаб чиқиш, таълим-тарбия жараёнига индивидуаллаштириш тамойилларини босқичма-босқич татбиқ этиш;

мактабгача, умумий ўрта, профессионал ва олий таълим тизимларида технологик таълимнинг узаро интеграциясини таъминлаш ва битирувчиларни касб-хунарга ўргатиш орқали ҳаётга тайёрлаш ишларини ташкил этиш;

технологик таълим мазмуни, мустикал ҳаётда қуллаш имконияти булган технологик саводхонликни, танқидий фикрлаш ва ижодкорлик компетенцияларини шакллантириш;

технологик таълимни ташкил этишнинг замонавий шакл, метод ва воситалари асосида дуал тизимли ўқув модулларини ишлаб чиқиш;

таълим жараёнига миллий, умуминсоний ва маънавий кадриятлар асосида битирувчиларни тарбиялашнинг самарали методикасини кенг жорий этиш;

технологик таълим жараёнига рақамли технологиялар ва замонавий усулларни жорий этиш;

ўқув-тарбия жараёни самарадорлигини ва натижавийлигини таъминлашда инновацион педагогик ва замонавий ахборот-коммуникация технологияларини тадбик этиш;

технологик таълимнинг моддий-техника базасини мустахкамлаш ва бюджетдан маблағ билан таъминлашнинг самарадорлигини ошириш;

эркин бозор муносабатларига ва хусусий мулк устуворлигига асосланган иктисодиётни ривожланиши ҳамда тадбиркорлик, касаначилик фаолиятини кенг жорий қилишда ўқувчи шахси, унинг интилишлари, қобилияти ва кизиқишларини аниқлаш;

меъёрий ҳужжатларда назарда тутилган компетенцияларга асосланган баҳолаш мезонларини ишлаб чиқиш ва амалиётга жорий этиш.

Технологик таълимнинг амалдаги жорий ҳолати ва мавжуд муаммолар

Ҳозирги вақтда технологик таълимнинг амалдаги жорий ҳолати ва тупланган тажрибалар таҳлилидан куйидагилар маълум булади.

Ўзбекистон Республикаси Президентининг Олий Мажлисга Мурожаатномасида тараққиётга эришиш учун рақамли билимлар ва замонавий ахборот технологияларини эгаллаш зарур ва шартлиги, бу юксалишнинг энг қисқа йулидан бориш имкониятини бериши, бугунги кунда корхоналар рақамли технологиялардан мутлақо йироқда эканлиги алоҳида таъкидланиб, рақамли технологиялар нафакат маҳсулот ва хизматлар сифатини ошириши, шунингдек ортикча харажатларни камайтириши, натижадорликни ошириши, бир суз билан айтганда, одамлар турмушини кескин яхшилаш мумкинлиги асослаб берилди.

Иктисодиётнинг барча соҳаларини рақамли технологиялар асосида янгилашни назарда тутадиган “Рақамли Ўзбекистон - 2030” дастурини ишлаб чиқиш ва жорий этиш вазифлари белгиланди. Бу эса саноатнинг етакчи тармоқларини модернизациялаш ва рақобатдошликни кучайтириш, соҳага илгор технологияларни жорий этиш, юқори технологияли корхоналар, технопарклар, ишлаб чиқариш корхоналари ташкил этиш, замонавий муҳандислик-коммуникация инфратузилмаларини барпо этишга янада кенг имкониятлар яратади.

Бугунги кунда мактабгача, умумий ўрта, профессионал ва олий таълим тизимларида таълим олаётган ўқувчиларда саноатлашган мамлакатда таълим олиши, яшаши ва ишлаши учун зарур қуникмаларни шакллантириш долзарб масалага айланиб бормокда.

Ахборот-коммуникация технологиялари охириги 30 йил ичида жамиятни узгартирди. Шу билан бирга катта меҳнат миграцияси, ривожланмаган ижтимоий инфратузилма қашшоқлик ва ишсизликнинг кжори даражаси, инфратузилманинг эскирганлиги, кадрлар компетенцияларининг иктисодий ривожланиш стратегик максадларига номувофиқлиги, интеллектуал мулкни

ҳимоя қилиш муаммолари, олий маълумот олиш имкониятларининг чекланганлиги, юкори технология ва илм-фанга асосланган ишлаб чиқаришнинг ривожланмаганлиги, инсон капитали ва имижига зарур микдордаги инвестицияларнинг сарфланмаслиги, малакали ходимларнинг етишмаслиги, ўрта бўғин раҳбар ва ходимларнинг паст даражадаги малакаси, ишчиларда меҳнатга нисбатан рағбатнинг йуклиги, ишчи ва муҳандис -техник касблар обрўсининг тушгани, эскирган иш усулларидадан фойдаланиш каби муаммолар уз ечимини кутмокда.

Ривожланган мамлакатлар уз иктисодий доктриналарида ташқи таҳдидларга қарши курашишга, ривожланаётган мамлакатлар эса ички таҳдидларга қарши курашишга купрок эътибор беришади. Ўзбекистон учун ташқи таҳдидлардан бири илғор технологияларни ишлаб чиқиш ва амалга ошириш соҳасида ортда қолишдир. Ташқи ва ички таҳдидни бартараф қилиш, саноат ривожланишининг индустриясига барқарор ўтишнинг энг муҳим омилларида бири - бу технология таълимини ташкил этишда мактабгача, умумий ўрта, профессионал ва олий таълим тизимларида узвийликни таъминлаш ва янги босқичга кутаришдир.

Саноатда технологик узгаришларнинг янги тулкини кутилмокда, бу эса иктисодиётнинг барча соҳаларини ривожлантиришда инновацияларнинг ролини кучайтиради ва куплаб анъанавий усуш омилларининг таъсирини камайтиради.

Энг янги авлод технологияларининг ривожланишидаги кечикиш миллий иктисодиётнинг рақобатдошлигини пасайтиради, шунингдек, усиб бораётган геосиёсий рақобат шароитида унинг заифлигини ошириши мумкин.

Хусусан, саноатда кутилаётган янги технологик узгаришлар шароитида мактабгача, умумий ўрта, профессионал таълим тизимларида технологик таълим ўқувчи-ёшларда ижодкорлик қобилияти ва меҳнат куникмаларини ривожлантириш, уларда олий таълим босқичида ёки мустақил ҳаётга кадам куйишда зарур буладиган базавий компетенциялар ва дунёқарашларни шакллантиришда асосий ечим булиб хизмат қилади.

Технологик таълим ўзлаштирган битирувчилар саноат соҳасининг барча тармоқларида хусусий инжиниринг, илмий тадқиқот ва тажриба конструкторлик базаларининг янада ривожланиши, бир суз билан айтганда юкори қийматли рақобатбардош саноат маҳсулотлари ишлаб чиқарилишида “драйвер” ролини бажаради.

Ишлаб чиқариш жараёнлари юкори даражада саноатлашган Буюк Британия, Франция, Германия, АКШ, Израил, Япония, Жанубий Корея, Хитой Халқ Республикаси ва бошқа ривожланган давлатлар таълим тизимида ҳам технологик таълим ишлаб чиқаришнинг асосий бўғини ҳисобланиб, жаҳон меҳнат бозорига малакали мутахассислар тайёрлашнинг муҳим босқичлари ва ташкил этувчиларида бири деб қаралади.

ЭЛЕКТРОМАГНИТНАЯ СВЕРХСЖИМАЕМОСТЬ

Х.Хасанов - Кафедра газовой и волновой динамики механико-математического факультета МГУ им. М. В. Ломоносова, Россия

АБСТРАКТ. Динамический излучатель - сопло с расположенным по оси центральным коническим телом - новое инженерное решение. Явления, возникающие при его работе, ценны и перспективны как в фундаментальной науке, так и в практическом применении. В ходе наших экспериментов с этим устройством мы обнаружили спирально-закрученные неидеальные плазменные волновые структуры, возникающие в дозвуковых и сверхзвуковых струях газа, истекающих из сопла с центральным конусом. Мы считаем очень важным и перспективным тот факт, что поток из динамического излучателя остается практически стабильным как по форме, так и по мощности при увеличении расстояния от выходного отверстия сопла. Например, воздушная струя из сопла с центральным конусом может отклонить стальную пластину массой 2,55 кг, подвешенную на проволоке диаметром 120 мкм, примерно на 45 мм на расстоянии 400 мм. На этом расстоянии мощность потока из общего конического сопла незначительно мала. Также в наших экспериментах мы зарегистрировали фазовые переходы воздуха, аргона и азота в жидкость и твердое тело в струях при комнатных условиях (температура струи 285 К, влажность около 5-7%), что очень необычно и дает много практические возможности. Водяной пар, истекающий из динамического излучателя, создает указанные неидеальные плазменные структуры с повышенной плотностью электронов, что обеспечивает концентрацию энергии в малых объемах (в узлах структуры) и высокоэнергетическое излучение (в экспериментах были обнаружены электромагнитные поля вверх до 1 ГГц). Полученные результаты можно объяснить введением концепции электромагнитной сверхсжимаемости, которая является основной целью нашей работы.

КЛЮЧЕВЫЕ СЛОВА: сопло с центральным конусом, спирально-закрученная сверхзвуковая струя, фазовые переходы, электромагнитная сверхсжимаемость.

ВСТУПЛЕНИЕ. Мы изучаем различные явления, возникающие при экспериментах с динамическим излучателем - соплом с центральным конусом [1]. Это сопло генерирует необычные спирально-закрученные структурированные сверхзвуковые струи, которые мы визуализируем несколькими методами [2-4]. В наших предыдущих публикациях мы провели много исследований в этой области. В данной статье мы исследуем несколько явлений, обнаруженных в сверхзвуковых струях, истекающих из динамического излучателя, и на основе наших экспериментальных и теоретических работ в прошлом даем им объяснение, используя концепцию электромагнитной сверхсжимаемости, после чего мы проводим еще один эксперимент, чтобы подтвердить существование этот феномен.

Эта концепция получила развитие в ряде наших публикаций. Истечение газа из сопла с центральным конусом сопровождается адиабатическим расширением, что приводит к охлаждению газа и образованию каналов с высокой степенью разрежения в струях потока [5]. Перепад давления внешней атмосферы и разреженного газа в каналах приводит к образованию жестких пограничных слоев потока на выходе из сопла. В слоях каналов возникают электрические заряды. Пограничные слои излучают ультрафиолетовый и визуальный свет. Свечение является следствием образования холодной неравновесной плазмы в структурированных потоках. Это свечение носит нерегулярный характер, максимальная интенсивность которого обнаруживается в узлах конструкции [6-7].

Мы обнаружили, что пограничные слои газового потока сжимаются и образуют спирально-закрученные структуры [4]. Это сжатие мы назвали «суперсжатием», поскольку оно является результатом взаимодействия трех явлений: разности давлений, кулоновского взаимодействия отдельных электрических разрядов и высокочастотных полей, возникающих в струях [7,9]. Эти поля взаимодействуют с потоком газа и образуют его спирально-закрученные структуры. Излучение высокой энергии исследовалось при взаимодействии полей, возникающих в струях, с газом и водяным паром [8]. Высокочастотное поле обнаруживается и другими методами в газовых разрядах в замкнутом объеме, когда направление поля было постоянным по отношению к вектору силы тяжести в данной точке пространства [9-10]. Наблюдалось прогрессирующее сжатие потока в направлении его распространения при уменьшении объема структурированной части на расстоянии 10-12 калибров сопла без увеличения внешнего давления. Это результат явления сверхсжимаемости.

Явление сверхсжимаемости обсуждалось на научных семинарах МГУ им. М.В. Ломоносова кафедр «Физическая электроника» (22.09.2008), «Теоретическая физика» (10.10.2009), «Газовая и волновая динамика» (2004-2010). , «Аэромеханика и газовая динамика» 11.05.2005). Обсуждения проводились в Лаборатории акустики океана Института океанологии им. П.П. Ширшова РАН (14.07.2010), в секции теоретической физики Института общей физики им. А.М. Прохорова РАН (05.08.2010) и на научном семинаре Объединенного института высоких температур РАН на тему «Магнитно-плазменная аэродинамика и МГД преобразование энергии» (07.12.2011).

ЭКСПЕРИМЕНТАЛЬНАЯ ЧАСТЬ.

1. Описание части газовой динамики.

Нами была проведена серия экспериментов на специальном кольцевом сопле с коническим центральным телом по патенту [1]. Сопло состоит из двух конусов (внешнего и внутреннего) с разными углами (см. Рис.1). Внутренний конус может располагаться вдоль оси струи как в форкамеру сопла, так и вне ее. В ходе экспериментов мы изменили давление газа и геометрию форкамеры. Для

исследования использовали фильтрованный аргон, воздух и азот. С помощью редуктора получили давление газа из газовых баллонов, равное (0,2-0,8)



Рис.1. Схема динамического излучателя. Здесь а - форкамера, b - центральный конус.

МРа. В данной статье мы приводим результаты четырех экспериментов.

При истечении газа в атмосферу из сопла с центральным конусом он приобретает конфигурацию сильно выраженного сжатого потока спирально-закрученных излучающих волновых структур (см. Рис. 2). Эти структуры состоят из ячеек определенного размера. Тип строения и размер его ячеек зависят от положения центрального конуса. При выдвигении центрального конуса из сопла линейные размеры ячеек уменьшаются (см. Рис. 2). Слева на рис. 2 центральный конус находился на 2,5 мм внутри сопла, а справа - на 2,5 мм снаружи. Как видно из рис.2, диаметр 6 мм стал 5 мм, расстояние между ближайшими узлами 10 мм стало 8,5 мм, а диаметр 4 мм на расстоянии 13 калибров сопла стал 3 мм. Сверхсжатие размеров ячейки происходит мгновенно (не более 20 нс) [12].

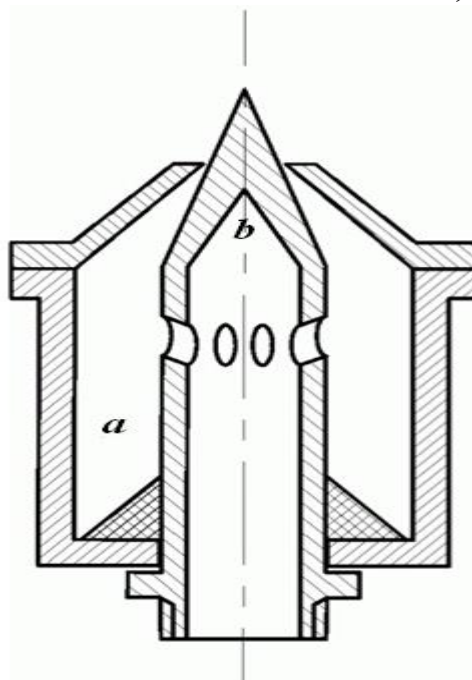

Рис.2. Размеры ячеек в спирально-закрученных конфигурациях в двух разных положениях центрального конуса. Структура визуализирована методом Топлера.

В первом эксперименте наблюдались сверхзвуковые спирально-закрученные воздушные струи, излучающие в широком диапазоне при истечении из сопла с центральным конусом, выходящим из сопла при $b = 3$ и $b = 5$ мм. (см. рис.3).

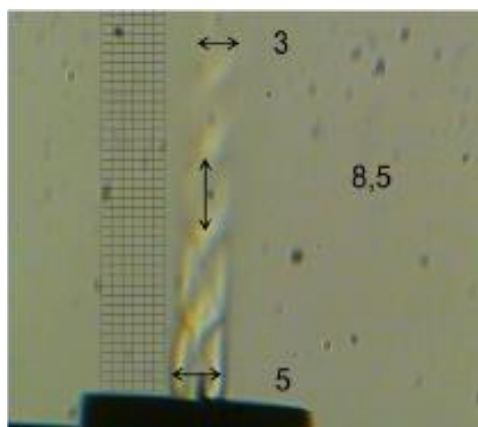
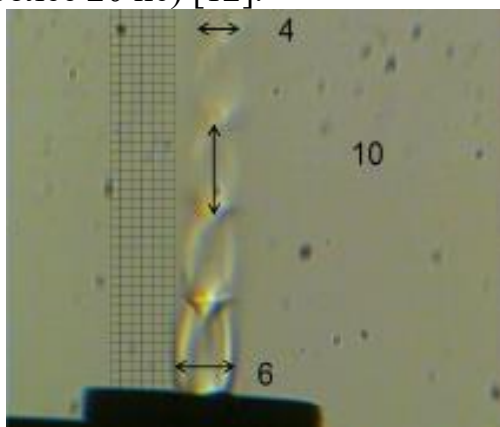

Рис.3. Структура сверхзвуковой струи, истекающей из динамического излучателя при $b = 3$ мм, диаметре кольцевого сопла 3 мм, давлении в форкамере 0,6 МПа. Используется метод топлера визуализации.

Свечение затопленной струи носит неравномерный характер. Максимальная интенсивность была обнаружена в узлах конструкции (см. Рис.4).

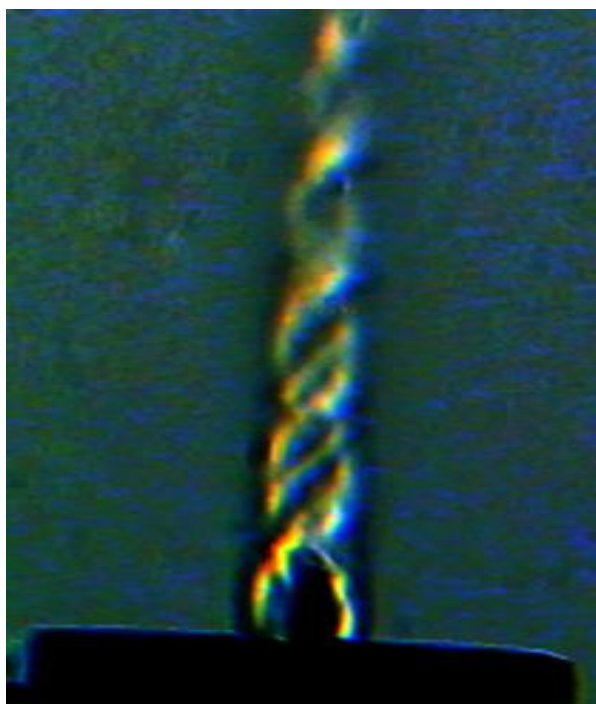

Рис.4. Структура сверхзвуковой струи, истекающей из динамического излучателя при $b = 5$ мм, диаметре кольцевого сопла 5 мм, давлении в форкамере 0,6 МПа. Используется лазерно-теневого метод визуализации (длина волны 632 нм). Рассеяние. Узлы высокой плотности.

Температура потока 285 К, измеренная датчиком температуры зонда, давление в форкамере (0,4-0,6) МПа. Излучение регистрировалось монохроматором типа дифракционной решетки (МДР12), рабочий диапазон которого лежит в полосе 350-950 нм. Течение струи сопровождается излучением в ультрафиолетовом, видимом и инфракрасном спектрах [6-7, 13]. Примечательно, что конструкция остается устойчивой на больших расстояниях от сопла.

2. Сравнение распределения мощности в погруженных струях для двух типов сопел.

Необычная устойчивость структуры струи на больших расстояниях натолкнула нас на идею следующего исследования. Эксперимент 2 проводился для сравнения распределения мощности вдоль оси потока в погруженных струях при их истечении от динамического излучателя с центральным конусом и от обычного конического сопла типа Лавалья. Используя струю отфильтрованного воздуха, мы провели несколько измерений отклонения стальной пластины массой 2,55 кг и высотой 113 мм на 120-миллиметровой проволоке, отклоненной

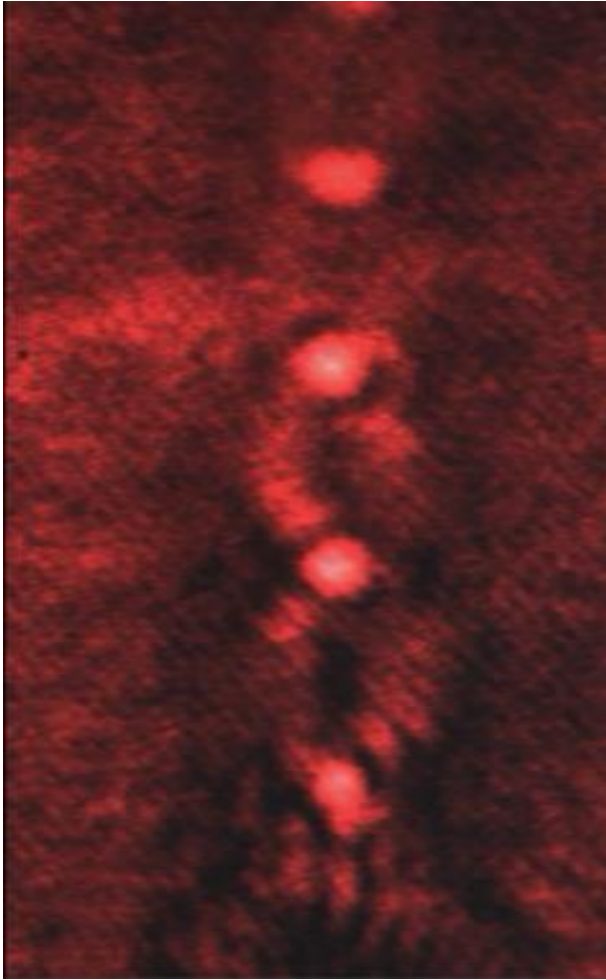
струей на разных расстояниях от сопла и при разных давлениях в предварительных камерах [14]. Оба сопла были зафиксированы в горизонтальном положении перпендикулярно наклонной пластине первоначально в положении равновесия (см. Рис.5).



Рис.5. Маятниковый эксперимент. Здесь L - расстояние от выходного отверстия сопла до положения равновесия маятника, а d - его отклонение от положения равновесия.

Видно, что для обычного конического сопла отклонение становится незначительным при одинаковом расстоянии $L = 250$ мм во всех случаях (см. Рис.6 (а-г)). В этих же условиях динамический излучатель может достаточно заметно отклонить маятник (от 7 до 50 мм для давлений от 0,2 до 0,8 МПа соответственно) даже на расстоянии $L = 500$ мм.



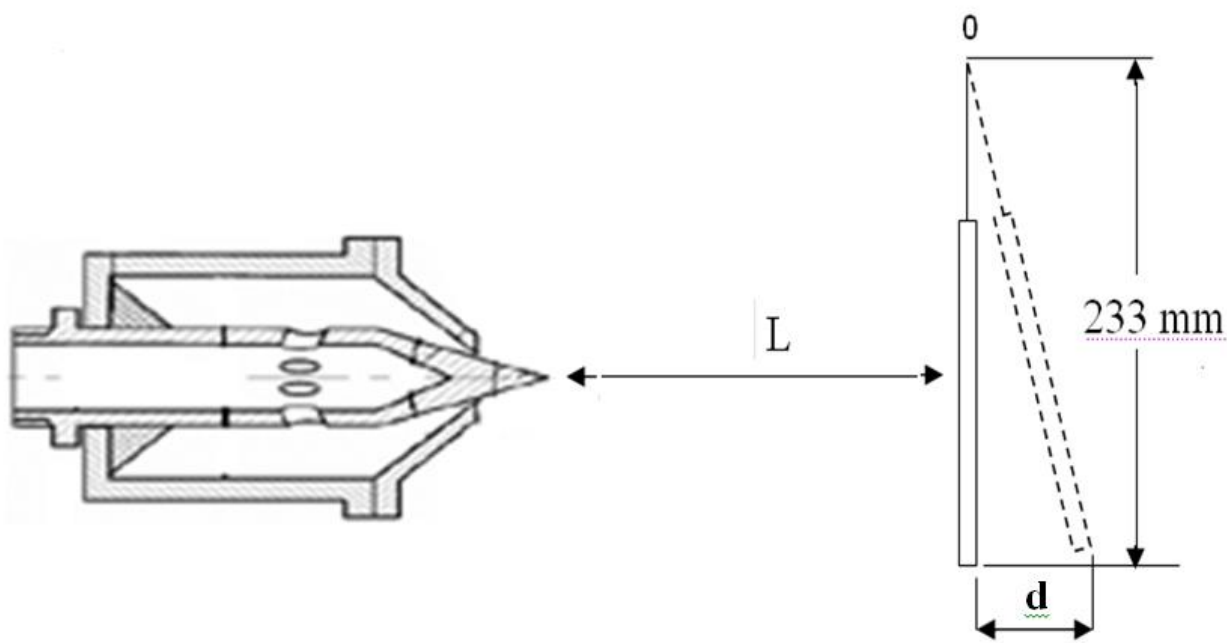
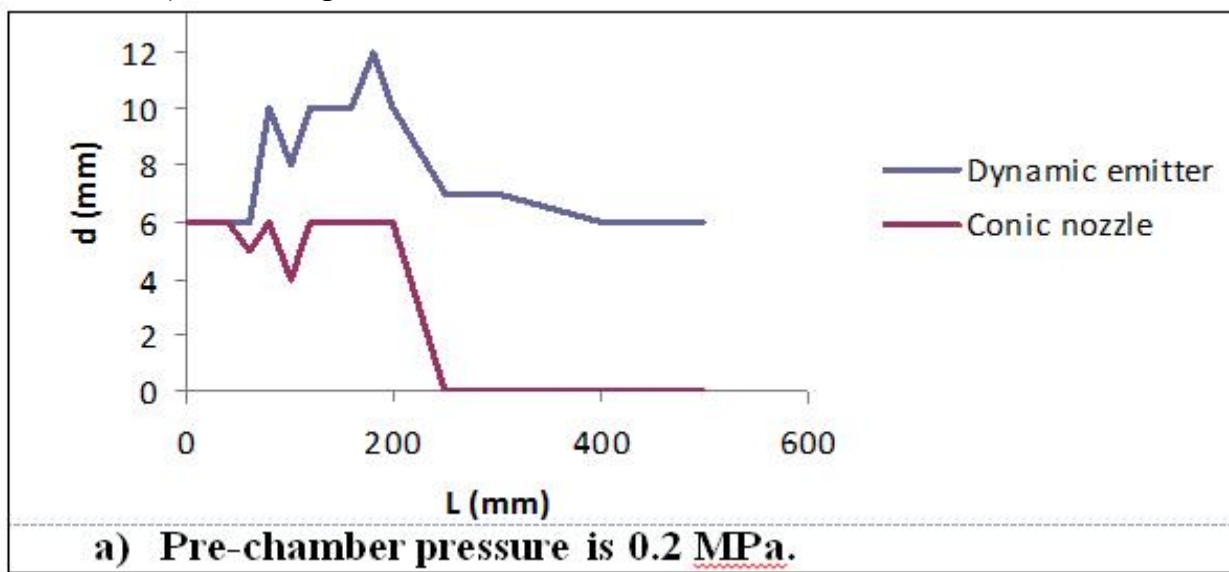

Рис.6 (a-d). Отклонение d в зависимости от расстояния L для разных давлений газа в форкамере для динамического излучателя с центральным конусом и для обычного конического сопла.

Из графиков видно, что струя, истекающая из динамического излучателя, остается практически стабильной как по форме, так и по мощности с увеличением расстояния, что подтверждает наши предыдущие выводы,

сделанные на основе визуализации струи. Используя более высокое давление в форкамере, мы получаем более стабильные струи от динамического эмиттера (сравните графики a-b и c-d).

3. Конденсация газов в спирально-закрученных струях в жидкость и твердое тело.

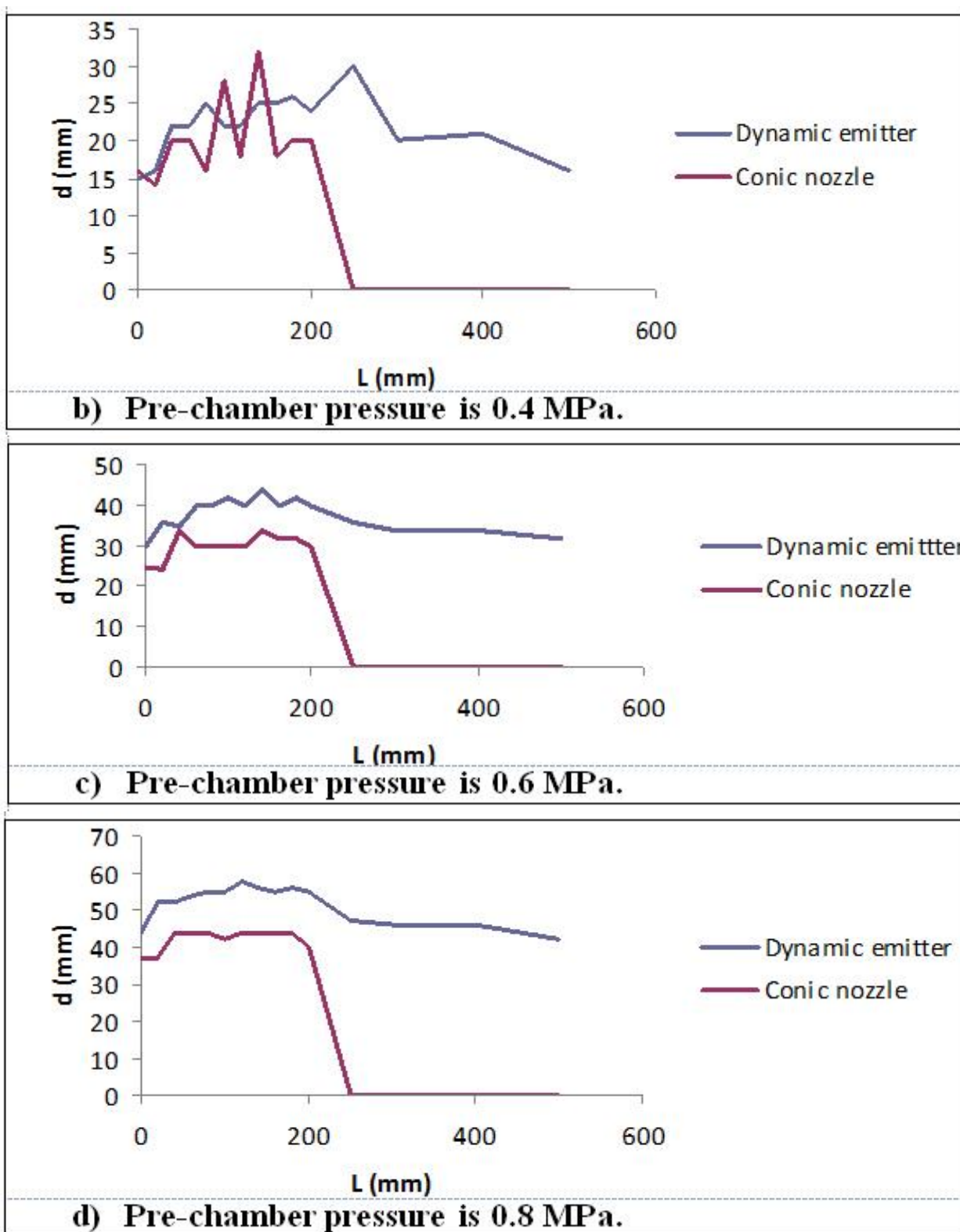
В ходе наших экспериментов с маятником мы обнаружили, что после взаимодействия струи со стальной пластиной на ней остается заметное количество жидкости. Мы решили провести точное исследование этого явления. На следующем этапе исследования - эксперименте 3 - мы использовали фильтрованный воздух, аргон и азот. Для наглядности динамический излучатель был установлен в камере, заполненной тем же газом, который использовался в текущем испытании. После взаимодействия струи с квадратной кварцевой пластиной 100×100 мм толщиной 5 мм, расположенной на расстоянии 30-40 мм от выходного отверстия сопла перпендикулярно направлению струи для случая вертикально закрепленного динамического излучателя (как в эксперименте 1) получили конденсированное вещество, которое исследовали под микроскопом. Результаты представлены на рис. 7-10.



Рис.7. Результат взаимодействия струи аргона с пластиной. Конденсат получается. Выдержка 30-40 сек. Увеличение 400х.



Рис.8. Результат взаимодействия струи азота с пластиной. Конденсат получается. Выдержка 30-40 сек. Увеличение 100х.

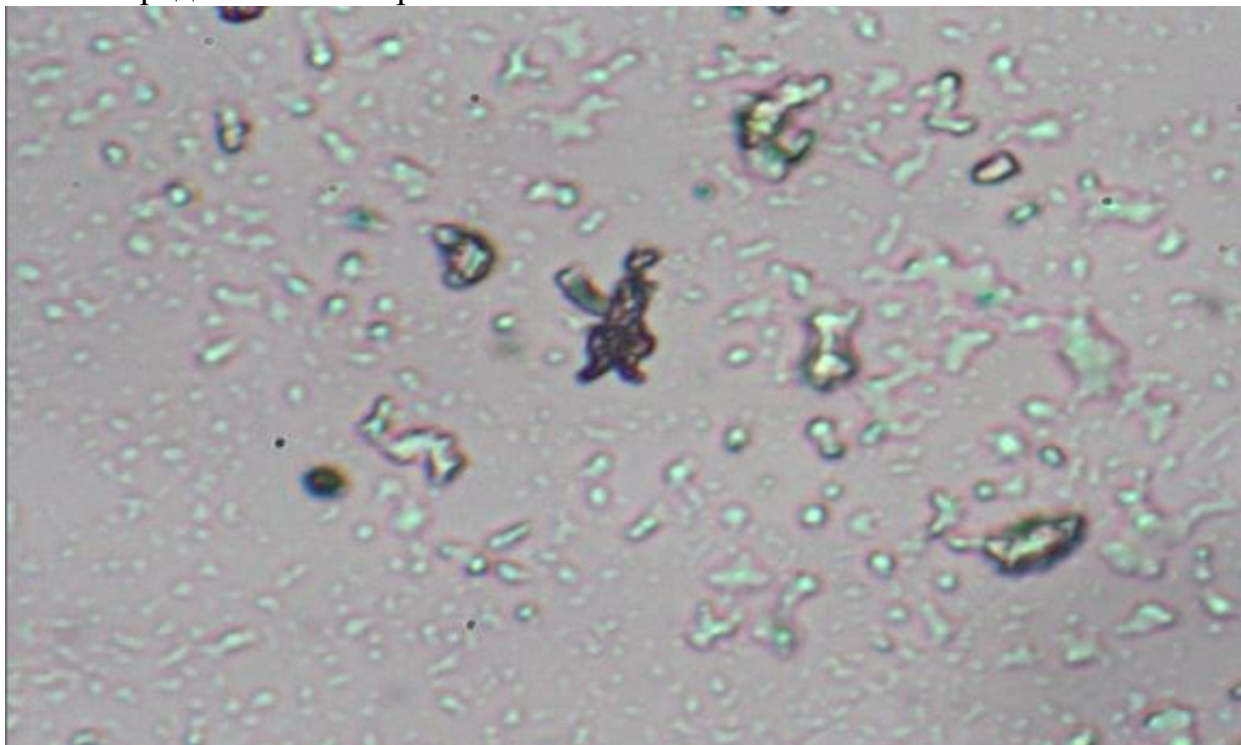

Рис.9. Результат взаимодействия струи воздуха с пластиной. Конденсат получается. Выдержка 30-40 сек. Увеличение 100х.

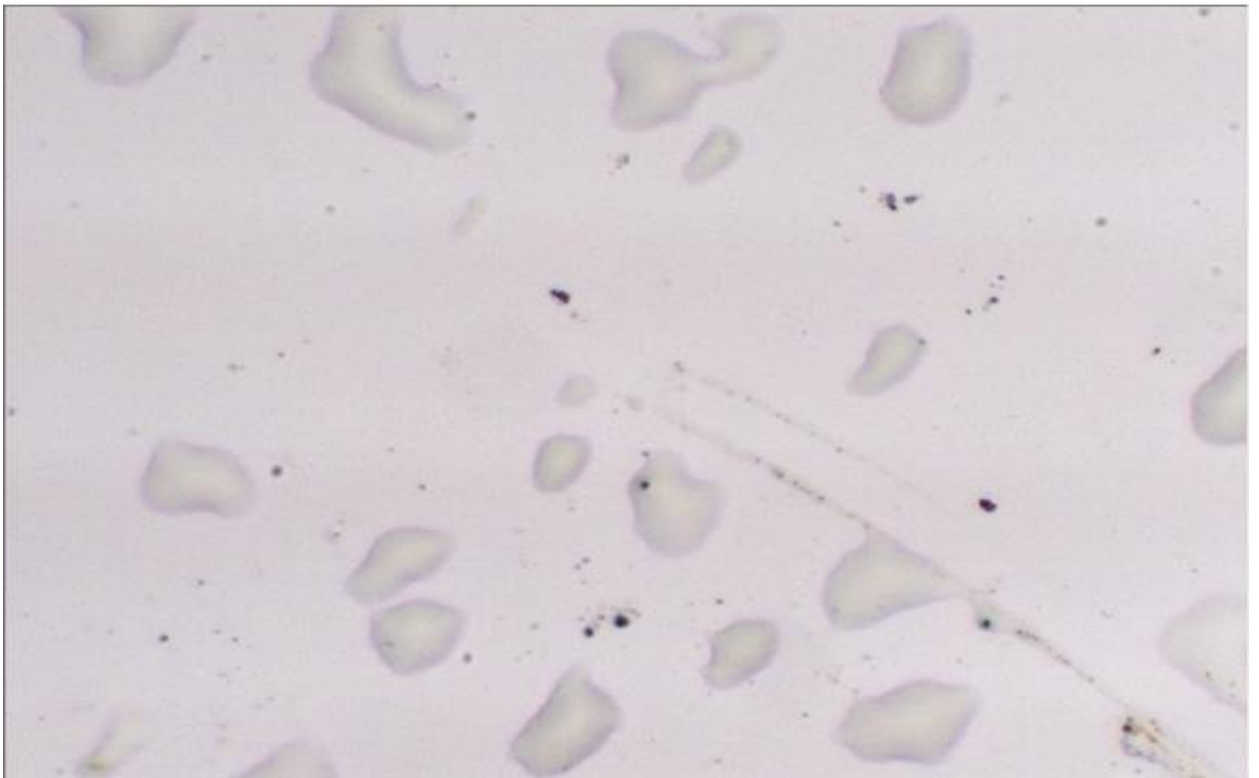

Рис. 10. Конденсация твердых частиц воздуха. Фрагменты рис.8.

Получается твердое вещество. Выдержка 30-40 сек. Увеличение - 1000х.

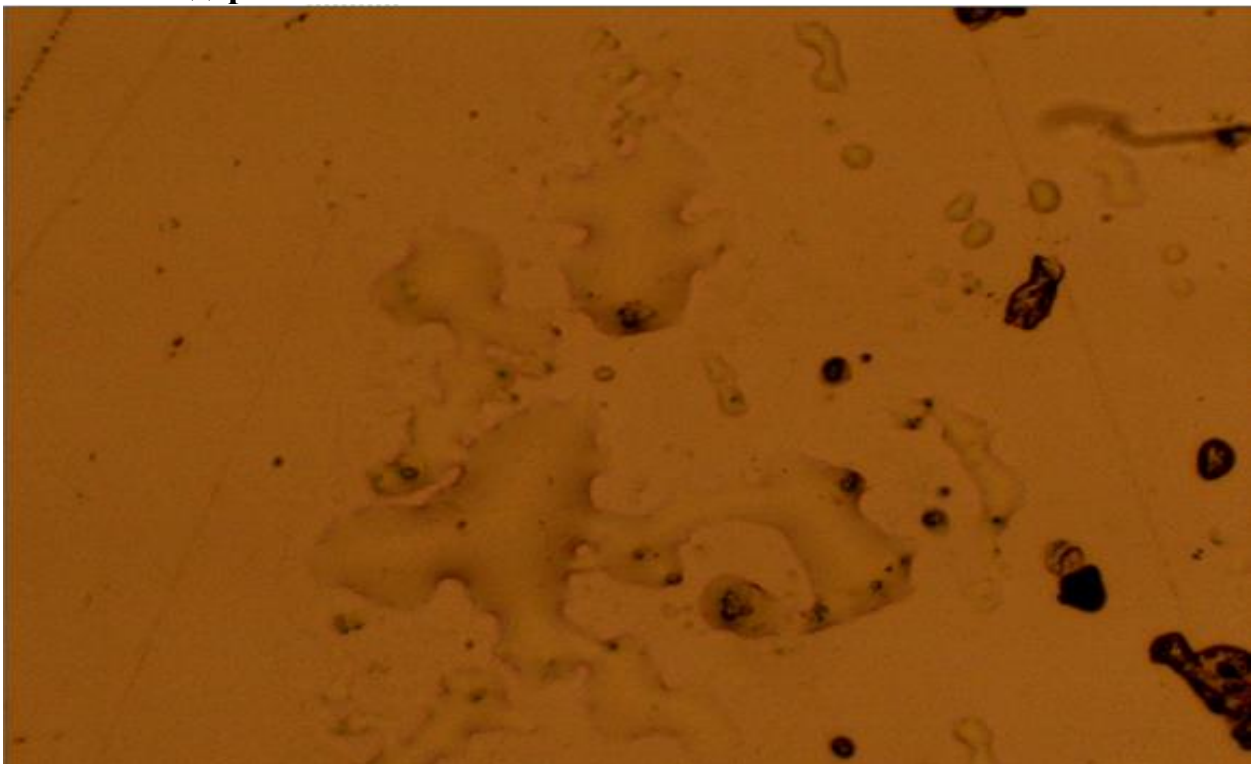
Примечательно, что температура струи 285 К, температура камеры 293 К, влажность в камере 5-7%. Конденсация газов в жидкое и даже твердое состояние в таких термодинамических условиях очень необычно.

4. Концепция электромагнитной сверхсжимаемости и ее экспериментальное подтверждение.

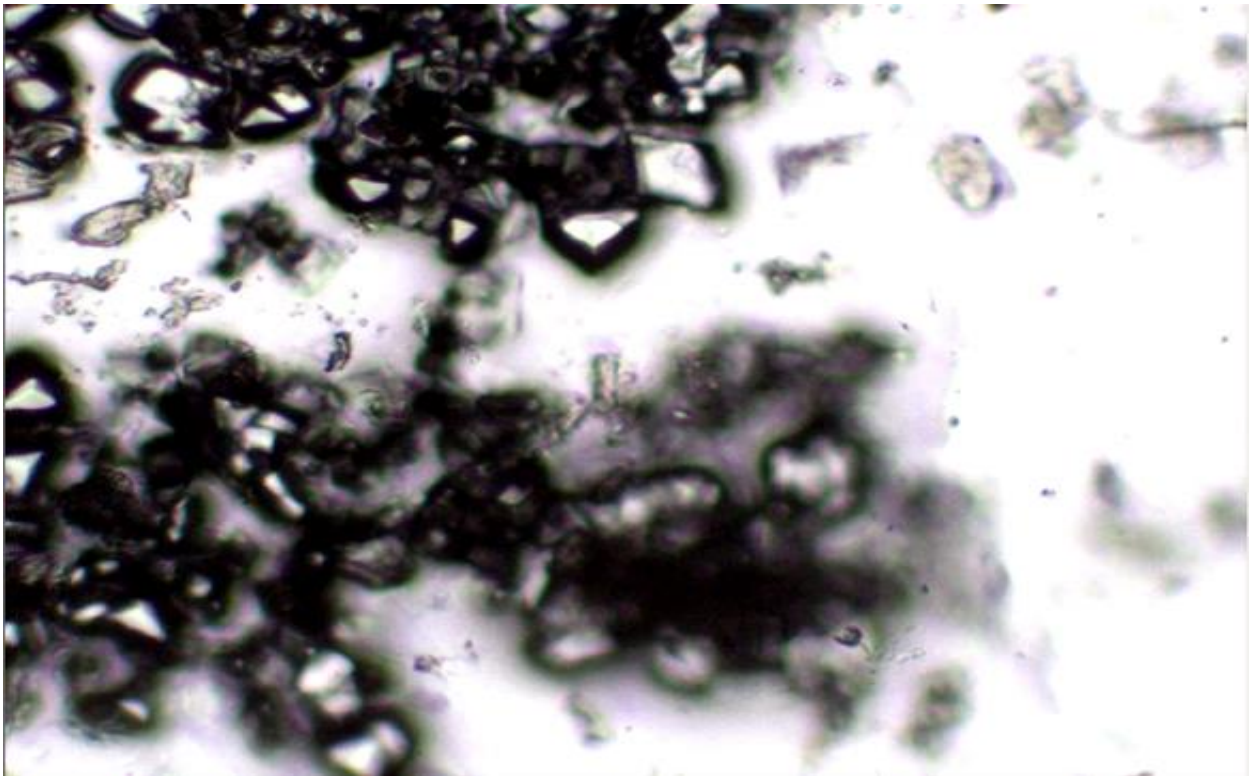
Для объяснения явлений, возникающих в сверхзвуковых струях, истекающих из сопла с центральным конусом, которые мы изучали в наших экспериментах, мы провели теоретическое исследование. Мы создали необходимую теоретическую основу для этого в нескольких наших ранее опубликованных статьях. Эти явления можно объяснить, введя понятие электромагнитной сверхсжимаемости.

Высокая плотность энергии в узлах струи является результатом уменьшения внутренней энергии при адиабатическом расширении газа. Это приводит к высокой концентрации электронов в узлах, что вызывает появление мощных электромагнитных полей в струе и ее излучении. В таких условиях возникает электромагнитная сверхсжимаемость: очень сильное самосжатие - резкое уменьшение объема газа - в самоиндукционном электромагнитном поле без воздействия каких-либо внешних сжимающих сил. Обнаружена сверхсжимаемость в узлах спирально закрученной струи, истекающей из динамического излучателя, и объясняются явления, которые наблюдались в наших экспериментах [5, 12, 15].

Принимая во внимание результаты экспериментов 1-3 и наши теоретические оценки, мы решили использовать водяной пар в динамическом

эмиттере для увеличения плотности энергии и, следовательно, для изучения явления сверхсжимаемости в лучших условиях. В эксперименте 4 струя водяного пара выбрасывалась в атмосферу из сопла с центральным конусом. Давление водяного пара в форкамере составляло (0,2-1,2) МПа, температура пара 393 ° К и снижалась до 333 ° К на выходе динамического излучателя, температура окружающей среды 293 ° К. Начиная с давления 0,4 МПа, мы зафиксировали возникновение электромагнитного поля от 1,4 МГц до 1 ГГц в спирально закрученных сверхзвуковых струях [12]. Поле возникло как внутри, так и вокруг струи. При подаче водяного пара сверхзвуковые струи начинают светиться в фиолетовой и других областях коротких электромагнитных волн. Мы наблюдали свечение в фиолетовой области невооруженным глазом в темноте.

Как хорошо видно из эксперимента 4, водяной пар в струе создает плазму с повышенной плотностью электронов, что обеспечивает концентрацию энергии в малых объемах (особенно в узлах струи) и излучение высокой энергии. Этот результат подтверждает наши теоретические оценки и объяснения экспериментально наблюдаемых явлений, над которыми мы работали в ряде ранее опубликованных нами статей.

ВЫВОДЫ

- Подтверждено существование явления электромагнитной сверхсжимаемости в затопленных сверхзвуковых струях, истекающих из динамического излучателя.
- Благодаря сверхсжимаемости могут быть получены структурированные форсунки, которые сохраняют стабильную конфигурацию и сохраняют свою энергию на больших расстояниях от выпускного отверстия сопла.
- Сверхсжимаемость вызывает конденсацию газов в жидком и твердом состоянии.
- Электромагнитная сверхсжимаемость сопровождается значительным выделением энергии.

СОҒЛОМ АВЛОДНИ ТАРБИЯЛАШДА ОИЛАДА СОҒЛОМ МУҲИТНИ ЯРАТИШ

С.М.Мардонова – БухДУ Экология ва география кафедраси ўқитувчиси

Оила-ҳар бир халқнинг, миллатнинг давомийлигини сақлайдиган, миллий қадриятларнинг ривожини таъминлайдиган, янги авлодни дунёга келтириб, уни маънавий ва жисмоний баркамол қилиб тарбиялайдиган, жамиятнинг асосий негизи ҳисобланувчи муқаддас маскандир. Оила табиатнинг энг гўзал мўъжизаларидан бири бўлиб, у инсонларга хос “табиий-биологик”, иқтисодий, ҳуқуқий, маънавий муносабатларига асосланган ижтимоий бирликдир. Яшаш тарзини шакллантиришдаги биринчи ва энг кучли омил бу оила, оилавий тадбирлар, оиланинг яшаш услуби ҳисобланади.

Жамият тараққийетини ҳаракатга келтирувчи ҳужжат бўлган Қомусимиз– Конституциямизда оила масаласига ҳам алоҳида урғу берилган. Конституциямизда: “Оила жамиятнинг асосий бўғинидур ҳамда жамият ва давлат муҳофазасида бўлиш ҳуқуқига эга”– деб ёзилган.

Соғлом ва узоқ умр кўриш инсониятнинг азалий орзуси бўлгани тарихдан маълум. Шу нуқтаи назардан ҳар қандай жамиятнинг олдида турган асосий вазифа инсониятнинг ана шу орзусини рўёбга чиқаришдан, яъни кишилар соғлиғи ва узоқ умр кўришлари учун шароит яратишдан иборат.

Саломатлик ҳар бир инсон учун бебаҳо бойлик сифатида жамиятнинг ижтимоий-иқтисодий ривожланишнинг муҳим шартларидан бири бўлиб келмоқда. Аҳоли саломатлигини сақлаш, тиббий хизмат сифатини ошириш борасида ёшлар ўртасида соғлом турмуш тарзини кенг тарғиб этиш, тиббий маданиятни ривожлантириш мақсадида ўтказилаётган қатор маданий-марифий тадбирлар алоҳида аҳамият касб этади.

Биринчи Президентимиз И.А.Каримов “Юксак маънавият – енгилмас куч” асарида таъкидлаганидек: “Бола тарбиясида соғлом насл масаласи ҳам муҳим роль ўйнашини инкор этиб бўлмайди. Ақли расо ҳар қайси инсон яхши англайдик, бу ёруғ дунёда ҳаёт бор экан, оила бор. Оила бор экан, фарзанд деб аталмиш бебаҳо неъмат бор. Фарзанд бор экан, одамзод ҳамиша эзгу орзу ва интилишлар билан яшайди”.

Соғлом турмуш тарзи инсон саломатлигини яхшилаш ва муҳофаза қилишга қаратилган фаол ҳаракатдир. Унумли меҳнат, фаол дам олиш, бадантарбия ва спорт билан шуғулланиш, организмни чиниктириш, шахсий гигиенага риоя қилиш, тартибли овқатланиш, зарарли одатлардан ўзини тийиш, руҳий ва маънавий озикланиш, мунтазам шифокор кўригидан ўтиб туриш каби тушунчаларни ўз ичига олади.

Аҳоли ўртасида соғлом турмуш тарзини шакллантириш тадбирлари орасида барча аҳоли қатламларини оммавий равишда гигиеник билимлар билан қуроллантириш ва гигиеник кўникмаларни ўзлаштириш учун ўқитиш муҳим ўрин эгаллайди. Ёшлиқдан фаол турмуш тарзини олиб бориш, чиникиш, жисмоний тарбия ва спорт билан шуғулланиш, соғлом турмуш тарзи талабларига амал қилиш орқали саломатликка тўлиқ эришиш мумкин.

Саломатлик даражасини қандай аниқланади?

Аҳоли саломатлигининг ҳолати ёки жамият саломатлигини даражасини баҳолаш учун турли хил кўрсаткичлардан фойдаланилади: демографик (туғулиш, ўлиш, ўртача ёш), касалланиш, касалланувчанлик, ногиронлаштириш ва б. кўрсаткичлар. Саломатлик нималарга боғлиқ?

Ирсият – 20%, Атроф муҳит – 20%, Тиббий ёрдам савияси – 10%, Турмуш тарзи – 50%

Ҳозирги вақтда саломатликни баҳолаш учун асос бўладиган белгилар қуйидаги гуруҳларга ажратилади:

1. Жисмоний гармоник ривожланиш даражаси;

2. Асосий функционал тизимлар ва бутун организмнинг резерв имкониятлари;

3. Организмнинг иммунитет ҳимояси ва носпецифик резистентлик даражаси;

4. Сурункали ва туғма касалликлар, ривожланиш нуқсонлари бор-йўқлиги;

5. Инсон саломатлигини руҳий ва ижтимоий қулайликларни акс эттирувчи шахсий хусусиятлар даражаси.

Биринчи Президентимиз И.А. Каримов алоҳида эътибор бериб таъкидлаганидек: “Халқ соғлиғини мустаҳкамлаш муҳим вазифалардан биридир, ёш авлоднинг соғлиғи ҳақида қайғуриш ҳам давлат сиёсати даражасига кўтарилган. Буларнинг, ёш авлоднинг соғлиғига таъсир қилувчи асосий омилларни билишни, фаол ҳаракат билан боғлиқ ҳаёт кечириш, чиниқиш, жисмоний тарбия ва спорт билан шуғулланиш соғлом турмуш тарзининг муҳим омилларидир.

Инсон мустаҳкам саломатликка эга бўлгандагина, бахтли бўлиб яшаши мумкин. Зеро, саломатликдек бебаҳо бойликни асраб-авайлаш хотиржам ҳаёт кафолати эканлигини ҳар бир киши чуқур англаб етсагина, хасталик ва у билан боғлиқ муаммоли ҳолатлар келиб чиқишининг олдини олишга муваффақ бўлиши мумкин.[1]

Инсон мустаҳкам саломатликка эга бўлгандагина бахтли бўлиб яшаши мумкин. Зеро, саломатликдек бебаҳо бойликни асраб-авайлаш хотиржам ҳаёт кафолати эканлигини ҳар бир киши чуқур англаб етсагина, хасталик ва у билан боғлиқ муаммоли ҳолатлар келиб чиқишининг олдини олишга муваффақ бўлиш мумкин. Шу боис, ҳар бир инсон энг аввало ўзи, оиласи ва яқинларининг саломатлиги учун масъул бўлиши лозим. Бунда ҳар қандай касалликни даволашдан кўра уни олдини олиш осон ва самарали эканлигини унутмаслик лозим.

Фойдаланилган адабиётлар

1. Каримов И.А Юксак маънавият-енгилмас куч.-Т.,”Маънавият”,2008,56-бет

2. Ўзбекистон Республикаси. Т.,”Адолат”, 2008, 24-бет

3. Арзиқулов Р.У. Соғлом турмуш тарзи асослари. Т.; I-II жилд. 2005

4. TJE - Tematics journal of Education ISSN 2249-9822 Vol-6-Issue-1- February -2021 <http://thematicsjournals.in> UIF 2020= 7.528 IFS 2020= 7.433- THE INFLUENCE OF BAD HABITS ON THE HUMAN BODY- Мардонова С.М.

КАК ВЫУЧИТЬ РУССКИЙ ЯЗЫК

Н.З.Нуриддинова - Учительца школы N:44

Научный руководитель: Муртазаева Ф.Р.

Аннотация: В этой статье мы дадим Вам 10 дельных советов, которые помогут в изучении русского и сделают этот процесс интересным и увлекательным. Русский язык — самый распространенный из славянских и 6-й по общему числу носителей. Поэтому многие стремятся выучить русский язык

для работы и карьерных перспектив, некоторым он нужен для образования, а кто-то хочет лучше узнать русскую культуру.

Ключевые слова: Пословица, субтитры, собеседник, хобби, чтение.

1 — Начните с самого простого

Первый шаг к тому, чтобы выучить русский язык – освоить его алфавит. Кириллица, в отличие от латиницы, имеет в своей основе греческую азбуку. Из-за этого многие буквы хоть и похожи, но означают другие звуки, а некоторые и вовсе уникальны. Так, например, русская буква «Р» аналогична Узбекиской «R», а русская «Н» не что иное, как узбекская «N». Если с самого начала уделить достаточно времени алфавиту и основам фонетики, то дальнейшее изучение многих аспектов языка станет легче и будет продвигаться гораздо быстрее.

Для обучения чтению хорошо подойдут детские сказки, их список можно найти в Википедии. Они написаны простым и правильным языком и легки для понимания. Такое чтение поможет Вам почувствовать основы языка, научиться красиво и правильно строить предложения. Более сложные вещи лучше оставить на потом.

2 — Повторение — это мать учения

Так гласит старая русская пословица. Клейте листочки с русскими названиями на предметы мебели, технику, посуду и все, что Вас окружает во всех местах, где проводите много времени: дома, в офисе, в машине. Это поможет всегда держать новые слова перед глазами и, со временем, запомнить их, не прибегая к скучному заучиванию.

3 — Записывайте все

Не стоит всегда надеется на свою память. Особенно, если Вы в другой стране и все, что Вас окружает это, зачастую, новые явления. Всегда держите под рукой записную книжку, или мобильный телефон, в котором вы сможете быстро и удобно делать заметки. В конце каждого дня просматривайте свои записи, среди них безусловно найдется то, что стоит запомнить.

Рекомендуем использовать специализированные блокноты для записей, в которых заранее на листы нанесена удобная разметка. Так Ваши записи всегда будут структурированы и удобны для последующего восприятия.

4 — Всегда оставайтесь в контакте

ВКонтакте – русский аналог Инстаграм, который на территории многих постсоветских стран гораздо популярнее своего старшего брата. Русскоязычные пользователи с удовольствием заводят новые знакомства с иностранцами, что может быть очень полезным для языковой практики. Благодаря общению в социальных сетях можно быстро улучшить свои знания разговорного языка, и обучиться чужой сетевой культуре. К тому же, порой, друзья и знакомые во время такого неформального общения могут гораздо лучше преподавателей объяснить некоторые явления и понятия.

5 — Кино и музыка

Для многих самым интересным способом изучения другого языка является просмотр фильмов и прослушивание музыки. В случае с русским языком

отличным подспорьем станет официальный канал концерна Мосфильм, где собраны все старые русские фильмы. На канале имеется отдельный плейлист с фильмами с субтитрами.

Эти ресурсы помогут не только улучшить сами языковые знания, но и найти новые темы для разговоров с друзьями.

6 — Читайте по-русски

Чтение очень быстро развивает языковые навыки. Старайтесь как можно больше читать по-русски, например, новостные сайты и русскоязычные блоги. Так Вы улучшите знания языка и сможете более глубоко вникнуть в русский менталитет, культуру и повседневность. В конце концов, это просто интересно почитать, как об одних и тех же событиях пишут в разных странах.

7 — Никогда не отказывайтесь от приглашений

Русские иногда кажутся не совсем дружелюбными и холодными, но это только до тех пор, пока Вы не окажетесь у них дома. Если вас позвали на вечеринку, или просто на чай, то будьте уверены, что Вас угостят лучшей едой и с Вами поделятся самыми необычными историями. Такое живое и непринуждённое общение – отличный способ улучшить навыки разговорного языка, узнать новое о культуре и завести друзей.

8 — Посетите русскоговорящую страну

Полное погружение в языковую среду – самый верный способ начать быстро говорить по-русски. На просторах бывшего СССР русский язык весьма распространён, не обязательно ехать непосредственно в Россию — можно найти города и в других странах, где одним из основных языков общения будет русский. Такое место можно найти даже в Европейском Союзе. Например, город Даугавпилс в Латвии: для 80% его жителей русский язык является родным, а 96% жителей говорят на русском свободно. В Даугавпилсе стандартный современный русский язык без какого-либо акцента используется как основной для общения, что делает этот город очень привлекательным местом для его изучения.

Если есть возможность, то лучше проживать не в отеле, а в семье, где основным языком общения – русский. Такую возможность предоставляют многие языковые обучающие программы. Так Вы никогда не будете выпадать из языковой среды, и будете вынуждены говорить на русском, что со временем обязательно даст свои плоды.

9 — Найдите себе собеседника

Найти собеседника, для которого русский язык был бы родным не так тяжело. Можно воспользоваться социальными сетями, но, если Вы находитесь в русскоговорящей стране, обязательно найдите кого-то, с кем можно проводить время. Это не только поможет завести новую дружбу, но и поможет Вам быстрее втянуться в изучение языка.

Главное помните, если Ваша цель язык, то не стоит забывать о необходимости записывать и запоминать все новое. Анализируйте каждый раз Ваши встречи, учите новые слова и выражения. Таким образом с каждым

последующим «занятием» Вы будете чувствовать себя увереннее, а значит и будете готовы к более сложным вещам.

10 — Найдите новое хобби

Любите готовить? Попросите знакомых научить Вас приготовлению некоторых традиционных блюд. Увлекаетесь музыкой? Разучите несколько традиционных песен и несколько популярных в народе современных русских композиций. Погрузитесь глубже в русскую культуру. Это сделает Вас еще более интересным собеседником и позволит лучше понять русский менталитет. Так Вы сможете быстрее находить общий язык с русскоговорящими людьми и сможете получить гораздо больший разговорный опыт.

ТАЪЛИМ ЖАРАЁНИДА ЗИЁРАТ ТУРИЗМИНИ ТАШКИЛ ЭТИШНИНГ ЎЗИГА ХОС ХУСУСИЯТЛАРИ: ИМКОНИЯТ, МУАММО ВА ЕЧИМЛАР

З.И.Назарова- Бухоро шаҳар 13-мактаб ўқитувчиси

Мамлакатимизда таълим-тарбия тизимини тубдан ислоҳ қилиш, уни замон талаблари даражасига кўтариш, келажак учун баркамол авлодни тарбиялаш ишлари давлат сиёсатининг устивор йўналишига айланди.

Ўзбекистонда олиб борилаётган ислохотлардан асосий мақсад, юртимизда соғлом ва баркамол, билимли, юксак маънавий-ахлоқий фазилатларга эга бўлган авлодни шакллантиришдан иборат. Шу билан бирга истиқлол Ўзбекистон халқига маънавий уйғониш, ўзликни англаш, бой тарихий ўтмишини ўрганишга имкон яратиш берди.

Маълумки юртимиз ўзининг бой тарихи, маданияти, жаҳон цивилизациясига улкан ҳисса қўшган олимун, алломалари, бекиёс маданий мерос объектлари, қадимий меъморчилик, ҳунармандчилик ва пазандачилик санъати билан бир қаторда, зиёрат туризми йўналишида ҳам юксак салоҳиятга эга минтақа ҳисобланади. Шу боис, коронавирус пандемиясида туризм соҳасини жадал қайта тиклашда айнан зиёрат туризми йўналиши муҳим аҳамият касб этади. Ўзбекистон Республикаси Президенти Ш.Мирзиёев раислигида 2020 йилнинг 9 декабрь куни туризм ва спорт соҳаларида амалга оширилаётган ишлар ҳамда 2021 йилдаги вазифалар муҳокамаси юзасидан бўлиб ўтган видеоселектор йиғилишида қатор муҳим вазифалар белгилаб берилди. 2021 йилда 1,7 миллион хорижий, 7,5 миллион маҳаллий сайёҳни жалб қилиш, туризм хизматлари экспортини 370 миллион долларга етказиш белгиланди. Шу жумладан, мамлакатнинг зиёрат туризми салоҳияти имкониятдан фойдаланган ҳолда 700 минг зиёратчини жалб қилиш ва ушбу йўналишда 130 миллион долларлик хизматлар экспортини таъминлаш бўйича вазифалар қўйилди. Шундан келиб чиққан ҳолда, маҳаллий ва хорижий зиёратчи сайёҳлар оқимини шакллантириш ва улар учун зарур шарт-шароитларни яратиш, республиканинг зиёрат туризм салоҳиятини кенг тарғиб қилиш чора-тадбирларини амалга оширишга қаратилган Ўзбекистон Республикаси Президентининг “Ўзбекистон Республикасида зиёрат туризминини янада ривожлантириш ва зиёратчилар учун





кулай шарт-шароитлар яратиш чора-тадбирлари тўғрисида” Фармон лойиҳаси ишлаб чиқилди. Коронавирус пандемияси тарқалиши оқибатида соҳадаги тадбиркорлик субъектларига 2020 йилда тақдим этилган қуйидаги имтиёз ва преференцияларни 2021 йилда давом эттириш ҳамда уларни жадал қайта тикланишлари учун қулай муҳитни яратиш назарда тутилмоқда. Жаҳон саёҳат ва туризм кенгаши (WTTC) томонидан “Саёҳат ва сайёҳлик саноатининг иқтисодий натижалари” бўйича ўтказилган тадқиқотларда республикамиз сайёҳлик соҳаси жадал тараққий топаётган беш давлатнинг бири сифатида қайд этилгани алоҳида таъкидлаш мумкин.

Ўзбекистонда сайёҳлик тизимини жаҳон андозалари даражасида ривожлантириш бугунги кундаги долзарб масалалардан ҳисобланади. Ўзбекистон Республикаси Президенти Шавкат Мирзиёевнинг 2016 йил 2 декабрдаги “Ўзбекистон Республикасининг туризм соҳасини жадал ривожлантиришни таъминлаш чора-тадбирлари тўғрисида”ги фармони туризм тармоғини жадал ривожлантиришни таъминлаш, туризмга иқтисодиётнинг стратегик сектори мақомини бериш, минтақаларда туризм салоҳиятидан самарали фойдаланишда муҳим омил бўлмоқда.

Ўқув жараёнида сайёр дарс тизимининг йўлга қўйилиши натижасида дарснинг унуми, ўқувчининг билим ва кўникмаси ошади. Шунингдек, назарий тасаввур ўрнини реал гувоҳлик эгаллайди. Шу аснода сайёр дарс сўнгида ҳар бир ўқувчи учун қуйидаги жадвал кўринишидаги уйга вазифа берилади.

Бажарилган уйга вазифа моҳиятидан келиб чиқиб ўқувчининг дарс машғулотини қай даражада ўзлаштиргани ва қандай таассурот олганлини ойдинлашади.

Ziyorat turizmining afzalliklari, muammolari va yechimi...?

F		Fikringizni bayon eting.	
S		Fikringiz bayoniga biron sabab ko'rsating.	
M			
U		Fikringizni umumlashtiring.	

Хулоса ўрнида айтиш мумкинки, Таълим жараёнида шахсни ривожлантириш, ижтимоийлаштириш ва унда мустақил, танқидий, мантиқий ва ижодий фикрлаш қобилиятларини тарбиялашга йўналтириш мақсадга мувофиқдир; Талабаларни ижодий изланиш, кичик тадқиқотларни амалга ошириш каби кўникма ва малакаларни ривожлантиришга хизмат қиладиган таълим турларини самарали қўллаш лозим; Педагогик инновацияларни қўллашда таълим олувчиларнинг имкониятлари, хохиш-истаклари, қизиқишлари, билим, кўникма ва малакалари даражасини инобатга олиш мақсадга мувофиқдир; Ҳар бир педагог дарс жараёнида авторитар ва либерал услуб унсурларини ўзидан йироқлаштириб, демократик услубга ёндашиб дарс бериши ҳамда педагогик такт ва педагогик имиджни шакллантириш устида мунтазам изланиши шарт.

MAKTABDA CHIZMACHILIK DARSLARIDA “BUYUM MODELINI YASASH” ORQALI O’QUVCHILARNING FAZOVIIY TASAVVURLARINI SHAKLLANTIRISH.

D.Q.Mamatov, Buxoro davlat universiteti

Mustaqil O‘zbekiston shiddat bilan rivojlanayotgan bir paytning o‘zida fanga texnikaga qiziqish ham shunchalik ortib bormoqda. Shu tufayli ham talim tarbiyaga etibor yuqori darajada ko‘rsatilmoqda.

Birgina ta‘lim tarbiya jarayonidagi darslardan chizmachilik fanini oladigan bo‘lsak bu fan ham asosiy fanlar orasidan asta sekinlik bilan joy olmoqda. Bu fanga bo‘lgan e‘tibor ham juda yuqori.

Maktabda chizmachilik dars jarayonini tashkil etish har bir mavzuni o‘quvchilarga tushunarli qilib yetkazib berish esa malakali o‘qituvchilar zimmasiga yuklatilgan.

Maktabda malakali har bir ustozlarimiz chizmachilik darslari o‘quvchilarga tushunarli bo‘lishi qilib yetkazib berish uchun innovasion texnologiyalardan va dars jarayonida interfaol usullardan foydalanib, amaliy mashg‘ulotlar o‘tkazib o‘quvchilarni fanga qiziqishlarini ortirish va fazoviy tasavvurlarini shakllantirish borasida izlanishlar olib bormoqdalar.

Bu borada esa usta shogird ananasini davom ettirgan holda o‘quvchilar bilan birgalikda mustaqil ishlar olib borilyapti.

Maktabda chizmachilik darslarida “Buyum modelini yasash”ni o‘quvchilarga o‘rgatish, ularda bo‘lgan lekin uncha rivojlanmagan virtual tasavvurlarni shakllantirish va rivojlantirish hisoblanadi.

Virtual tasavvurni rivojlantirishda o‘quvchilarning o‘z qiziqishlaridan va bilim darajalaridan kelib chiqqan holda ularda asta sekinlik bilan buyum modelini yasash o‘rgatiladi. Bu jarayonda esa avvalambor geometrik jismlarning modellarni yasash o‘rganiladi.

Keyinchalik uncha murakkab bo‘lmagan detallarning modellarini yasaladi. Buyum modelini yasash jarayonida o‘quvchilar uning avvalambor yoyilmasini

bajarishlari lozim. Yoyilmasini yasash jarayonida o'quvchilar to'g'ridan, ustdan va yon tomondan ko'rinishlarini bemaolol o'zlari farqlay olishadi.

Buyum modelini yasashni o'quvchilarga o'rgatishdan maqsad juda katta. Birgina mashinasozlik chizmachiligini oladigan bo'lsak, bir mashinaning asosiy mexanizmi ishdan chiqsa, uning nusxasini tayyorlash uchun uning o'lchamlari to'liq olinadi va uning uch ko'rinish va yaqqoli chizib olinadi. So'ng uning nusxasi tayyorlanadi. Birgina mashinasozlik chizmachiligi emas balki chizmachilik fanini soxalarini o'rganish ham juda muximdir. Buyum modelini yasashni o'quvchilarga o'rgatish o'quvchilarning fazoviy tasavvurlarini shakllantirish va yaratuvchanlik qobiliyatini rivojlantirishdan iborat.

МИС ИДИШЛАРНИ ЯСАШНИНГ ТЕХНИК УСУЛИ

А.С.Мусинова - Бухоро давлат университети ўқитувчиси

Ш.Ж.Ғуломов - Бухоро давлат университети 2-курс талабаси

Ўзбек халқ амалий безак санъатининг энг кенг тарқалган турларидан бири кандакорликдир. Кандакорлик деганда металлдан ясалган бадиий буюмларга ўйиб ёки бўртик қилиб нақш ишлаш тушунилади. Ўзбекистон худудида жойлашган шаҳарларда металлдан ясалган бадиий буюмлар ишлаб чиқариш қадимдан ривожланиб келаётган санъат бўлиб, бу санъат ўзининг қадимийлиги билан кулолчиликдан кейин иккинчи ўринда туради.

XIV асрда металлга бадиий ишлов беришда жиддий силжишлар бўлди. Темур ўз даврида халқ ҳунармандчилиги ривожланишига катта эътибор берди. Темур ва Темурийлар авлоди ҳукмронлик қилган даврда буюмлар ишлаб чиқариш юксак даражада ривожланган. Бу давр халқ амалий санъатининг барча турларида бадиий услубнинг ўзгариши билан характерлидир. Металл буюмларга безак янада ўзгарди, ўсди. Буюмлар нақшлари янада бадиийлашди, нозиклашди. Майда ислимий нақшлар, ёзувли нақшлар янада кўп ишланди.

XVIII асрларда кандакорлик яхши ривожланган бўлиб, Бухоро, Қўқон, Хива, Самарқанд, Шаҳрисабз, Қарши ҳамда Тошкент шаҳарларида кандакорлик буюмлари чиқариладиган марказлар фаолият олиб борган. Ўзбекистон каштачилик, мисгарлик, ганчкорлик, ёғоч ўймакорлиги сингари халқ амалий санъати билан бутун дунёга машҳур.

XIX аср охирига келиб кандакорлик буюмларини яшаш ва безаш бўйича ҳар бир шаҳар ва вилоят учун ўзига хос миллий ҳарактерга эга бўлган Бухоро, Тошкент, Хоразм, Самарқанд, Қарши, Шаҳрисабз, Фарғона кандакорлик мактаблари фаолият кўрсата бошлади.

Тўғарак фаолиятининг мақсади- маданий меърос ва юксак бадиийлик миллий анъанани ривожлантириш ундан фойдаланиш, ундаги ижодий амалиёт услубларини жорий этиш, табиийматериал билан ишлаш, ёшларда қунт, чидам, қатъиятлиликни камол топтириш, халқ амалий санъатининг қизиқарли ўзига хос турлари ҳақида билим бериш.

Мис буюмни турли нақш безаклари билан ўйиб безатишнинг ўзига хос бир неча босқичлари мавжуд.

Булар қуйидагилардан иборат:

-мис буюмни дасгоҳга ўрнатиш;

-буюмнинг безатиладиган юзаларини аниқлаш ва унинг атрофидаги контур чизиқларини чизиш;

-нақш билан безатиладиган юзаларни тақсимлаш;

-мис буюмга мос бирор бир тасвир ёки нақш композициясини тузиш

-чизилган тасвир ёки нақш композицияни буюмга кўчириш;

-нақш ёки тасвирнинг контурларини ўйиш;

-нақш ёки тасвирнинг заминини ҳамда элементларини ўйма пардозда пардозлаш;

-мис буюмни дасгоҳдан олиш;

-буюмни тозалаш ва пардозловчи ишлов бериш.

Дастгоҳга мис буюмни ўрнатиш учун дастлаб дастгоҳдаги канифолнинг юзаси олов ёрдамида эритилади. Эритилган канифол устига мис буюмни қўйиб маҳкам ўрнатилади. Мис буюм дастгоҳга керакли даражада ўрнашмаса, иккинчи марта буюм юзасини оловда қизитиб мис буюм керакли даражагача босиб киргизилади. Канифол оловда тез эрувчан ва ёнувчан хусусиятга эга бўлганлиги учун ҳам, ҳар бир кишидан эҳтиёткорлик ҳамда ёнғин хавфсизлиги қоидаларига қатъий риоя қилиш талаб этилади.

Дастгоҳга ўрнатилган мис буюм совигандан сўнг унинг безатиладиган юзалари аниқланади. Дастлаб безатиладиган юзалар атрофида контур қўш чизиқлар (оддий қалам билан) чизилади. Чизилган чизиқлар устидан пўлат қалам ёрдамида ўйиб чиқилади. Фақатгина айлана шаклдаги безатиладиган юзалар бундан мустасно. Одатда, айлана шаклдаги юзаларнинг маркази темир паргор ёрдамида аниқланади. Аниқланган марказда нуқта кўринишидаги кичкина ўйма белги қўйилади. Белгиланган марказдан темир паргор билан безатиладиган юзада безакларнинг атрофидаги контур чизиқлар қириб чизилади.

Буюм юзасининг яхлитлиги ёки тақсимланиши олдиндан режалаштирилган нақш композицияга боғлиқ. Агарда ассиметрик нақш ёки тасвир бўлса юзалар тақсимланмайди. Аксинча, мис буюмни симметрик нақш билан безатиш мўлжалланган бўлса безатиладиган юзалар тақсимланади. Юбундан ташқари, юзаларни тақсимлаш ҳар бир устанинг ижодига, тузилажак композицияга, буюмнинг шаклига ва ҳажмига боғлиқ. Масалан мис буюмларнинг безатиладиган юзаси тўртбурчак шаклга эга бўлса, юзани иккига ва тўртга тақсимлаш мақсадга мувофиқ бўлади. Айлана шаклга эга бўлган мис буюмларининг безатиладиган юзаларини эса 2, 3, 4, 5, 6, 8, 12 га тақсимлаш мумкин. Юзани тақсимлашда стиркул ва чизғичдан фойдаланилади. Тақсимланган чизиқлар оддий қалам ёрдамида чизиб чиқилади.

Юза тақсимлари ва ўлчамлари аниқланиб, унинг бир бўлаги ёки бутун юзасининг ўлчамлари шаффоф қоғозга кўчириб олинади. Хомаки чизмалар умумлаштирилиб камчиликлари тузатилади ва натижада буюмга мос янги композиция яратилади.

Композиция тайёр ҳолатга келганидан кейин оддий қалам билан шаффоф қоғозга кўчириб олинади. Композиция узоқ муддатга сақланиши учун оддий қалам чизгилари устидан қора сиёҳли ручкада қайта чизиб чиқилади.

Буюм юзаси ортиқча нарсалардан тозаланади. Мис буюмнинг юзасига бир бўлак пластилин суркилади ва уни 3-4 бўлакка бўлиб қўйилади. Буюмнинг безатиладиган юзасига (шаффоф қоғоздаги) композицияни қўйиб унинг тагига қора қоғоз қўйилади ҳамда атрофига платилин бўлакчалари ёпиштирилади. Кейин эса рангсиз ручка ёрдамида композициядаги нақш ёки тасвир чизиклари устидан юргизиб чиқилади. Агар юза ва нақш тақсимланган бўлса, бу жараён бир неча марта такрорланади.

Мис буюмни ўйиб безашда махсус пўлат қалам ва болғачадан фойдаланилади. Ўйиш ишлари пўлат қаламнинг устки қисмидан болғачада зарб бериш билан амалга оширилади. Пўлат қаламнинг ўювчи қисми ўткир учли ва ясси учли кўринишида бўлади.

Ўткир учли пўлат қаламда мис буюм юзасига турли ҳил тасвир ёки нақш чизикларини ўйишда ишлатилади. Шунингдек, нақшнинг замини ҳамда нақш элементларини ҳам ўйма пардозлашда шу пўлат қаламдан фойдаланилади. Нақшнинг контурини ўйиш ва нақшнинг заминини ўйиш жараёни эса расмда кўрсатилган.

Бу пўлат қаламнинг ўювчи қисми ўткир учли кўринишга эга бўлиб, мис буюмни ўйганда ўзидан ингичка чизик из қолдиради. Ўткир учли пўлат қаламда ўйилган нақш чизикларининг эни одатда 1–1,5 ммни ташкил этса, айрим ҳолларда унинг ўлчами 2 ммгача этиши мумкин. Мазкур пўлат қаламни кандакорлик соҳасига оид адабиётларда “чекув қалам”, баъзан “нақш қалам” деб ҳам юритилади.

Ҳозирги кунда, бадий безатилган кандакорлик буюмини диққат билан кузатсак ўйилган нақш безакларнинг чуқурлиги турлича эканлигини кўрамыз. Ўйманинг турли чуқурликда бўлиши, кандакор устанинг дидига, иш услубига қараб саёз, ўртача, чуқур ва жуда чуқур ўйиб безатилиши мумкин.

Таъкидлаганимиздек, ўйманинг чуқур ёки саёз бўлиши буюм металининг юпқа ёки қалинлигига ҳам боғлиқ. Масалан, буюмнинг метали юпқа бўлса, саёзроқ ва аксинча, буюмнинг метали қалин бўлса, ўйманинг чуқурлиги ҳам чуқурроқ ўйилади. Саёз чуқурликда ўйилган ўйманинг чуқурлиги 0,2 - 0,3 ммни, ўртача чуқурликда ўйилган ўйманинг чуқурлиги 0,5 – 0,8 ммни ва чуқур ўйилган ўйманинг чуқурлиги эса 1 - 1,5 ммни ташкил этади. Одатда ўймалар бир марта ўйилади. Бироқ жуда чуқур ўйилган ўйма тури бундан мустасно.

Жуда чуқур ўйилган ўйманинг чуқурлиги 1,5 – 2,5 ммга тенг бўлиб, бундай чуқурликдаги ўйилган безакларни бир неча марта ўйиш натижасида ҳосил қилинади. Мис буюмларини жуда чуқур ўйиб безатиш кандакорлик санъатининг янги ўйма усулларида бири ҳисобланади. Бугунги кунда бухоролик кандакор усталар бу усулдан кенг фойдаланишмоқда. Жуда чуқур ўйиб безатилган буюмларнинг кўриниши оддий ўймакорлик ишларидан ажралиб туради. Бунинг сабаби шундаки, нақшнинг замин қисми қанчалик чуқур бўлса, ўйма

нақшлардаги соя – ёруғлик ҳам шунчалик кучли бўлади. Натижада, безатилган бадий буюмнинг кўринишига алоҳида жозиба бағишлайди.

Ясси учли пўлат қаламда нақшнинг заминини ўйиш ҳамда нақш элементларини ўйма пардозлашда ишлатилади. Бу пўлат қаламнинг ўювчи учи ясси кўринишга эга бўлиб, мис буюмни ўйганда ўзидан кенг энли из қолдиради. Ясси учли пўлат қаламда ўйилган ўйманинг эни 3–5 ммни, ўйманинг чуқурлиги 0,3-0,8 ммни ташкил этади.

Мис кандакорлигида ўйма пардоз деганда икки хил пардозлаш, яъни нақш ёки тасвирнинг заминини пардозлаш ҳамда нақш элементларни пардозлаш тушинилади. Нақш ёки тасвирнинг заминини ўйма пардозда пардозлаш 2 хил усулда бажарилиши мумкин. Биринчиси контурли ўйма усулда бўлса, иккинчиси ясси ўйма усулда ўйилгандан кейин майда нуктали пардоз усулида безатиш мумкин. Контурли ўйма усулда 2 хил кўринишдаги ўйма пардозларни амалга ошириш мумкин. Булар майин паралел чизиқли, майин катакли замин пардоз.

Дасгоҳдаги мис буюмдаги ўйма ва пардоз ишлари тўлиқ тугатилгандан кейин буюмни дасгоҳдан олиб тозалаш ва пардозловчи ишлов бериш лозим бўлади. Бунинг учун мис буюмни дасгоҳга ўрнатиш жараёнидаги каби унинг устки қисмига олов сақланади. Маълум вақт ва ҳароратдан кейин дастгоҳдаги қандал эрийди. Уни эҳтиёткорлик билан омбур ёки шунга ўхшаш маҳсус қисқич ёрдамида олинади. Буюмни энг яқунловчи босқичида уни қумли латта билан ишқалаб ёки майин донали “000” маркали чилвир қоғоз ёрдамида тозаланади. Шундан сўнг наматли чарх станокда пардозловчи ишлов берилади. Шунда буюм тилла рангда товланиб ялтирайди. Мис буюм узоқ муддат тоза, чиройли ва ялтираб туриши учун уни рангсиз локда локлаш тавсия этилади.

O'RTA ASRLARDA RASSOM MINIATURACHILARNI O'QITISH METODLARI TARIXIDAN

N.R.Abdurazoqovna - o'qituvchi, Z.Sh.Raxmatova - talaba

Tasviriy san'at va muhandislik grafikasi kafedrası

Maxsus adabiyotlarni tahlil qilib, kuzatib shuni aytish mumkinki, O'rta SHarq miniatyura markazlarida (Hiro, Tabriz, Mashhad, Samarqand...) miniatyuraga o'rgatish bo'yicha aniq bir metodlar bo'lgan. Bular sex sistemasiga asoslangan: Usta-shogird. O'rganish jarayoni uzoq vaqt davom etgan. Shogirdlar nafaqat qalamtasvir va rangtasvirning texnik usullarini, kompozitsiya ranglar xususiyatlari haqidagi chuqur bilimlarni, grunt, lak, bo'yoq, mo'yqalam tayyorlash malakalarini, hamda materiallar texnologiyasini bilishlari talabetilgan.

O'rgatish jarayonining o'zi yoshlarda mexnatsevarlik, serhavaslik, kuzatuvchanlik, qo'lni ishlash aniqligi, nozik, badiiy did kabi sifatlarni shakllantirgan va rivojlantirgan. Shogird kleyster qaynatish chog'ida, lak, bo'yoq, grunt tayyorlashda, qogo'oz navini aniqlashda va hokazolarda ustaga yordam bergan. Bu amaliy ishlar jarayonida ular u yoki bu materiallarning xususiyatlarini o'rganishgan va atroflicha bilimga ega bo'lganlar. Bundan tashqari ular ustaxonada ishlayotgan boshqa ustalarning yonida bo'lganliklari sababli hattot, naqsh soluvchi, zarhalchi, muqovasoz

kabi bir biriga yaqin bog'liq kasblarni ham egallaganlar. Rasmga, rangtasvirga o'rgatish tajribali ustalar ishidagi kompozitsiyaning oddiy elementlarini ko'chirishdan boshlangan.

Har bir tajribali rassom-miniatyurachida uzoq yillar ishlash jarayonida boy didaktik materiallar to'plangan: bir to'plam alohida elementlar, turli rakursdagi figuralar, portretlar, manzara detallari, daraxtlar, barglar, butalar, cho'qqilar va hokazolar, arxitektura binolari bezagi bilan, hayvonlar, qushlar, hasharotlar va boshqalar. Bundan tashqari har bir ustada ish uchun konturi chizilgan rasmlar bo'lgan albomlar saqlangan. Shogird oddiy detallarni chizish malakalarini egallagandan so'ng, o'z shakliga ko'ra qiyinroq bo'lgan elementlarni ko'chirishga o'tib, tajribali ustalar ishlagan kompozitsiyalarni o'rganganlar.

Boshlovchi rassom tashqi dunyoni stillashtirilgan holda ko'chira borib, sharq miniatyurasi tasviriy qonunlarini fahmlab bu san'atning nozik tomonlarini egallagan. Rangtasvirga o'rgatishda xuddi hozirgi vaqtdagi kalkalar (shaffof qog'oz) bilan ko'chirilgandek ko'chirish metodi ham qo'llanilgan. Kalka sifatida yupqa, ohu terisidan foydalanilgan. Uni esa usta-zargarlar tayyorlashgan.

Kalkani ko'chiruvchi ob'yek tustiga qo'yib, ko'ringan tasvir chegarasini rangli tush yoki siyohda chizib chiqqanlar. Shundan so'ng kalkadagi tasvir chegarasi teshib chiqilgan va rasm qog'ozga kukun yordamida o'tkazilgan, kukun sifatida maydalab yanchilgan va elangan pista ko'mir xizmat qilgan.

O'tkazilgan rasm mo'yqalam yordamida kinovar (to'qqizil bo'yoq) yoki qora tush bilan chizib chiqilgan. So'ngra shogird qo'l bilan yetishmovchi detallarni chizib chiqqan va bo'yashga o'tgan. Bu usul shogird toki qalam va rangtasvir sohasi savodini egallab, takomillashtirguncha bir necha yill davom etgan. Lekin bularning hammasi ko'r-ko'rona, mexanik ravishda boshqalarning ishi namunalari ko'chirib o'qitiladi degan ma'noga olib kelmaydi.

Tayyor nusxalar orqali shogird hunarni avval boshidan, tevarak atrofdagi predmetlarning konstruktiv tuzilishini anglagan, rangtasvir va kompozitsiyaning shartli ifodali vositalarini o'rgangan. Keyinchalik to'plangan tajribalar asosida ular hayotda ko'rgan va adabiyotlardan olgan voqealardan kompozitsiyalar tuza boshlashgan.

Adabiyotlar:

1. Комарова Т.С. Развитие художественных способностей дошкольников. «Мозаика-Синтез». // Монография. 2014. С. 144бет

2. Султанов Х.Э. Узлуксиз таълим тизимида ўқувчиларнинг ижодий қобилиятларини ривожлантириш (тасвирий санъат дарслари мисолида). Замонавий таълим // Современное образование журналы. 2016. № 4. 12-13 бет

3. Авлиякулова Н.М. Во'lajak o'qituvchilarni tasviriy-ijodiy faoliyatga tayyorlashda san'at va madaniyat sohalarining o'rni. "O'zbekistonda ilmiy-amaliy tadqiqotlar" mavzisidagi respublika 12-ko'p tarmoqli ilmiy masofaviy onlayn konferensiya materiallari to'plami. Toshkent. 2020, B, 16-18 бет

4. Лихачев В.Т. Педагогика-М: Владос, 2003.-98 бет

CORELDRAW — НЕЗАМЕНИМЫЙ ПОМОЩНИК ПРОФЕССИОНАЛОВ

**Мамуров Ислома – ТГТУ доцент, Мамурова Д.И. – БухГУ доцент
Асророва М., БухГУ студент**

Работа с компьютерной графикой - одно из самых популярных направлений использования персонального компьютера. Без нее не обходится ни одна современная мультимедийная программа. Необходимость широкого использования графических программных средств стала особенно ощутимой в связи с развитием предмета.

При создании современных документов нет представления без применения разного рода графических объектов — рисунков, красиво оформленного текста, фотографий. Сегодня, наряду со средствами для обработки фасадов, планов, предметы для интерьера и работы с текстовой информацией, часто требуется хороший инструмент для разного рода оформительских работ и создания впечатляющей и информативной графики и документов. CorelDraw — именно то, что нужно. Этот чрезвычайно мощный графический процессор (формально его не относят к офисным продуктам) праву занимает место в ряду самых любимых в народе универсальных программ гармонично дополняя "большую тройку": 3D Max, AutoCAD и CorelDRAW.

CorelDRAW — незаменимый помощник профессионалов — дизайнеров, разработчиков Web-страниц и даже художников. Программа будет очень полезна широкому кругу пользователей, которые любят поиграть с графикой. Усилия по освоению этой программы окупаются с лихвой — CorelDRAW предлагает пользователю очень удобную среду разработки, почти бесконечный набор инструментальных средств и эффектов и полную власть над создаваемым графическим объектом. Каждый день что-то новое здесь будет открывать для себя как начинающий пользователь, так и умудренный опытом мастер.

По созданию векторной иллюстрации с растительными орнаментами в графическом редакторе CorelDRAW, от наброска до завершенной композиции, работы с необходимыми инструментами и эффектами. Рассчитан на пользователей со средним уровнем знания программы, но будет полезен и профессионалам. Определившись с будущей формой и композицией, сделаем набросок инструментом Freehand Tool (F5) или на

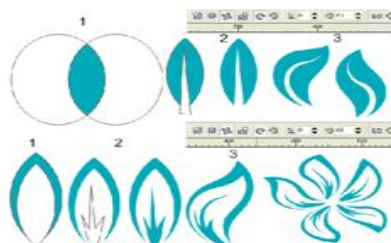

бумаге кому как удобнее. Теперь поверх наброска или отсканированного скетча аккуратно рисуем линии Bezier или Pen Tool`ом, линии должны быть именно незамкнутыми линиями, а не объектами, это пути для кистей. Достаточно нескольких вариантов кистей, заостренных и закругленных, тонких и пузатых, остальное делается с помощью настроек и ручной правки. Как правило, кисть представляет собой простой объект как на рисунке, но можно поэкспериментировать и с более сложными формами. Сохраняем кисти, выбрав инструмент Artistic Media и нажав на значок сохранения рядом с выпадающим меню кистей. Листики и цветочки также можно предварительно набросать на бумаге, можно как я рисовать кривыми, особо сложных форм тут не требуется и самые простые элементы при должном подходе будут хорошо смотреться в общей композиции.

Мощь комплекта CorelDRAW, в числе многих других вспомогательных программ дополняют Corel PHOTO-PAINT (специальная программа для работы с растровой графикой; кратко рассматривается в этой главе) и CorelDREAM 3-D (программы для трехмерного графического моделирования).

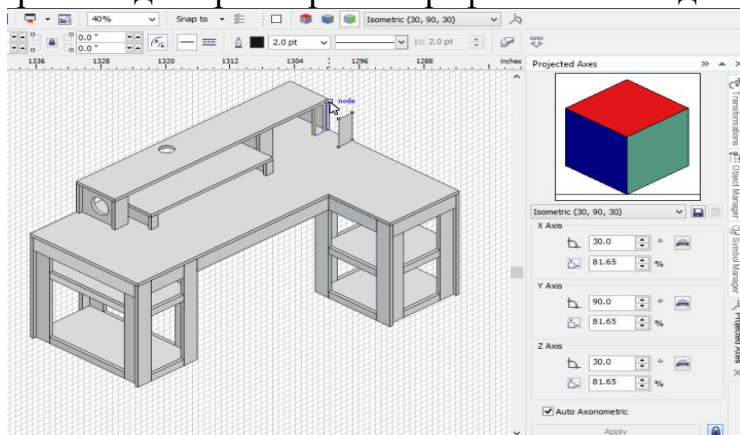

CorelDraw – это прежде всего программа для работы с графикой, а AutoCAD – для работы с чертежами. В ходе работы с CorelDraw была проведена оцифровка карты, в ходе которой автор применял различные инструменты программы, а также приобрел новые навыки работы с ней. При помощи AutoCAD были созданы геодезические чертежи: продольный и поперечный профили дороги, план дороги.

И так, можно сказать что эти программы очень оптимальны для работы графических чертежей.

Литературы

1. Петрова К.С. Анализ программных средств трехмерной компьютерной графики и анимации. М.: ИИО РАО. 2009.
2. Islomovna M. D. DIDACTIC CONDITIONS FOR ACHIEVING STUDENTS'SELF-EFFICACY THROUGH THE USE OF ICT IN DRAWING LESSONS //European Journal of Research and Reflection in Educational Sciences Vol. – 2019. – Т. 7. – №. 12.

ТАЪЛИМ ВА ТАРБИЯ РИВОЖЛАНТИРИШ ЙЎЛЛАРИ

С.Болтаева- Пешкў туман 2-сон касб-ҳунар мактаби психологи

Президентнинг 2020 йил 6 ноябрдаги ПФ-6108-сон Фармонида 2020 йил 1 ноябрдан бошлаб умумий ўрта, ўрта махсус таълим муассасалари ва касб-ҳунар мактаблари педагогларига синф раҳбарлиги учун қўшимча тўловлар 1,5 бараварга оширилади.

2021 йил 1 январдан бошлаб:

- олис ҳудудларда жойлашган бюджет ташкилотларига бошқа ҳудудлардан меҳнат фаолиятини амалга ошириш учун келган олий маълумотли мутахассисларга БХМнинг 50 бараварида бир марталик бошланғич ёрдам пули ва уй-жойларни ижарага олганлик (ижарада турганлик) учун БХМнинг 2 бараварида ҳар ойлик пул компенсацияси берилади;

- Таълим сифатини назорат қилиш давлат инспекцияси ҳамда Халқ таълими вазирлиги томонидан ҳар йили туманлар (шаҳарлар) ҳамда Қорақалпоғистон, вилоятлар ва Тошкент шаҳри кесимида умумтаълим муассасаларининг рейтинги тузилади. Рейтингда биринчи ўринни эгаллаган умумтаълим муассасалари директорлари МХЭКМнинг 10 баравари миқдорига бир марталик рағбатлантирилади. Халқ таълими бўлими мудирлари ва методистларига, умумтаълим муассасалари директорларига ҳамда рейтингда биринчи бешта ўринларни эгаллаган умумтаълим муассасаларининг 2 нафар ўқитувчиларига санаторийларда дам олиш учун бепул йўлланмалар берилади;

- ҳар бир умумтаълим муассасасида ижодий-маданий масалалар бўйича тарғиботчи лавозими жорий этилади. Унга Ўзбекистон Ёзувчилар уюшмаси томонидан тавсия этилган таниқли шоир, ёзувчи, журналист ва ижодкорлар, олий таълим муассасаларининг ижтимоий гуманитар кафедралари профессор ва ўқитувчилари тайинланади.

2021 йил 1 мартга қадар Миллий ўқув дастури ишлаб чиқилади. Шунинdek, 2021/2022 ўқув йилида уларнинг таълим жараёнига у тажриба-синов тариқасида жорий қилинадиган таянч умумтаълим муассасалари белгиланади.

2021 йил 1 мартдан бошлаб педагог кадрлар тайёрлайдиган олий таълим муассасалари ҳамда лицензияга эга нодавлат таълим ташкилотларига халқ таълими соҳасида фаолият кўрсатаётган раҳбар, мутахассис ва педагог ходимларнинг малакасини ошириш ҳуқуқи берилади.

2021 йил 1 апрелдан бошлаб:

- Халқ таълими вазирлиги тизимидаги методистларнинг иш ҳақи миқдори - олий тоифали ўқитувчининг базавий тариф ставкаси миқдорига;

- касбий таълимни ривожлантириш ва мувофиқлаштириш ҳудудий бошқармалари услубчи-маслаҳатчиларининг иш ҳақи миқдори - бош ўқитувчининг базавий тариф ставкаси миқдорига тенглаштирилади.

2021/2022 ўқув йилидан бошлаб:

а) "Касбга йўналтириш тизими" жорий этилади;

б) профессионал таълим муассасаларида:

- амалиётга йўналтирилган таълим дастурларини жорий этиш мақсадида дуал таълим тизими жорий этилади. Мазкур тизим асосида ишлаб чиқариш амалиётини ўтаётган ўқувчиларга муддатли меҳнат шартномасига мувофиқ иш ҳақи тўланади;

- ўқувчиларнинг касбий малакасини "WorldSkills" стандартлари асосида баҳолаш тартиби босқичма-босқич жорий қилинади, ишчи касблар бўйича "WorldSkills Uzbekistan" мусобақалари ўтказилади;

в) умумтаълим муассасаларида фаолият юритаётган ва олий педагогик маълумотга эга бўлмаган ўқитувчилар учун бакалавриятнинг сиртқи таълим шакли бўйича алоҳида мақсадли қабул параметрлари ажратилади.

2022/2023 ўқув йилига қадар барча умумтаълим муассасаларида "Электрон кундалик" дастурини жорий қилинади.

2022/2023 ўқув йилидан бошлаб умумий ўрта, ўрта махсус таълим муассасалари ва касб-ҳунар мактаблари битирувчиларининг шаҳодатномаси (диплом иловаси)га мажбурий 11 йиллик таълимнинг сўнгги 6 йиллик баҳолари ўртача кўрсаткичи киритилади. Ушбу кўрсаткич олий таълим ташкилотига кириш имтиҳонларида инobatга олинади.

2024/2025 ўқув йилига қадар фаолияти давомида юқори натижаларга эришган умумтаълим муассасалари педагогларининг ойлик маоши МХЭКМнинг 15 бараваригача босқичма-босқич ошириб борилади.

Халқаро фан олимпиадаларида ғолиблик (олтин, кумуш, бронза медали)ни қўлга киритган ўқувчиларни тайёрлаган умумтаълим муассасаларининг ўқитувчиларига - олий, академик лицей ва касб-ҳунар мактабларининг ўқитувчиларига – “бош ўқитувчи” малака тоифаси берилади. Республика фан олимпиадаларида ва кўрик-танловларнинг республика босқичида ғолибликни қўлга киритган ўқувчиларни тайёрлаган ўқитувчиларнинг малака тоифаси бир поғонага оширилади.

Умумтаълим муассасалари битирувчиларининг олий ҳамда профессионал таълим ташкилотларига ўқишга кириш ҳамда ишга жойлашиш кўрсаткичлари асосида умумтаълим муассасалари раҳбар ходимлари қуйидаги миқдорда рағбатлантирилади:

- битирувчиларининг 90%и ва ундан ортиқ қисми ўқишга қабул қилинган ва (ёки) ишга жойлашган директорлар – МХЭКМнинг 12 баравари, уларнинг ўринбосарлари - МХЭКМнинг 6 бараваридан;

- битирувчиларининг 85-89% қисми ўқишга қабул қилинган ва (ёки) ишга жойлашган директорлар - МХЭКМнинг 9 баравари, уларнинг ўринбосарлари - МХЭКМнинг 4,5 бараваридан;

- битирувчиларининг 80-84% қисми ўқишга қабул қилинган ва (ёки) ишга жойлашган директорлар - МХЭКМнинг 6 баравари, уларнинг ўринбосарлари - МХЭКМнинг 3 бараваридан.

Ўқувчиларнинг умумий сонини ҳисоблаганда муддатли ҳарбий хизматни ўтаётган ўқувчилар ҳисобга олинмайди. Умумтаълим муассасалари битирувчиларининг ишга жойлашиш кўрсаткичлари улар мактабни тамомлаган

вақтдан бошлаб жорий йил якунига қадар бўлган даврда 3 ойдан ортиқ вақт давомида фаолият юритган ҳолларда шахсий жамғариб бориладиган пенсия тизими маълумотлари асосида шакллантирилади.

Олий таълим ташкилотларининг миллий рейтинги нуфузини ошириш мақсадида:

- миллий рейтингда сўнгги 3 йил давомида доимий равишда биринчи 3 та ўрндан бирини эгаллаб келаётган олий таълим ташкилотларига олий маълумотли кадрлар тайёрлаш бўйича академик ва молиявий мустақиллик берилсин ҳамда мустақиллик мезонлари Европа университетлари ассоциацияси стандартларига мувофиқ қабул қилинади;

- миллий рейтингда биринчи 10 та ўрндан бирини эгаллаган олий таълим ташкилотига мавжуд ихтисосликлар бўйича илмий унвонларни мустақил бериш ваколати берилди.

Шунингдек, ҳужжат билан Ахборот технологиялари, биология, кимё ва геология-минералогия фанлари бўйича фалсафа доктори (PhD) ва фан доктори (DSc) илмий даражаларини бериш ваколати тақдим этиладиган илмий-тадқиқот ва олий таълим ташкилотлари рўйхати ҳам тасдиқланди.

Тошкент шаҳри, Тошкент вилояти, Нукус шаҳри ва вилоятлар марказларидаги навбатлилик коэффициенти 0,7 дан паст бўлган умумтаълим муассасаларини тажриба-синов тариқасида хусусий сектор вакилларига 5 йилга ишончли бошқарувга (кейинчалик узайтириш ҳуқуқи билан) берилди.

MATONI BEZASH SAN'ATI TARIXI VA USLUBLARI (ISSIQ, SOVUQ, TUGUNLI BATIK)

V.R.Tuxsanova - BuxDU Tasviriy san'at va muhandislik grafikasi" kafedrasida katta o'qituvchisi

Dekorativ san'atning ijtimoiy moyihati-uning kollektiv mahoratining mahsuli ekanligidandir, u nasllardan –nasllarga me'ros bo'lib o'tgan va o'zida bir qator qatlamlarni mujassamlashtirganki, uning qadimiy namunalari o'zbek xalqining tarixin shakllangan madaniyati belgilarini o'zida chuqur aks ettiradi. Xalqning dekorativ-amaliy san'atiga qiziqishning tobora ortib borayotganligiga uning tarixiy, madaniy roli, doston va musiqa, she'riyat va raqsda bo'lgani kabi xalq xarakterining eng teran xususiyatlari, estetik qarashlari, didi, dunyoqarashi va mahoratini o'zida namoyon qilish bilan belgilanadi.

O'zbekistonda badiiy gazlamalarni bezash san'ati chindan ham xalq san'atida misli ko'rilmagan hodisadir. O'zbek dekorativ san'ati qadim zamonlardan beri maqtovga sazovor bo'lib kelgan va o'zbek madaniyati rivojlanayotagan tarixiy sharoitda unga ahamiyat berilgan.

Ko'p asrlar davomida o'zbek xalqi bu san'atning boy hamda rangbarang amaliy badiiy an'alarini yaratib kelgan. Amaliy san'at xalqning turmush san'atidir. Uning eng muhim belgisi badiiy ijod bilan moddiy talabning chambarchas bog'langanligidandir, badiyat va amaliy –zaruriyatning o'zaro uzviy bog'liqligi ularning g'oyaviy- badiiy va ijtimoiy-amaliy mohiyatlarining birligini vujudga

keltiradi. Amaliy san'at asalarini shakllarining maqsadga muvofiqligi hamda shakl va tasvir birligi ajralib turadi.

Unda qadimiy xalq san'atining yuksak an'analari bilan birga hozirgi zamonni jonli his qilishda undaydigan san'at ajoyib tarzda mujassamlashgan. Gaglamani bezash san'atida ajoyib solnomaday, uning murakkab ko'p asrli tarixining, tarixiy davrlari aks etgan, ming-minglab mahoratli usta san'atkorlarning ijodi iz qoldirgan.

XIX asrning ikkinchi yarmida ko'pgina shahar va qishloqlarda (Marg'ilon, Namangan, Buxoro, Andijon, Samarqand, G'ijduvon, Urgut, Beshariq va boshqalar) xilma - xil sidirg'a va guldor ip-ipak va yarim ipak xomaki gazlamalar sodda va murakkab usulda to'qib chiqarilagan. Bu matolardan kiyim-kechak to'qshgan, uyni bezash uchun ham foydalanilgan. Ayniqsa paxta va ipakdan to'qilgan pishiq tuvutli matolar: duxoba, baxmal; chuvuq shoyilar: adras, beqasam, banaras; nafis va yengil ipak ro'mol: shildiroq va tovlanuvchi shohi-kanavuzlar: beqiyos ko'rkam, bo'yoqlarining bir-biridan tafovuti uyg'unligi bilan ajralib turadigan atlas yakro'ya, xonatlaslar: Farg'ona va Samarqandning mayin gulli choyshablari keng shuhrat qozongan.

Bu matolaning bezash usullari asosan guldor va yo'l-yo'l shaklda bo'lgan, ularning asosan o'ziga xosligi tarxining noaniq va xiraligidadir.

O'rta Osiyoda bu usul abrbandi deyiladi.

Abrbandi matolarni ishlab chiqarishda asosiy element rang bo'yoqlarning noaniq tarxli naqshlarda kamalaksimon birikishidir, chiviqli matolarni ishlab chiqarishda esa asosiy narsa har-xil rang va har-xil kattalikgagi yo'llarning turli ritmda-maromda almashinuvidir.

Chiviq matolarda ham, abrbandi matolarda ham arqoq asosiy gul yasovchi ahamiyatiga ega, o'rish iplari esa mato gammasiga muayyan tus beradigan yordamchi rol o'ynaydi. Abrbandi matolarda gul yasovchi arqoq iplari dastgohga joylashtirilayotgan paytda albatta joyidan qo'zg'aladi. Shuning uchun gul tarxi noaniq tus oladi va shaklining muayyanligi yo'qoladi.

Natijada keskin farqsiz bir rangdan ikkinchi rangga ko'chadi.

O'zbek matolarida birinchi navbatda ranglar go'zalligi ko'zga yaqqol tashlanadi; sof, yorqin bo'yoqlar favqulotda nafis birikmalarda beriladi. Ustalar bir xilda butunlay bir-biriga zid, bir xilda esa bir-biriga nafis uyg'unlashgan hamohang ranglarni ishlatib, nihoyatda tig'iz ranglarni bunyod etishadi. Milliy matolarning ranglar tuzilishi zamirida go'yo qumlarining zarrin rangi, vodiy ko'klamzori, zillolliigi, botayotgan quyosh shafaqi, shaftoli va o'rikzor bog'larning gullari jilolanganday tuyiladi.

Amaliy-badiiy bezak san'ati—san'atning teatr va kino, musiqa, tasviriy san'at turlari qatori mustaqil ahamiyat kasb etadi.

O'z navbatiga ko'ra amaliyotda, ya'ni turmushda qo'llanilayotgan bezak san'ati ma'nosini anglatadi. Amaliy bezak san'ati turli xil buyumlar, ko'chalar, maydonlar, istirohat bog'lari ishlab chiqarish korxonalarini bezatish bilan bog'liq.

O'zbekiston xalq san'atida mato naqshlash buyumlar alohida o'rin egallaydi. Mato naqshlash san'atining boshqa turlari zardo'zlik, kashtachilik, ganch va yog'och

o'ymakorligi, naqsh solish san'atlarini to'dirib, turar joy va boshqa mayda ro'zg'or buyumlarini to'la-to'kis bezatishga yordam beradi.

Naqshlangan matolar xalq orasida keng foydalaniladi.

Matoni bezash san'ati, tarixi va uslublari: issiq, tugunakli va sovuq batik.

Turli-tuman naqshlangan matolar, ayniqsa amaliy bezak san'ati turlaridan biri bo'lib, faollik bilan badiiy madaniyatni turmushda olib kiradi. Ularning ommaviy ishlab chiqarish, matoga badiiy bezash san'atini o'rganishga alohida munosabat talab qiladi.

Matodagi rangli bezak taassurotlar ilk bor Planemiyaning "Tabiiy hikoyalarda" ko'rsatilgan. Matoning turli usullarda bezatilishi, har xil bezatish taassurotlarini vujudga keltiradi. Eng qadimiy chegaralanish uslublari ishlab, ya'ni matoni bo'yashda, chegaralangan joylarda bo'yoqning o'chmasligi uchun qo'llaniladi. Bularning barchasi bizning davrgacha yetib kelgan.

Foydalanilgan adabiyotlar ro'yxati

1. Искусство батика для начинающих студентов художественных вузов А.С.Т «Внешсигма» 2001 год

2. И. Дворника Ватик "Горячий, холодный, узелковый " ОАО, Радуга; Москва, 2002 год.

3. Р. Гилман "Художественная роспись ткани", Изд.1 сент ВЛАДОС;2003 год.

4. Р.А. Терелешина. "Батик отосновок импровизации ", Москва "Изо", "Баритет" 2008 год.

5. R.Mirzaahmedov "Tabiiy bo'yoqlar siri", YUNESKO, 2007 yil.

6. S.S. Bulatov "O'zbekiston xalq amaliy bezak san'ati", Toshkent, 1991 yil.

7. WWW.acm.ru

8. R. Xasanov "Amaliy bezak san'ati mashg'ulotlari metodikasi", Guliston, 2003 yil.

9. E-mail: vladas@dol.ru

INNOVATSION PEDAGOGIK FAOLIYATNING TA'LIM SIFATINI OSHIRISHDAGI AHAMIYATI

L.R.Djurayeva—Buxoro davlat universiteti magistranti

***Annotatsiya:** Ushbu maqolada ta'lim tizimi sifati va samaradorligini oshirishda innovatsion pedagogik faoliyat va innovatsion ta'lim shakllari, ingliz tili fani bo'yicha talabalar portfoliosini shakllantirish yo'llari yoritilgan.*

***Kalit so'zlar:** innovatsiya, innovatsion faoliyat, innovatsion ta'lim, kreativ yondashuv, ijodiy qobiliyat, interfaol metodlar, ta'limning innovatsion shakllari, ta'lim samaradorligi, axborot-kommunikatsiya texnologiyalari, portfolio.*

Globalashuv va axborotlashuv sharoitida ta'lim shaxsni har tomonlama barkamol inson qilib voyaga yetkazish va malakali mutaxassisga xos sifatlarni shakllantirishda muhim o'rin tutadi. Bugungi tezkor davr talabalarni qisqa muddatda asosli ma'lumotlar bilan qurollantirish, ular tomonidan turli fan asoslarini puxta o'zlashtirilishi uchun

zarur shart-sharoitlarni yaratishni taqozo etmoqda. Zamonaviy sharoitda ta'lim jarayonining barcha imkoniyatlariga ko'ra ma'nan yetuk shaxsni shakllantirish, rivojlantirish, ijtimoiylashtirish va unda mustaqil, tanqidiy, ijodiy fikrlash, kreativ qobiliyatlarini tarbiyalashga yo'naltirilishi talab qilinmoqda. Innovatsion pedagogik faoliyatga yo'naltirilgan ta'lim talabalarda mustaqillik, tashabbuskorlik, javobgarlik kabi sifatlarni, shuningdek, har tomonlama chuqur fikrlash va uzoqni ko'ra olish qobiliyatlarini shakllantirishga xizmat qiladi. Bugungi kunga qadar "innovatsiya", "Innovatsion ta'lim", "Innovatsion faoliyat" kabi tushunchalarning mazmun va mohiyati ko'plab tadqiqotchi olimlar tomonidan o'rganilgan. Innovatsion faoliyat F.N. Gonobolin, S.M. Godnin, V.I.Zagvyazinskiy, V.A.Kan-Kalik, N.V.Kuzmina, VA. Slastenin, A.I.Shcherbakov ishlarida tadqiq etilgan. Bu tadqiqotlarda innovatsion faoliyat amaliyoti va ilg'or pedagogik tajribalarni keng yoyish nuqtai nazardan yoritilgan. X.Bamet, Dj.Basset, D.Gamilton, N.Gross, R.Karlson, M.Maylz, A.Xeyvlok, D.Chen, R.Edem ishlarida innovatsion jarayonlarni boshqarish, ta'limdagi o'zgarishlarni tashkil etish, innovatsiyaning "hayoti va faoliyati" uchun zarur bo'lgan shart-sharoitlar masalalari tahlil qilingan [2].

Innovatsion faoliyat - yangi ijtimoiy talablarning an'anaviy me'yorlarga mos kelmasligi yoki yangi shakllanayotgan g'oyalarning mavjud g'oyalarni inkor etishi natijasida vujudga keladigan majmualiy muammolarni yechishga qaratilgan faoliyatdir",-ded ta'kidlaydi V.I.Slobadchikov [6].

Ta'lim jarayonida innovatsion faoliyat o'qituvchining o'z faoliyatidan qoniqmasligidan, u yoki bu pedagogik vazifani bajarishda duch kelgan to'siqni muvaffaqiyatli hal qilishga intilishi asosida vujudga keladi. Bundan ko'rinib turibdiki, innovatsion faoliyat pedagogdan yangi g'oya izlashni, ta'lim jarayonini yangicha yondashuv ya'ni ijodkorona, kreativ yondashuv asosida tashkil etishini talab qiladi [1].

Pedagogning innovatsion faoliyati quyidagilar bilan belgilanadi:

- yangilikni qo'llashga tayyorgarligi;
- pedagogik yangiliklarni qabul qilishi;
- novatorlik darajasi;
- kommunikativ qobiliyatning rivojlanganligi;

Innovatsion faoliyat pedagogning ruhiy, aqliy, jismoniy kuchini ma'lum maqsadga yo'naltirish asosida BKMni egallash, amaliy faoliyatni nazariy bilimlar bilan to'ldirib borish, bilish, loyihalash, kommunikativ nutq va tashkilotchilik mahoratini rivojlantirishni talab etadi.

Mohiyatiga ko'ra innovatsion faoliyat ilmiy izlanishlar, ishlanmalar yaratish, tajriba-sinov ishlari olib borish, fan-texnika yutuqlaridan foydalanish asosida yangi takomillashtirilgan mahsulotni yaratishdan iborat. Ilmiy faoliyat davomida vujudga kelgan dalillarga asoslangan har bir g'oya yangilikdir.

Innovatsion ta'lim- (ingl. "innovation" - yangilik kiritish, ixtiro) -ta'lim oluvchida yangi g'oya, me'yor, qoidalarni yaratish, o'zga shaxslar tomonidan yaratilgan ilg'or g'oyalar, me'yor, qoidalarni tabiiy qabul qilishga oid sifatlarni, malakalarni shakllantirish imkoniyatini yaratadigan ta'lim [3].

Talabalarning o‘quv-bilish faolliklarini kuchaytirish, o‘qitish sifatini oshirish va samaradorligini yaxshilash maqsadida innovatsion xarakterga ega ta’lim shakllaridan foydalanish maqsadga muvofiqdir. Amaliy o‘yinlar, muammoli o‘qitish, interfaol ta’lim, modulli-kredit tizimi, masofali o‘qitish, blended learning (aralash o‘qitish) va mahorat darslari ta’limning innovatsion shakllari sifatida e’tirof etilmoqda.

Zamonaviy sharoitda ta’lim tizimida innovatsion xarakterga ega metodlar ham qo‘llanilmoqda. Ular orasida eng keng ommalashgan metodlar interfaol metodlar sanaladi. Hozirgi kunda ularning 100 dan ortiq turi mavjud bo‘lib, o‘quv materialining xarakteri, talabalarning yosh va psixologik xususiyatlaridan kelib chiqqan holda ta’lim jarayonida ularning har biridan samarali foydalanish mumkin. So‘nggi vaqtlarda “Keys-stadi” (yoki “O‘quv keyslari,”) Blist-so‘rov”, “Modellashtirish”, “Muammoli ta’lim” kabi interfaol metodlar va “assessment” sinovi ta’lim oluvchilar faoliyatini nazorat qilishda muvaffaqiyatli qo‘llanib kelinmoqda.

Innovatsion xarakterga ega vositalarning texnologik-didaktik imkoniyati talabalarning o‘quv-bilish faolligini oshirish bilan birga, o‘qitish sifatini yaxshilab, samaradorligini oshirishga yordam beradi. Shu sababli OTMda tashkil etilayotgan o‘qitish jarayonida axborot kommunikatsion texnologiyalardan : kompyuter, skaner, videoko‘z, videokamera, proektor, elektron doska, modem, telefon, internet, multimedia, mikrofon, karnay (kolonka), vebkamera, CD-ROM kabi texnik vositalar, ma’lumotlar ombori (bazasi) va vebinar texnologiyalar kabi innovatsion xarakterga ega vositalar samarali qo‘llanilmoqda.

Shuningdek pedagog tomonidan ta’lim jarayonida innovatsion xarakterga ega turli faol metodlarning qo‘llanilishi talabalarni rivojlantirish, qobiliyatlarini yanada o‘stirishga yordam beradi. Xususan:

- muammoli izlanish;
- kichik tadqiqotlarni olib borish;
- debat;
- bahs-munozara;
- evristik suhbat;
- kichik guruhlarda ishlash va b. [5].

Hozirgi kunda nafaqat ta’lim jarayonini tashkil etishda, shu bilan birga talabalarning o‘quv faoliyatlarini nazorat qilishda o‘quv portfoliosi yoki “o‘quvchi papkasi” texnologiyasi ham innovatsion xarakterga ega. Ayni o‘rinda ana shu texnologiya to‘g‘risida to‘xtalib o‘tiladi.

“Portfolio” (ingl. “portfolio” - “portfel”, “hujjatlar solinadigan sumka”) - avtobiografik xarakterga ega hujjatlar to‘plami. Sh.Sh.Olimov o‘quv portfoliosi ya’ni o‘quv papkasiga quyidagicha ta’rif beradi: O‘quvchi papkasi qator hujjatlar majmuasi bo‘lib, o‘quvchining dars va undan keyin bajaradigan mustaqil ishlar yig‘indisidan iborat [4].

So‘nggi yillarda zamonaviy ta’limda pedagogning kasbiy, talabaning esa o‘quv faoliyatini mazmunan takomillashtirish, shuningdek, har ikki faoliyat turining sifatini ma’lum ko‘rsatkichlar asosida etarlicha, xolis baholashga nisbatan ehtiyoj kuchaymoqda. Portfolio yoki o‘quvchi papkasi pedagog hamda talabaning faoliyatiga

bilvosita baho berish, qay darajada sifatli va samarali ekanligini tahlil qilish imkoniyatini ta'minlashga xizmat qiladi. Qolaversa, portfoliolar pedagog va talabalarga ularning shaxsi, faoliyati bilan turli ekspertiza (tekshiruv)lar jarayonida komissiya a'zolarini bilvosita tanishish imkoniyatini beradi. Ushbu to'plam pedagog yoki talabaning shaxsi, faoliyatining turlari, erishilgan yutuqlari to'g'risidagi batafsil ma'lumotlarni berishga xizmat qiladigan individual papka sanaladi. O'quvchi papkasi texnologiyasining bir qator afzalliklari shundaki, vaqti – vaqti bilan, belgilangan muddat tugashi yoki umuman ishning ma'lum qismi, dastur, bo'lim yoki loyiha bo'yicha o'quvchi o'z "papka"sini sinfda, guruhda, ota-onalar, yig'ilishi va konferensiyalarda taqdimotga qo'yish mumkin. Bunda eng muhimi o'zining fan bo'yicha bilimining ancha chuqurlashganini ko'rsata olishi uchun qilgan harakati hamda uning ishiga berilgan bahoning o'z bahosi bilan mos kelishi muhimdir. Uning "papka"sidagi ishni baholashda o'qituvchi, ota-onalar o'zi bilan o'qiydigan o'rtoqlari ishtirok etishi mumkin. "Papka" egasi ishiga berilgan bahoning qanchalik to'g'ri ekanligini yoki noto'g'riligini tahlil qilib, o'zining kelajak bilish va ijodiy faoliyati uchun o'zlashtirishini emas, balki muloqoti, xulq-atvorining ijodiy tomonga o'zgarishiga olib kelishi muhim [4].

Namuna sifatida ingliz tili fanidan "Portfolio"(yoki "O'quvchi papkasi") tuzilishini olamiz. "Papka" tuzilishi quyidagicha:

- titul beti-nomi o'quvchi, fan, tuzish va tugatish muddati, o'qituvchi familiyasi, mazmuni;

- unga kirgan uy ishlar, ma'ruzalar (mavzular) ro'yxati;

- yozma, mustaqil ishlar;

- testlar;

- informatsion texnologiyalardan foydalanish;

- guruhda bajarilgan loyihalar;

- taqrizchilar, ota-onalar bahosi [4,128].

Ingliz tili fanidan B1 darajadagi kollej va akademik-litsey talabalarining Work book B1(mashq va topshiriqlarni bajarishga mo'ljallangan daftar)kitobida har bir mavzu kesimida portfolio topshiriqlari berilgan. Bu savol va topshiriqlar talabaga o'tilgan mavzu bo'yicha egallagan BKM ni rivojlantirishga yordam beradi. "Job etiquette" (Mehnat etikasi) mavzusini oladigan bo'lsak unda talaba shu mavzu yuzasidan nechta yangi so'z o'rganganligini yozib ular ishtirokida mustaqil gaplar tuzadi. "Job etiquette"da amal qilinishi zarur bo'lgan 10 ta qoida tuzing topshirig'i esa har bir talabani ijodiy, tanqidiy va mustaqil fikrlashga, kreativ qobiliyatlarini namoyon qilishga undaydi. Misol uchun:

1. Never be late. (Hech qachon kechikmang.)

2. Dress appropriately.(Ishga mos kiyining)

3. Respect coworkers. (Hamkasblaringizni hurmat qiling)

4. Avoid gossiping. (G'iybat qilishdan saqlaning)

5. Knock before entering. (Kirishdan oldineshikni taqillating) va hokazo.

So'nggi topshiriq esa 50-60 ta so'zdan iborat bo'lgan "My dream job" ("Orzuimdagi kasbim") mavzusida qisqacha insho yozish bo'lib, unda ham talaba

o'rgangan va yangi ma'lumotlarga tayanib erkin ijod qiladi. Bu kabi topshiriqlar talabaga kelajakda hayoti va faoliyati davomida qaysi kasb sohibi bo'lishidan qat'iy nazar mas'uliyatli va tashabbuskor bo'lishni, boshqalarni hurmat qilishni, mehnat madaniyatiga rioya qilishni, kasbini sevishtni va uni rivojlantirishni, o'z kasbining "usta"si bo'lishi uchun o'qib ma'lumotga ega bo'lishini, umrbod o'rganib izlanishda (LLL-life long learning) bo'lishni o'rgatadi. Shuningdek talaba "Portfolio"sini o'zi xohlagan dizaynda bezak berishi, mavzuga oid turli rasmlardan foydalanishi mumkin, bu esa undagi did, go'zallikka intilish, kreativlik va ijodkorlikni, tafakkur va dunyoqarashini kengaytirishga bir so'z bilan aytganda estetik tarbiyani takomillashirishda xizmat qiladi.

Umuman olganda, portfolio har bir pedagog yoki talabaning maksimal darajada erishgan yutuqlari, ularning ijodiy imkoniyatlari, qiziqish hamda qobiliyatlarini yoritadi.

Portfolio pedagog yoki talaba uchun o'ziga xos reklamadir[5].

Demak, ilm-fan, texnika, ishlab chiqarish va texnologiyaning rivojlanishi ta'lim tizimida ham tub o'zgarishlar sodir bo'lishiga olib keladi. Ta'lim tizimining modernizatsiyasi davlat va jamiyat malakali kadrlarga, shaxsning esa sifatli ta'lim olishga bo'lgan ehtiyojlaridan kelib chiqqan holda ro'y beradi. Ta'lim amaliyotida pedagogik texnologiyalarning qo'llanilishi ta'lim tizimi modernizatsiyasining tarkibiy elementi hisoblanadi. Zamonaviy sharoitda ta'lim-tarbiya jarayonlarini texnologiyalashtirish kam kuch va vaqt sarflagan holda kutilayotgan natijani qo'lga kiritishga imkon beradi, ta'lim berish va olish sifatini yaxshilab, samaradorligini oshiradi. Pedagogik innovatsiyalar pedagogik faoliyatga yangiliklarning izchil olib kirilishini tavsiflaydi. Pedagogik innovatsiyalarning didaktik imkoniyatlariga ko'ra ta'lim tizimi va jarayoni rivojlanib boradi. O'qituvchining innovatsion faoliyati pedagogik jamoani harakatga keltiruvchi, olg'a undovchi, bunyodkorlikka rag'batlantiruvchi kuch sifatida namoyon bo'lib, ta'lim jarayonining sifatini kafolatlaydi. Shu sababli har bir o'qituvchi innovatsiyalarning mohiyatini to'la anglagan holda o'z faoliyatiga izchil tatbiq eta olishi zarur.

Foydalanilgan adabiyotlar ro'yxati:

1. Atayeva N., Salayeva M., Hasanov S. Umumiy pedagogika T-2013; 393 bet)
2. Azizxo'jayeva N.N. Pedagogik texnologiyalar va pedagogik mahorat. -T.: O'zbekiston Yozuvchilar uyushmasi Adabiyot jamg'armasi nashriyoti. 2006
3. O'zbekiston milliy ensiklopediyasi. Zebuniso-Konigil/4-tom. Bosh tahrir hay'ati a'zolari: M. Aminov va b. "O'zbekiston milliy ensiklopediyasi" Davlat ilmiy nashriyoti, - T.: 2002. - 169-bet.
4. Olimov Sh.Sh., Hasanova Z.D. Pedagogik texnologiyalarni o'quv-tarbiya jarayoniga qo'llash. -T.: "Fan va texnologiya" nashriyoti, 2014 ; 118- bet
5. Rashidova F. "English B1" workbook; Toshkent "O'zbekiston" -2015
6. Sharopova Z.F. Ta'lim texnologiyalari. «Navro'z» nashriyoti -Toshkent: 2019 139 bet
7. Слободчиков В.И. Инновационное образования. //Ж. Школьные технологии. -2005. -№2. - 4-12 с.

АВТОМАТИЗИРОВАННОЕ УПРАВЛЕНИЕ УРОВНЕМ ПРИ ПРОИЗВОДСТВЕ ЧИСТОЙ ВОДЫ

**О.Р.Абдурахмонов, М.Б.Саидова - Бухарский инженерно-
технологический институт**

Автоматизация управления является одним из основных направлений повышения эффективности производства. Одним из направлений повышения эффективности энергетического производства является внедрение вычислительной техники в системах управления. Широкое внедрение автоматизированных и микроконтроллерных систем управления – это объективная необходимость, обусловленная усложнением задач управления, повышением объёмов информации, которые необходимо перерабатывать в системах управления.

На сегодняшний день на любом серьёзном предприятии внедрены автоматизированные системы управления технологическими процессами, и которые выполняют до 90% задач предприятия.

В организации обслуживания технологического процесса большую роль играют локальные (местные) системы управления технологическим оборудованием и процессами и предназначены для контроля и управления отдельными, несвязанными между собой объектами и в иерархической системе управления образуют нижний уровень. Эти системы управления являются одноконтурными, и для синхронного управления такими системами наилучшим вариантом будет использование в управлении микроконтроллера. Так как при непрерывном характере производства основной задачей автоматизации является автоматическое регулирование параметров, а при дискретном производстве (как в данном случае) – наиболее подходит программно логическое управление. В данном технологическом процессе следует заметить, что цех выпускает 5000 бутылок минеральной воды в час, и подсчёт и регистрация товара с помощью рабочего персонала может быть не всегда точна. Так же нужно заметить, что при неправильной настройке разливочного автомата, он может привести к перерасходу продукта (перелива или недолива). Чтобы оптимально быстро настроить его, необходима информация о таких показателях, как давление в камере разливочного автомата за некоторые промежутки времени (статистика во времени), эту информацию регистрировать, с помощью рабочего персонала, не всегда удаётся качественно, а с малым промежутком времени (шагом между замерами) практически невозможно. Так же в целях безопасности, так как этому технологическому процессу свойственна повышенная влажность, а все системы управления построены на электрической цепи, нужно отказаться от безконтрольного способа управления технологического процесса. Поэтому целесообразно внедрение в технологический процесс по розливу минеральной воды программно логическое управление на основе контроллера и программного обеспечения к нему, которые будут брать на себя все вычисления, регистрацию, измерения и другую трудоёмкую работу.

Автоматизированная схема технологического процесса предусматривает схемы блокировки, сигнализации и защиты. При достижении уровня верхнего или нижнего в розливочном автомате, электрический клапан будет закрыт или открыт соответственно. При достижении уровня верхнего или нижнего в сатураторе, центробежные насосы будут отключены или включены соответственно. Также при достижении уровня верхнего или нижнего в охлаждающей ёмкости Н-3, центробежный насос будет отключен или включен соответственно.

Для автоматизации технологического процесса необходимо использовать ряд приборов преобразователей и датчиков. Контроль температуры осуществлен с помощью термопары ТХК – 0179.



Для определения уровня воды в емкости рекомендован ультразвуковой преобразователь уровня EasyTREK. Конкретно данная модификация предназначена для работы с жидкостями. Благодаря принципу работы, измерения проходят без физического взаимодействия с продуктом. Это дает возможность сделать конструкцию прибора компактной и защитить ее от вредного воздействия продукта. Измерения не зависят от физических либо же химических свойств продукта. Прибор схож по функционалу с EchoTREK. В отличия от него прибор оптимизирован под работу с большим количеством емкостей и удаленном программировании. Также имеется встроенный регистратор данных, а программное обеспечение содержит настройки для встраивания в систему по измерению расхода жидкости.

Программироваться уровнемер может магнитным способом и удаленно при помощи цифровых интерфейсов. Среди выходов доступно одно реле постоянного тока 30В/1А.

Отличным применением для EasyTREK будет его множественное (до 15 шт. с Multicont в парке емкостей) использование в больших системах под централизованным управлением. Такое применение EasyTREK повысит его эффективность и экономичность для АСУТП. Прибор имеет следующие основные характеристики: напряжение питания: 11,8-40 V DC / 3,6 W, точность: $\pm(0,2\%$ измеряемого расстояния $+0,05\%$ максимального диапазона). рабочий диапазон: 0,2-15 м, температура среды $-30^{\circ}\text{C} \dots +80^{\circ}\text{C}$., давление - 0,03-0,3 МПа, выходы 4-20 мА, реле SPST, SPDT 30 V DC/ 1 A DC

ЧЕТ ТИЛЛАРНИ ЎҚИТИШДА СИФАТ САМАРАДОРЛИКГА ЭРИШИШНИНГ ПЕДАГОГИК ВА ПСИХОЛОГИК ЖИҲАТЛАРИ

Н.Ш.Нуриллаева - Когон туман 12 мактаб

Замонавий педогогик ва ахборот коммуникация технологияларидан фойдаланган холда ўқитишнинг кгаюр услубларини жорий этиш йўли орқали усиб келаётган ёш авлодни чет тилларга ўқитиш, шу тилларда эркин сўзлаша

оладиган мутахассисларни тайёрлаш тизимини тубдан такомиллаштириш бугунги кун таълим тизимининг асосий вазифаларидан бирига айланди. Инсонларда қадим замонлардан хорижий тилларни ўрганишга бўлган иштиёқ ва эҳтиёж мавжуд бўлган. Бошлагич синфларда хорижий тилларни ўрганиш- бу тил хақида маълумот олиш ва ўзлаштиришгина эмас, балки ўқувчининг фаол мулоқатга киришиш жараёни ҳамдир. Хорижий тилда муамала қила олиш учун ўқувчилар шу тилдаги сўз бойликларини эгаллашлари зарур. Тилдаги сўз бойликларини эгалламай туриб на тинглаб тушиниш на гапириш мумкин. Тил ўрганиш кишилиқ жамиятида бағоят муҳим соҳалардан ҳисобланади. Алоқа воситаси бўлмиш тилни табиий муҳитда оилада, жамоатчилик орасида ёки уюшган ҳолда таълим муассасаларида эгаллаш мумкин. Тил ходисаларга оид билимлар эса назарий жиҳатдан ўргатилади. Х,алқаро муоносабатлар авж олган замонамизда тилларни билиш қуп тиллиқ улқан аҳамият қасб этади. Бошлагич синфдан хорижий тилни ўрганиш бола имқонияти ва қобилияти қандай бўлишидан қатъи назар фойдалидир, чунки хорижий тил боланинг билиш жараёнлари- хотира, диққат, тафакқур, ҳаёл ва идрокнинг ривожланишига ижобий таъсир қурсатади. Ўқитишнинг услуби методиканинг муҳим масалаларидан биридир. Методика хорижий тилларни ўқитиш услубига қараб метод ва тамоилларни ишлаб чиқади Фанни ўқитиш услубини белгилашда асосан иққита умумий талаб ва уларнинг бир-бирига боғлиқлигини ёдда тутиш лозим;

1) Танланган ўқитиш услуби орқали қуйилган мақсадга эришиш ёки эриша олмаслиқ талаби;

2) Танланган ўқитиш услубининг ўқувчилар томонидан ўзлаштириш ёки ўзлаштира олмаслиқ талаби

Ҳозирги кун хорижий тил ўқитиш методикасида фанни ўқитиш услуби қуйдагиларни ўз ичига қамраб олади;

1. Тил материаллари- фонетика, грамматика, лексика, орфография
2. Малақалар - талаффуз, лексика бўйича, грамматика бўйича
3. Кўникмалар-тинглаб тушиниш, гапириш, ўқитиш, ёзиш, таржима қилиш
4. Маълумот манбалари- нутқ тематикаси, матнлар, тил тушунчаси.

Тўғри танланган ўқитиш услуби мақсадга эришишнинг асосий омилидир. Услубни танлашда биринчи навбатда ўқитишнинг мақсади ҳисобга олинади. Ҳар бир ўқитувчининг ўз ўқитиш услуби булади. Ўқувчилар фаоллигини ошириш мақсадида машғулот давомида турли ноанъанавий усулларни қўллаш, техника воситаларидан фойдаланиш, танловлар жорий этиш қенг ишлатилмоқда. Таълим-тарбия сифати ўқувчининг таълим мазмунини ўзлаштиришга йўналтирилган мустақил мутолаа билан самарали шуғуллана билиши, мустақил фикрлай олиши ва тафакқур фаолияти билан боғлиқ.. Маълумки, ҳар қандай таълим-тарбия жараёни ҳамда педогогик технологиялар дидактика фани томонидан таҳлил қилинадиган ўрганиш ва ўргатиш жараёнларидан ҳамда тизимли натижадан иборат. Педогогик технология турли даврларда турлича талқин қилинган. Жумладан, дастлаб ўқув жараёнида аудиовизуал техника

воситаларидан фойдаланиш, техника воситалари ёрдамида ўқитиш, дастурлаштирилган таълим, лойихалаштирилган таълим тушинилган. Ҳозирги пайтда педогогик технологияга; - компьютерли ва ахборот технологияларини таълим жараёнида қўллаш,-таълим жараёнининг ташкилий воситалардан иборатлиги; - ўқитишга ўзига хос илмий асосланган инновацион ёндошув; - баркамол инсонни шакллантиришни кафолатловчи жараёнини ташкил қилишнинг илмий-услубий асоси; - ўқувчини мустақил мутолаа қилишга, билим олишга, эркин фикрлай олишга ўргатишни кафолатлайдиган жараён деб қаралмоқда. Таълим технологияси жараёнида ўқитувчи раҳбарлигида ўқувчи мустақил билим олади, ўрганади, ўзлаштиради. Педогогик технологиянинг асосий жараёни; - ташкил этиш, ҳамкорликда иш олиб бориш, такомиллаштириш, таҳлил қилиш, киёслаш, умумлаштириш, хулоса чиқариш, бошқариш, назорат қилиш, баҳолаш қабиларни ўз ичига олади. Педогогик технологияни асосий хусусиятлари деб;

1.. Ўқувчи ўқитилмайди, мустақил ўқитишга ўргатилади. Бунинг учун ўқувчини мустақил равишда ўқув материални таҳлил қилиб ўзлаштиришга, фикрлашга, ижодий мулоҳаза юритиб, шахсий хулосаларга келишга ўргатиб борилади.

2.. Ўқувчига билимлар тайёр ҳолда берилмайди, уни билимларни манбаларидан мустақил равишда ола билишга ўргатилади. Бунда ўқувчининг аввало дарслик билан сўнгра кўшимча адабиётлар ва энциклопедиялардан мустақил фойдаланишга ўргатиш орқали ўқитувчи дарсда ўргатганларини мустаҳкамлаш ва кенгайтириб боришга ўргатилади.

3.. Барча ўқувчиларнинг ўз қобилиятлари даражасида албатта ўзлаштиришлари кафолатланади. Бунда ўқувчининг ўзлаштириш унинг ўрганган билимларидан ҳаётда, амалий фаолиятида фойдалана олиш кўникма ва малакалари даражаси билан белгиланади.

4.. Барча ўқитувчилар педтехнология механизмини ўрганиб олсалар, деярли таълимда бир хил натижага эришадилар айникса педогогик технологияни машғулотларда қўлланилиши барча фанлар катори хорижий тилларни ўргатишда ҳам энг макбул таълимий услуб саналади. Таълим технологияларини ўқув жараёнига тадбик этишнинг асосий шартлари қуйдагилардан иборат; - чет тилини ўқитиш жараёнида тадбик этишнинг асосий шартлари қуйдагилардан иборат- чет тилини ўқитиш жараёнида ҳар бир ўрганувчининг билимларни ўзлаштиришда эркин мулоқотга киришишини ривожлантириш, - таълим жараёнида билим олувчининг фаоллигини оширишга ва дарс жараёнида ҳам фаолликни оширувчи метод ва замонавий таълим воситаларидан фойдаланиш. Маълумки, инновацион технологияларни педогогик жараён ҳамда ўқитувчи ва ўқувчи фаолиятига янгилик, ўзгаришлар киритиш бўлиб, уни амалга оширишдаасосан интерфаол услублардан фойдаланилади. Бу услубларнинг ўзига хослиги шундаги, улар фақат педогог ва ўқувчиларнинг биргаликда фаолият курсатиши орқали амалга оширилади. Бундай педогогик ҳамкорлик жараёни ўзига хос хусусиятларга эга бўлиб, ўқувчини дарс давомида бефарқ бўлмаслиги,

мустақил фикрлаши, ижод ва изланишга жалб этилиши, таълим жараёнида фанга бўлган кизиқишлари давомийлиги таъминланиши, ўқитувчи ва ўқувчиларнинг ҳамкорликдаги фаолиятининг доимий равишда ташкил этилишини таъминлайди.

Ўқув жараёнидаги педогогик технология бу аниқ кетма кетликдаги яхлит жараён бўлиб, у ўқувчининг эhtiёжи, кизиқишидан келиб чиққан ҳолда бир мақсадга йўналтирилган олдиндан пухта лойихалаштирилган ва кафолатланган натижа беришга қаратилган булади. Ўқитувчи дарсга тайёргарлик куриш мобайнида ўқув воситаларини дарс мавзусига қараб танлайди ва асосий эътиборини қўлланиладиган методлар ва ўқув воситаларга қаратади. Ўқитувчи ҳар бир мавзуга мос янги усуллар ва техник воситалардан ўз ўрнида ва унумли фойдалана олса, шундагина кўзланган мақсадга эриша олади. Бу эса ўқувчиларнинг мустақил билим олишига, берилган аниқ мавзу бўйича атрофлича фикрлашга ва ижодий фаол бўлишга йўналтиради. Хозирги кунда кенг қўлланиладиган усуллар "Тўрт пағонали", "Аклий хужум", "Кичик гуруҳларда ишлаш", "Ролли уйин", "Ишбоп уйин", "Муаммаоли вазият", "Давра суҳбати", "Бахс мунозара", "Лойиха", "Йўналтирувчи мант", "Кластер" методлардан фойдаланиб ўқитувчилар самарали кўрсаткичларга эришмоқдалар. Чет тилларини ўқитишда ҳам юқорида санаб ўтилган интерфаол методлардан ташкари "Занжир" усули, "Акл чархи", "Хотира машки" кабилардан фойдаланилса мақсадга жуда мувофиқ келади.. Дарс давомида мавзу юзасидан келиб чиққан муаммоларни иновацион технологияларни қўллаш орқали осон ечимини топиш мумкин. Ўқитувчи ўқувчиларнинг дарсдаги фаолиятини аниқ бир мақсадга йўналтириши, ҳар бир дарс машғулотини пухта режалаштириши, замонавий педогогик технологиялар асосида ташкил этилиши лозим булса, янги машк намуналарини танлаб қўшимча машғулот сифатида режага киритиши, дарсни гуруҳлараро мусобака руҳида олиб бориши ниҳоятда самарали. Ва шу уринда айтиб утиш зарурки, ўқувчининг ҳар бир жавобини ўз вақтида рағбатлантириб бориш керак. Ўқитувчи доимий равишда ўқувчиларни ўрганган чет тилига тегишли мавзу юзасидан фикр билдиришга ундаши, таклиф мулоҳазаларини, истеъдодини намойиш қилишга бўлган уринишларини қўллаб-қувватлаши, бунинг учун шароит ва имконият яратиб бериши лозим..

ЎҚУВЧИЛАРИНИНГ ЎҚИШ САВОДХОНЛИГИНИ ХАЛҚАРО ДАРАЖАДА БАҲОЛАШ

С.Х. Махмудова-Пешкў туман 44-сон ўрта мактаб ўқитувчиси

PIRLS дастури таълим соҳасидаги ютуқларни баҳолаш халқаро ассоциацияси (IEA) томонидан ташкил этилган бўлиб 4-синф ўқувчиларининг ўқиш саводхонлигини халқаро даражада баҳолайди.

Тадқиқот ҳар беш йилда бир маротаба ўтказилади. Дастлабки синов 2001 йилда амалга оширилган. Мазкур дастур дунёнинг турли мамлакатларидаги таълим тизимида ўқиш саводхонлигини ривожлантириш бўйича амалга

оширилатган ишлар ва унинг натижаларини иштирокчи мамлакатлар бўйича қиёслашга йўналтирилган.

2016 йилда тадқиқотга 50 та мамлакатдан 319 мингдан зиёд 4-синф ўқувчилари қатнашган бўлиб, унинг натижаларига кўра Россиялик ва Сингапурлик бошланғич синф ўқувчиларига дунё миқёсида ўз тенгдошларига нисбатан юқори натижаларга эришган.

Ўзбекистон Республикаси Вазирлар Маҳкамасининг 2018 йил 8 декабрдаги 997-сонли “Халқ таълими тизимида таълим сифатини баҳолаш соҳасидаги халқаро тадқиқотларни ташкил этиш чора-тадбирлари тўғрисида”ги қарорига асосан Ўзбекистон Республикаси илк мартаба 2021 йилда халқаро PIRLS тадқиқотига иштирок этмоқда. Ўзбекистон Республикаси Вазирлар Маҳкамаси ҳузуридаги “Таълим сифатини назорат қилиш давлат инспекцияси”нинг чора-тадбирлар режасига мувофиқ мазку дастурга тумандаги 44-умумий ўрта таълим мактабининг 28 нафар 4-синф ўқувчиларининг иштироки режалаштирилган бўлиб жорий йилнинг 7 апрель куни мазкур тадқиқот ўтказилди.



Жараённинг бошланиши: Миллий марказ бўлими бошлиғи К.Каримбердиев, ВХТБ вакили Б.Тўев, ХТБ вакили З.Тўхтаев, мактаб директори М.Ҳамдамов ва назоратчилар.

Тадқиқот жараёнида тайёргарлик кўриш ва уни ўтказиш борасида туман халқ таълими бўлими қошидаги таълим сифати мониторинги бўлими ходимлари томонидан кўрсатилган методик ёрдамлар ва берилган тавсиялар асосида тайёргарлик ишлари олиб борилиб, таълим сифатини назорат қилиш давлат инспекцияси томонидан етказиб берилган 8-та машқ дафтарларидаги топшириқлар ўқувчилар томонидан тайёргарлик жараёнларида етарли даражада бажарилиб ўқувчиларнинг бугунги тадқиқот – жараёнига йўриқнома талаблари асосида тайёр эканликлари намоён бўлди. Тадқиқот жараёни 7 апрель куни “Таълим сифатини назорат қилиш давлат инспекцияси”нинг миллий маркази

бўлим бошлиғи К.Каримбердиев ва вилоят ХТБ таълим сифати мониторинги бош инспектор-методисти Б.Тўйевлар томонидан ўтказилди.



4-синф ўқувчилари тадқиқот жараёни

Тадқиқотга 28 нафар 44-умумий ўрта таълим мактабининг 4-синф ўқувчилари ва 28 нафар уларнинг ота-оналари иштирок этдилар.

Тадқиқот жараёнида ўқувчилар ўқиш саводхонлиги бўйича матнни ўқиш ва тушуниш, матн асосида муаммоли саволлар тузиш. Матн асосида тест топшириқларини бажариш, қизиқиш соҳасига ва ҳаётий компетенцияларга оид сўровномаларга жавоб бериш каби назорат турларини белгиланган муддатда муваффақиятли бажардилар. Шунингдек ота-оналар билан ҳам йўриқнома талаблари асосида таълим сифатини ошириш бўйича таклифларини бериш юзасидан сўровномалар ўтказилди. Сўровномаларни ўтказиш жараёнидаги кузатишлар ота-оналарнинг мактаб раҳбариятига ва ўқитувчиларга нисбатан ижобий муносабатда эканликларини кўрсатди.

4-синф ўқувчиларининг ота-оналари сўровнома жарёни.

Ўқувчиларни тадқиқога тайёргарлиги ва фаол иштироки, ҳамда ота-оналарнинг мактабга ижобий муносабати давлат инспекцияси бўлими бошлиғи К.Каримбердиевга ва вилоят ХТБ вакили Б.Туевга яхши таъсуротлар қолдирди ва улар томонидан муносиб баҳоланди.

Худди шундай сўровлар таълим жараёнининг барча босқичларида тез-тез амалга оширилиб борилса ман ўйлайманки бизнинг ўқувчиларимиз ҳечбир давлат ўқувчисидан ортда қолмайди балким димо ҳар соҳада биринчилардан бириб қоладилар.

ОЧИҚ ТАЪЛИМ ТИЗИМИ ТАЪЛИМ СИФАТИНИ ЮҚОРИ КЎТАРИШ ОМИЛИ СИФАТИДА

Азимова Н.Э.БухДУ “Педагогика” кафедраси доценти

Насимова З.И. - БухДУ “Педагогика” кафедраси магистри

Дунёда масофавий ўқитишнинг, очик таълим тизимининг муҳим бўғини сифатида кенг қўлланилиши, шунингдек, таълимда замонавий ахборот технологиялари ва ИНТЕРНЕТдан фойдаланиш унинг сифатини юқори кўтариш омилларидан бири ҳисобланади. Замонавий ахборот ва коммуникация технологиялари, олий педагогик таълим тизимида турли фанларни ўқитишда кенг жорий этилмоқда. Ўқув жараёнида янги ахборот технологияларни қўллаш, педагогик методларнинг самарадорлигини оширишга, педагогларнинг меҳнат фаолиятини ўзгаришига, уларнинг иш услубларини такомиллаштиришига, педагогик тизимларнинг структуравий ўзгаришига олиб келади. Бу эса педагогик жараёнларни бошқаришни ташкил этиш ва бошқаришда ўзига хос вазифаларни қўяди. Замонавий ахборот технологиялари муҳитида педагогик жараёнларни самарали ташкил этиш:

- ўқитувчилар ўртасида меҳнат тақсимотини;

- масофавий ўқув курслари ва электрон адабиётларнинг яратувчиси бўлган жамоага педагоглар, компьютер дастурчилари ва мутахассисларининг бирлашувини;

- педагогик жараённинг ташкил қилинишини такомиллаштириш ва ўқитувчи фаолияти самарадорлигининг мониторингини олиб боришни тақозо этади.

Янги технологиялар асосидаги педагогик фаолият:

■ таълимдаги технологик асосларнинг тез ривожланиши билан боғлиқ бўлган янги курсларни яратишдек мураккаб жараёнларнинг енгиллашувини;

■ ўқув курсларини яратишда махсус малакаларнинг шаклланишини;

■ масофавий курсларнинг очиклиги туфайли уларнинг сифатига бўлган талабларнинг ва ўқув материаллари сифатини назорат қилишга оид эҳтиёжларнинг қондирилишини;

■ ўқув жараёнида ўқувчи фаолиятининг устивор мавқе тутишини, ўқув жараёни салмоғининг ўқитувчидан ўқувчига кўчишини;

■ янги коммуникацион технологиялардан фойдаланиш асосида, ўқитувчининг ҳар бир ўқувчи билан тескари алоқасини вужудга келишини таъминлайди.

Бугунги кунда таълим самарадорлигини ошириш билан бевосита алоқадор бўлган бир қатор ҳозиргача ечимини топмаган муаммолар мавжуд. Бу муаммолар таълим соҳасини ахборотлаштириш, замонавий ахборот технологиялари соҳасида педагог кадрлар тайёрлаш, педагогларнинг замонавий ахборот-коммуникация технологиялардан фойдаланиш малакасининг етарли эмаслиги билан боғлиқ бўлмоқда. Бу муаммоларнинг муҳим қирраларидан бири сифатида педагогларнинг ўзларидаги таълимни ахборотлаштиришга бўлган муносабатларини кўрсатиш мумкин. Шу нарсани таъкидлаш жоизки,

ахборотлаиггириш шароитида педагогнинг роли янада ошади. Ҳозирда таълим муассасалари замонавий компьютер ва телекоммуникация технологиялари асосида жиҳозланмоқда. Бу, ўз навбатида педагогларнинг ўз меҳнат фаолиятларига янги ёндашувларини талаб этади. Ўқув жараёнида янги технологияларни жорий этилиши, ўқитувчини техник воситалар томонидан сиқиб чиқишга эмас, балки унинг вазифалари, ролини ўзгартиради, ўқитувчилик фаолиятининг мураккаблашувига олиб келади. Таълимга замонавий ахборот технологияларини жорий этишнинг истиқболли йўналишларидан бири ҳодисалар ва жараёнларни компьютерда моделлаштиришдир. Компьютер моделлари анъанавий дарснинг таркибига ҳамоҳанг бўлиши ва ўқитувчига компьютер экранига, кўпгина эффектларни намойиш этишига, ўқувчиларнинг янги, ноанъанавий ўқув фаолиятини ташкил этишга ёрдам беради. Ахборот-коммуникация технологияларини ўқув жараёнига жорий этишни асосан 3 та йўналишда олиб бориш мумкин:

- ахборот-ўргатувчи тизимлар (маълумотлар базаси, билимлар базаси, эксперт-ўргатувчи дастурлар)ни қўллаш;
- электрон ўқув нашрлари ва дастурларидан фойдаланиш;
- телекоммуникация воситаларидан фойдаланиш.

Замонавий ахборотлашган жамият педагог кадрлар тайёрлаш сифатига алоҳида талаблар қўяди. Замонавий педагог кадрлар ИНТЕРНЕТнинг ахборот ресурсларидан мақсадли фойдалана олиши, мустақил билимларни олиши жараёнида ахборот ва коммуникация технологиялари воситалари имкониятларини жорий этиши талаб этилади.

Фойдаланилган адабиётлар рўйхати:

1. Azimova N. E. et al. Youth Is Moving Force of Civil Society //Eastern European Scientific Journal. – 2019. – №. 1.
2. Азимова Н. Э. Технология духовно-нравственного воспитания преподавателя профессионального образования в процессе обучения //Молодой ученый. – 2011. – №. 5-2. – С. 117-118.
3. Азимова Н. Э. Роль профессионального педагога в подготовке гармонично развитой личности //Международный журнал гуманитарных и естественных наук. – 2018. – №. 5-1.
4. Азимова Н. Э., Насимова З. И. К. ВАЖНЫЕ ОСОБЕННОСТИ ЧЕЛОВЕЧЕСКОГО ОБРАЗОВАНИЯ В СЕМЬЕ //Academy. – 2020. – №. 5 (56).
5. Азимова Н. Э., Элибоева Л. С. Некоторые аспекты повышения уровня экологической культуры //Наука, техника и образование. – 2019. – №. 1 (54).

ДУАЛ ТАЪЛИМ ТАМОЙИЛЛАРИГА АСОСЛАНГАН ПРОФЕССИОНАЛ ТАЪЛИМ ДАСТУРЛАРИНИ АМАЛГА ОШИРИШНИНГ ЎЗИГА ХОС ХУСУСИЯТЛАРИ.

**Азимова Н.Э.БухДУ “Педагогика” кафедраси доценти
Насимова З.И. - БухДУ “Педагогика” кафедраси магистри**

Дуал таълим келажакдаги мутахассиснинг муваффақиятли касбий ва ижтимоий мослашуви учун таълим муассасалари ва иш берувчилар ўртасидаги ўзаро алоқанинг самарасидир. Ўқувчи ишлаб чиқариш жараёнига корхонанинг ходими сифатида ўқитиш жараёнининг дастлабки босқичларида киради. Англия классик иқтисодий мактабининг йирик намоёндаси Адам Смит ўзининг “Халқлар бойлигининг табиати ва сабаблари тўғрисида тадқиқот” (1776) номли машҳур асарида шогирдлик ва устозлик тизимларини дуал таълимда иш жойида касб-хунарга ўқитишнинг анъанавий усуллари деб ҳисоблаш кераклигини таъкидлади, чунки уста билан бирга ишлаш, ёш ишчилар асосларини ўрганишди.

Дуал таълими ходимларни ўқитиш билан боғлиқ жуда катта харажатларни талаб қиладиган корхоналарни ўқув жараёнига жалб қилишни назарда тутди, чунки улар сифатли касб-хунар таълими нархи ишончли капитал ҳиссаси эканлигини яхши билишади. Шу билан бирга, улар нафақат ўқув натижаларига, балки машғулотларнинг мазмунига, уни ташкил этишга ҳам қизиқишади.

Дуал таълим тизими машғулотларни ишлаб чиқариш фаолияти даврлари билан бирлаштиришни таъминлайди. Келажакдаги мутахассис иккита ташкилотда ўқийди, шунга муносиб иборалардан бири сифатида ҳаваскорларининг таърифига кўра, у бир ўқ билан иккита куённи уради, бунда ҳам назарияни, ҳам амалиётни ўзлаштиради. Бир томондан, унга таълим муассасада (назарий билим берилади), иккинчидан, ушбу ишлаб чиқариш учун зарур бўлган компетенциялар ривожланган ўқув корхонасида таҳсил олади. Иккала ташкилот ҳам бир-бирига нисбатан шерикдир. Таълимни ишлаб чиқариш фаолияти билан бирлаштирган ёш мутахассисларнинг ўқув корхонасида ишлашлари жуда муҳимдир.

Германия дунёда дуал таълимни ташкил этиш бўйича тан олинган етакчи ҳисобланади, бу давлатда касб-хунар таълими тизими ривожланган менторлик институти, амалиётга йўналтирилган ўқитиш ва кадрлар тайёрлашда бизнеснинг фаол иштироки билан ажралиб туради. Ушбу мамлакат тажрибаси бутун Европа Иттифоқи учун намуна бўлиб хизмат қилади.

Дуал таълимнинг қуйидаги афзалликлари ва камчиликларини ажратиш мумкин.

Дуал таълимнинг афзалликлари:

1. Амалий қисм нафақат устахоналарда ва таълим муассасаларининг ўқув майдончаларида, балки корхоналарда ҳам амалга оширилади;
2. Ишчи дастурларининг мазмуни таълим муассаса ва иш берувчилар ўртасида келишилади;
3. Таълим муассаса ва корхона ўртасида яқин муносабатлар пайдо бўлиши ва ривожланиши мумкин;

4. Битирувчи ишга жойлашганда, олинган билимларни дарҳол қўллаши мумкин;

5. Таълим муассасада ва корхонада ўқитишнинг доимий равишда ўзгариб туриши яхши мотивацияга ёрдам беради ва ишлаб чиқариш жараёни қатъий узилиб қолмайди;

6. Касбни аниқ тавсифлари, шу билан бир қаторда тайёргарликнинг бир хил даражасини таъминлайди.

Дуал таълимнинг камчиликлари:

1. Корхонада ўқитиш мотивацияси билан таълим сифати пасайиши мумкин;

2. Иш дастурлари ҳар доим ҳам ишлаб чиқаришда бажариладиган ишларнинг мавсумий кетма-кетлигига мос келмайдими;

3. Таълим муассаса ҳар доим ҳам корхоналар учун зарур бўлган ўқув материалларини ўз вақтида етказиб бера олмаслиги мумкин;

4. Корхоналарнинг ўқитишга тайёрлиги етарли эмас - натижада ишлаб чиқаришда ўқув жойлари йўқ;

5. Корхоналар ўз маҳсулотларига юқори нархлар орқали таълим олиш учун (асбоб-ускуналарнинг етишмаслиги, молиявий етишмаслиги ва бошқалар) пул ишлашга мажбур.

Дуал таълим таълим сифатини оширишнинг самарали усули ҳисобланади.

Ишлаб чиқариш учун дуал таълим - бу кадрларни ўзи учун "буюртма бериш учун" тайёрлаш, уларнинг барча талабларига максимал даражада мос келишини таъминлаш, ишчиларни топиш ва танлаш, уларни қайта тайёрлаш ва мослаштириш харажатларидан тежаш имкониятига эга бўлишидир. Бундан ташқари, энг яхши битирувчиларни танлаш имконияти мавжуд, чунки амалий машғулотлар давомида уларнинг кучли ва заиф томонлари аниқ бўлиб қолади. Ўз навбатида, бу ёндашув ўқувчиларни намоёни қилиш учун эмас, балки ўрганишга ундайди. Ёш мутахассислар зудлик билан тўла фидойилик ва маҳсулдорлик билан ишлашлари мумкин, улар корхона ҳаётини яхши билишади ва ўзларини "ўзимиз" деб ҳис қиладилар. Буларнинг барчаси биргаликда кадрларни сақлаб қолиш ва корхоналар учун муҳим бўлган товар айланмасини камайтиришга ёрдам беради.

Ўқувчилар учун дуал таълим мустақилликни эрта олиш ва катталарга бемалол мослашиш учун ажойиб имкониятдир. Дуал таълим маълумотларнинг етишмаслиги ва амалий машғулотларнинг етишмаслиги оқибатида ўқишнинг бошқа шакллари учун муқаррар стресссиз меҳнат фаолиятига силлиқ кириб боришни таъминлайди. Бу нафақат аниқ иш вазифаларини бажаришни ўрганишга имкон беради, балки жамоада ишлаш қобилиятини ривожлантиради, касбий компетенция ва масъулиятни шакллантиради. Дуал таълим ўқувчининг мартабасини бошқариш учун ажойиб имкониятлар яратади. Унинг доирасида таълим даражаси доимий равишда ошиб боради. Ҳеч бир таълим ишлаб чиқариш тўғрисида дуал таълим каби маълумотни бера олмайди, бу еса уни муваффақиятли ривожланиш йўлидаги муҳим қадамлардан бири ҳисобланади.

Меҳнат бозори талаб қиладиган профессионал таълим муассасаларининг малакали битирувчиларини тайёрлашнинг дуал тизими мутахассисларни тайёрлашнинг "анъанавий" тизимига нисбатан қуйидаги афзалликларга эга:

1. Таълим мазмунининг замонавий ишлаб чиқариш даражасига мувофиқ келиши;

2. Ўқувчиларни корхонанинг корпоратив маданияти, унинг хусусиятлари билан танишиши;

3. Битирувчининг янги меҳнат жамоасида ижтимоий ва меҳнатга мослашиши харажатларини минималлаштириши;

4. Ҳақиқий ишлаб чиқариш майдончалари шароитида ўқув жараёнида замонавий жиҳозлардан фойдаланиши;

5. Корхонанинг юқори малакали муҳандис-техник ходимларини ўқув жараёнига касбий тайёргарлик бўйича мутахассислар сифатида жалб қилиниши.

Дуал таълим бошланғич касб-хунар таълими ишлаб чиқариш компоненти сифатида касбий таълимнинг таълим муассасалари учун жуда жозибали, аммо шунга қарамай, ижтимоий-иқтисодий муаммоларни, таълим соҳасидаги жаҳон интеграцияси жараёнларининг ривожланишини, амалдаги қонунчилик ва меъёрий-ҳуқуқий ҳужжатларни ва фуқароларнинг менталитетини ҳисобга олган ҳолда жамиятда дуал таълимнинг фойдалилиги ҳақида тўғри хулоса чиқариб олиш зарур.

Шундай қилиб, ишчи кучига талаб ва таклифнинг мувозанатлашувига таъсир ўтказиш орқали таълим муассаса ва корхоналар ўртасидаги ўзаро ҳамкорлик механизмини амалга ошириш кадрлар тайёрлаш сифатини оширишга, битирувчиларни иш билан таъминлаш ва иш билан таъминлаш билан боғлиқ вазиятни яхшилашга ҳамда инсон ресурсларини ривожлантиришга ёрдам беради. Дуал таълим ушбу механизмнинг муҳим таркибий қисми сифатида битирувчининг касбий компетенцияларини ривожлантиришга, фаол ҳаётий позицияни шакллантиришга ва самарали меҳнат қилишга қодир бўлган масъулиятли шахсни шакллантиришга ёрдам беради.

Дуал таълимнинг афзалликлари шундан иборатки, кадрлар тайёрлаш имкон қадар ишлаб чиқариш эҳтиёжларига яқин, иш билан таъминланганлик даражаси юқори, таълим дастурларининг хилма-хиллиги, ўқувчининг касбий малакасини янада ривожлантириш, бизнесни рағбатлантириш ва касбий таълимга сармоя киритишни амалга оширади .

Фойдаланилган адабиётлар рўйхати:

1. Azimova N. E. et al. Youth Is Moving Force of Civil Society //Eastern European Scientific Journal. – 2019. – №. 1.

2. Азимова Н. Э. Технология духовно-нравственного воспитания преподавателя профессионального образования в процессе обучения //Молодой ученый. – 2011. – №. 5-2. – С. 117-118.

3. Азимова Н. Э. Роль профессионального педагога в подготовке гармонично развитой личности //Международный журнал гуманитарных и естественных наук. – 2018. – №. 5-1.

4. Азимова Н. Э., Насимова З. И. К. ВАЖНЫЕ ОСОБЕННОСТИ ЧЕЛОВЕЧЕСКОГО ОБРАЗОВАНИЯ В СЕМЬЕ //Academy. – 2020. – №. 5 (56).

5. Азимова Н. Э., Элибоева Л. С. Некоторые аспекты повышения уровня экологической культуры //Наука, техника и образование. – 2019. – №. 1 (54).

ПЕДАГОГИК МУЛОҚОТ КАСБИЙ КОМПЕТЕНТЛИКНИНГ МУҲИМ ОМИЛИ

Б.Т.Жураев – БухДУ педагогика кафедраси ўқитувчиси

Педагогик касби учун мулоқот кўникма ва малакалари, мулоқотга тайёрлик ва лаёқат, коммуникатив компетенция асосий касбий фазилат саналади. Бу педагогик меҳнатнинг ўзига хос хусусияти билан боғлиқ. Бу ўринда мулоқот, унинг воситалари, моделлари, услублари, шакл ва методлари асос бўлса, бутун касбий-педагогик фаолият унинг устига қурилади. Мулоқот шу фаолиятнинг бир қисми сифатида педагогик ўзаро таъсир, ахборот алмашишни ташкил этиш ҳамда педагогик мақсадга эришиш учун ўзаро бир-бирин тушунишни таъминлаш учун хизмат қилади.

Мулоқот воситасида педагоглар ўз фаолиятлари жараёнида қуйидаги вазифаларни бажарадилар:

- ахборот алмашиш ва етказиш;
- кўникма ва малакаларни шакллантириш;
- шахсий ва ишбилармонлик сифатларини ривожлантириш;
- ўзига, бошқаларга ва бутун жамиятга нисбатан муносабатни шакллантириш;
- фаолият усуллари, технологиялари билан ўзаро ўртоқлашиш;
- хулқ-атвор мотивациясини коррекциялаш, ўзгартириш;
- эмоционал ҳолат ва ҳис-туйғуларни билан ўзаро бўлишиш.

Мулоқот қисмларига коммуникация ва шахслараро муносабатлар киради. Коммуникация – бу мулоқотдаги шерикларнинг ўзаро ахборот алмашиши жараёни. Шахслараро муносабат асосан психологик муаммолар, қизиқишлар, инсон шахси эҳтиёжлари атрофида мужассамлаштирилади. Ишчи мулоқот муайян иш, жумладан педагогик фаолият қизиқишлари боғлаб турган кишилар орасида вужудга келади. Бунда мулоқот *коммуникация* (ахборот алмашиш), *интеракция* (хатти-ҳаракатлар, ўзаро ҳаракатлар алмашинуви) ҳамда *перцепция* (кишиларнинг бир-бирларини мулоқотдаги шериклар сифатида қабул қилиши ва шу асосда ўзаро бир-бирини тушуниш) кабиларни ўзида мужассамлаштирган жараён сифатида қаралади. **Ўзаро мулоқотнинг ана шу уч таркиби унинг етакчи томони саналади: коммуникатив, интерактив, перцептив.**

Коммуникация (лот. *сoммунисатиo* – тушунтириш, баён этиш) – бу анланган ҳиссий ва интеллектуал ахборотлар алмашинувидир.

Ахборот – одамлар томонидан бир-бирига оғзаки, ёзма ва бошқа йўллар билан етказиладиган маълумот.

Коммуникация жараёни бир нечта таркибий унсурлардан иборат бўлади. Масалан, Аристотел унинг уч таркибий қисмини ажратади: оратор – нутқ – аудитория.

Педагог, ўқув ахборотини етказишни мақсад қилган коммуникатор (ахборот етказувчи) сифатида, қўшимча равишда, уни етказиш ва қабул қилиш учун қулай бўлган шаклга (сўзга айлантириб вербаллаштириш ёки математик белгилар, расмларга) келтиради.

Педагогик коммуникация хабарнинг идрок этилиши ва тушунилганлигини билдирувчи тескари алоқани ҳам назарда тутди. Тескари алоқа жараёнида коммуникация икки томонлама жараён бўлиб қолади ва иккала томонга ҳам суҳбатдошига нисбатан ўз мақсадлари, хулқ-атворини коррекциялаш имконини беради.

Педагогик фаолият таҳлили шундан далолат берадики, ўзига хос индивидуал услубнинг мавжудлиги ёки ҳамкасблар, ўқувчилар, ота-оналар ва иш юзасидан ҳамкорлар билан ўзаро ҳамкорлик мақсадига қараб педагоглар *мулоқотнинг турли моделларига* мурожаат қилишлари мумкин, жумладан: ахборотли (ўқув ахборотини етказиш – дарс, маъруза, семинар); суггестив (сингдирувчи, шакллантирувчи таъсир, хулқ-атвор – суҳбат, йўриқнома, реклама ёрдамида); ишонтирувчи (қарашлар ва фикрларни ўзгартириш – иш юзасидан йиғилишлар, суҳбат, мунозара, баҳс, дискуссия, музокара, пресс-конференциялар); экспрессив (ҳаракатга чорловчи – нутқ, тақдимот, митинг, йиғилиш ва б.).

Мулоқотнинг интерактив вазифаси одамлар ва муассасалар ўзаро ҳамкорлигини таъминлашга қаратилган. Бу жараённинг асосий компонентлари – одамларнинг ўзи, уларнинг ўзаро алоқаси ва шу асосда бир-бирига таъсири. Ўқитувчи ва ўқувчиларнинг ўзаро таъсирининг асосий компоненти уларнинг ўзаро таъсири натижасида ўзгариши бўлиб ҳисобланади.

Ҳамкорликдаги фаолият ҳар доим муайян вазифаларни (педагогик, профессионал) бажариш билан, шунингдек, иштирокчиларнинг умумий мақсади мавжудлиги билан боғлиқ бўлади. Биргаликдаги фаолиятнинг ана шундай таркиби кишиларнинг хулқ-атворида изини қолдиради ва бир қанча унсурларни ўзида мужассамлаштиради:

- мақсад, унинг регламентланганлиги, одамлар билан алоқа ўрнатиш усуллари;

- биргаликдаги фаолиятга ундовчи мотивларнинг умумийлиги;

- иштирокчиларнинг ўзаро алоқада бўлишга мажбурлиги ва стандартлашган хулқ-атвор;

- биргаликдаги хатти-ҳаракатларни амалга оширишдаги макон ва вақт яғоналиги;

•ягона фаолият жараёнининг алоҳида вазифаларга бўлинганлиги ва бу вазифаларнинг иштирокчилар ўртасида бўлинганлиги;

•индивидуал хатти-ҳаракатларнинг мувофиқлаштирилганлиги, уларни бошқариш зарурлиги;

•ҳар бир иштирокчининг ўзаро биргаликдаги ҳаракат меъёрлари, қоидалари ва йўриқномаларни билиши.

Ўзаро биргаликдаги ҳаракатнинг бир мунча кенг тарқалган турларига қуйидагилар киради:

•*ҳамкорлик* – гуруҳли интеграция, у ёки бу жараёни амалга оширишда бирлашиш ва келишган ҳолда ҳаракат қилиш;

•*рақобат* – қарама-қарши туришни англатадиган ўзаро биргаликдаги ҳаракат;

•*конфлик* (лот. *сонфлстус – тўқнашув*) – кўп ҳолларда зиддиятларга сабаб бўладиган қарама-қарши қизиқишлар, ғоялар; ўзаро биргаликдаги ҳаракатда шериклар ўртасида содир бўладиган жиддий келишмовчиликлар.

Шу билан бир қаторда хулқ-атворнинг *бетарафлик* шакли – ўзаро биргаликдаги фаолиятдан ўзини четга тортишга уриниш ҳолатлари ҳам бўлиши мумкин. Ҳамкорликдаги педагогик фаолият жараёнида индивидуал билиш жараёнлари динамикасини бошқариш механизми, топшириқларни бажаришнинг ҳамкорликдаги стратегияси ва технологиялари, гуруҳ учун ягона фаолият услуби пайдо бўлади. Бундан ташқари ўзаро шахсий сифатлар билан ўртоқлашиш амалга оширилади, ҳар бир кишининг индивидуал имкониятлар доираси кенгаяди, гуруҳ, бирор муассаса ва бошқа кишилар билан ўз мақсадини ўзаро қиёслаш эҳтиёжи пайдо бўлади. Ўзаро биргаликдаги ҳаракат шароитида ахборот макони кенгаяди, ҳал этилаётган муаммонинг хилма-хил қиёфасини кўриш, турли нуктаи назарларни тинлаш ва қарор қабул қилиш имкони вужудга келади.

Педагогик мулоқот жараёнида очик сингдириш (менга ишонинг), (ҳозир ўзингиз ишон хосил қиласиз), шунингдек ёпиқ сингдириш – рамзлар, тамойиллар, белгилар, хона жиҳозлари ва шунга ўхшаш кўриш ва ҳиссий таъсирга эга бўлган воситалар ёрдамида сингдириш.

Умуман педагогнинг мувофиқиятли фаолияти учун кўрсатилган мулоқот моделларининг барчасини эгаллаган бўлиши ва улардан зарур ўринлардан тўғри фойдалана олиши керак.

ФАРМАЦИЯ ЙЎНАЛИШИДА ДУАЛ ТАЪЛИМНИ ТАШКИЛ ЭТИШ

**О.Қ.Саидов - Пешку тумани Афсона Абу Али ибн Сино номидаги
Жамоат саломатлиги техникуми, ўқув тарбиявий ишлари бўйича
директор ўринбосари**

Аннотация. Мақолада фармация йўналиши дуал таълим тизимининг анъанавий таълимдан устунликлари таҳлил қилинган. Фармация йўналишида дуал таълим ўқувчилари учун афзалликлар (Дори-дармон ишлаб чиқарувчи

корхоналари,дорихоналар, профессионал таълими тизими, давлат) келтириб ўтилган. Хулоса ўрнида, фармация йўналиши таълимнинг дуал шаклининг амалий таркибий қисми ҳақида хулоса чиқарилади.

Ключевые слова: Фармация йўналиши,дорихона,дуал таълим тизими, анъанавий таълим, ўзаро алоқа тамойили, назария, амалиёт.

Фармация йўналишида ўқитишнинг дуал тизими — таълимнинг назарий қисми таълим муассасасида ва амалий қисми иш жойларида ташкил этиладиган ўқитиш тури [1].

Фармация йўналишида дуал тизимининг назарий қисми Профессионал таълим муассасалари негизида амалга оширилади [2].

Фармация йўналишида дуал таълимни ташкил этишдан мақсад — Ўзбекистонда фармация иқтисодиётини ривожлантириш, йирик ва кичик доридармон муассасаларида талабаларни бандлигини таъминлашга замин яратиш, меҳнат фаолияти билан таълимни уйғунлашган ҳолда ташкил этиш орқали малакали кадрлар тайёрлаш ҳисобланади.

Фармация йўналишида дуал тизими, ўз моҳиятига кўра, таълим муассасасида ва иш жойида параллел ўқитиш демакдир. Ўқитиш назарий билан амалиёт ўртасидаги интеграция тамойилига асосланади. Унга кўра назарий дарслар таълим муассасасида ва амалий машғулотлар дори-дармон муассасалари ва дорихоналарда ташкил этилади. Ўқиш даврлари амалиёт билан уйғунликда олиб борилади.Бунда амалий қисми корхоналар билан келишилган вақтда амалга оширилади.

Бу даврлар талабанинг эгаллаётган касб ёки мутахассисликнинг ўзига хос хусусиятларини ва у ишлаётган корхонанинг (ташкилот) имкониятларини ҳисобга олган ҳолда турли муддатларда амалга оширилиши мумкин ва амалиёт даври камида 50% ни ташкил этиши керак. Профессионал кадрни тайёрлашга бундай ёндашув анъанавий таълим шаклига нисбатан аниқ афзалликларга эга.

Афзалликлари:

Дори-дармон ишлаб чиқарувчи корхоналари учун- замонавий янги фармацевтик технологияларни ўзлаштириш, Ўзбекистонда ўсадиган доривор ўсимликларни фармацевтика соҳаси учун етиштириш ва уни қайта ишлаш,фармацевтика иқтисодиётини ривожлантиришни,Соғлиқни сақлаш тизимида ислохотларни ўрганиш.

Дорихоналар учун- дорихоналар фаолиятини мукамал ўрганиш,Фармацевт ёки провизор фаолиятига ёрдам бериш борасида етук мутахассис бўлиш,янги ишлаб чиқилган дори воситаларни сақлаш,ишлатиш ва сотиш тартибларини ўрганиш

Профессионал таълим тизими учун – назарияни бевосита амалиёт билан боғлаш, фармация йўналиши битирувчиларни дори-дармон ишлаб чиқарувчи корхоналар билан танишиши,уларни бандлигини таъминлаш, таълим муассасаси салоҳиятининг ошиши, ўқитиш сифатини ошириш, фармацевтика соҳаси бўйича стажировка ўташ имкониятлари.

Давлат ва жамият учун - ўқитиш харажатларини камайтириш; фармацевтика соҳасидаги кадрлар тақчиллиги муаммосини ҳал этиш; давлат бюджетини тежаш, маблағлардан мақсадли фойдаланиш; Фармацевтика соҳасида инновация жараёнларини жадаллаштириш.

Жумладан, фармация йўналишида дуал таълимни жорий этиш орқали ўқув, ишлаб чиқариш эҳтиёжларига имкон қадар яқинлашиш, бандлик билан даражада таъминлаш, фармацевтика соҳасига тегишли таълим дастурлари хилма-хиллигига эришиш, таълим олувчини фармация йўналиши бўйича ҳар томонлама профессионал ривожлантириш, фармация иқтисодиётини рағбатлантириш ва профессионал таълимга инвестиция киритиш имкони яратилади. Бундан ташқари:

- Талабаларнинг касбий компетенцияларини ривожлантириш;
- Касбига бўлган қизиқишини шакллантириш;
- Самарали меҳнат қилишга - масъулиятли шахс бўлиш.
- битирувчилар бандлигининг юқори фоизи;
- Фармация соҳасида билим олишга қизиқтириш;
- Доривор ўсимликларни етиштиришни ўрганиш;
- иш берувчиларнинг ўзлари томонидан ўқитиш сифатини баҳолаш;
- ўқитувчиларнинг ишлаб чиқаришдаги барча янгиликларни билиши;
- бюджетни тежаш.
- Янги технологиялардан самарали фойдаланиш

Энди фармация йўналишида анъанавий таълим ва дуал таълимнинг фарқли жиҳатларини кўриб чиқамиз.

Анъанавий таълимнинг асосий муаммоси битирувчиларнинг рақобатбардош эмаслиги, таълим натижалари ва иш берувчилар талаблари ўртасидаги фарқнинг мавжудлиги;

Фармация йўналиши битирувчиларнинг иш билан таъминланишида қийинчиликларга дуч келиши. Бизнинг фикримизча буларни бартараф этиш учун касбий фаолиятнинг функционал таҳлилини амалга ошириш зарур.

Фармация йўналишида дуал таълим тизими барча томонлар — фармацевтик корхоналар, ходимлар, таълим муассасалар ва давлат манфаатларига жавоб беради. Фармацевтик компания учун кадрларни айнан ўзлари учун "буюртма асосидаги" ларини тайёрлаш, уларнинг барча талабларига максимал даражада мослигини таъминлаш, ходимларни тайёрлаш ва танлаш, уларни қайта тайёрлаш ва мослаштириш харажатларини тежаш имконияти мавжуддир.

Бундан ташқари, энг яхши талабаларни танлаш, чунки ўқув йиллари мобайнида уларнинг барча кучли ва заиф томонлари аниқ бўлади. Фармация йўналиши талабалари учун, дуал таълим эрта мустақилликка эришиш ва ҳаёт жараёнида касб сирларини осон ўзлаштириш учун катта имкониятдир.

Фармация йўналишида дуал тизими ўз фаолиятини бошқариш ва ўрганиш учун ажойиб имкониятлар беради. Фармация доирасида ўқитиш даражаси доимий равишда ошиб боради.

Хулоса.

Хулоса қилиб айтганда, фармация йўналишида дуал таълим тизими таълим муассасасини битириш вақтида, муайян соҳада мутахассис дипломига эга бўлган, ҳар қандай вазифаларни мустақил ҳал қила оладиган кадрларни тайёрлашга имкон беради. Бундан ташқари, улар дуал таълим олган фармацевтик компания ёки корхонанинг ўзига хос хусусиятларини ҳисобга олган ҳолда амалга оширилган бўлади.

Иш берувчилар учун бундай мутахассисларнинг билимини оддий битирувчилар билан таққослаганда, уларда касбий компетенция шакллانган мутахассис каби баҳо берилади.

Шундай қилиб, Фармация йўналишида -таълим дуал шаклида сезиларли даражада таълим стандарти талаблари бажарилишини таъминлайди. Назарий таълим даражасини сақлаб, таълим жараёнининг амалий компонентини мустаҳкамлаш имконини беради, фармацевтика соҳасида аниқ меҳнат вазифаларини бажариш учун тўлиқ тайёр мутахассислар тайёрлаш муаммони ҳал қилишга ёрдам беради. Фармацевтик корхоналарни малакали кадрлар билан таъминлаш учун тиббиёт техникумлари ўртасида реал алоқа ўрнатиш имконини беради.

Фойдаланилган адабиётлар:

1. Ўзбекистон Республикаси Президентининг 2019 йил 6- сентябрдаги ПФ-5812 –сонли Фармони.

2. Ўзбекистон Республикаси Вазирлар Маҳкамасининг 2020 йил 7 августдаги “Ўзбекистон Республикасида узлуксиз бошланғич, ўрта ва ўрта махсус профессионал таълим тизимини тартибга солувчи норматив-ҳуқуқий ҳужжатларни тасдиқлаш тўғрисида”ги ВМҚ-466-сон Қарори.

3. Ўзбекистон Республикаси Вазирлар Маҳкамасининг 2021 йил 29 мартдаги “Профессионал таълим тизимида дуал таълимни ташкил этиш чоратадбирлари ҳақида”ги ВМҚ-163-сон Қарори.

TA'LIM JARAYONIDA DIDAKTIK VOSITALARDAN FOYDALANISHNING QULAY SHART-SHAROITLARI

N.Maxmudova – Peshku tumani 39-maktab o'qituvchisi

О'қув didaktik vositalari ta'lim jarayonida asosiy o'rinni egallaydi. Bularga o'quv materiallari, jihozlari, yordamchi xizmatlar kiradi. Ular o'quvchilarni bilimlarni egallash, kasbga tayyorlashda juda muhim ahamiyat kasb etadi. Ta'lim jarayonida o'quvchilarda kerakli kasbiy bilim va ko'nikmalar shakllanadi. Bu yerda o'quvchilar ishni to'g'ri tashkil etishda ko'nikmalar hosil qilinadi, mexanizmlar, ish jihozlari va qurilmalari bilan tanishadi, ushbu narsalar ularga ish bajarishda kerak bo'ladi. O'quvchilar turli usullarda vositalar bilan ish bajarishadi, pedagogik madaniyati oshadi. Vaqtni tejab ishlash, mehnat xavfsizligi talablariga rioya qilinadi, texnologiya

va ishlab chiqarish intizomini o'rganishadi. Barcha shart-sharoitlarni o'quv jarayonida tashkil etgandagina, o'quv ishlab chiqarishda samaradorlik seziladi. Bular material – texnikali; kerakli maydon, jihozlarning ko'pligi va yaxshi ishlashi; mahsulot bilan ta'minlanishi; jihozlarning sifatli va zamonaviyligi talablariga javob berishi demakdir. Mazkur talablar quyidagilardan iborat:

Sanitar – gigienik: yaxshi yoritish; gigiena qoidalariga javob berishi; **Estetik:** dizayn bilan uning talablariga moslashtirilgan joy va jihozlar, ko'kalamzorlashtirish, bezashning chiroyliligi va mosligi:

Texnik-pedagogik: turli buyurtma va ishlarni bajarishda ustaxonalar hamkorligi; o'quvchilar ish tartibini hisobga olish; har bir o'quvchini me'yorida yoritilgan ish joyi bilan ta'minlash; o'quvchilarning brigada bo'lib ishlashlariga sharoit yaratish; mehnatni ilmiy tashkil etish talablariga rioya qilish.

Ustaxonalarda o'quv ishlab chiqarishni o'quvchilar maxsus tashkil etilgan ish joylarida o'taydilar. Qaysi kasb, qaysi yo'nalishda bo'lmasin, o'quvchilarning ish joylari quyidagi talablarga javob berishi lozim:

- ✓ jihozning texnik sozligi;
- ✓ elektr tokining erda o'rnatilganligi;
- ✓ o'zi o'chiriladigan jihozlar;
- ✓ himoya vositalari, predoxranitellar;
- ✓ o'quvchilar ishlashi uchun xavfsizlik qurollari;
- ✓ ish hududining kerakli yoritilganligi;
- ✓ ish joyida o'quvchi charchab qolmasligi uchun sharoit yaratib berish;
- ✓ o'tirib ishlaganda ham etarli yorituvchi asboblardan ta'minlash;
- ✓ jihozni tozalab, keyingi ish bajarishga tayyorlab qo'yishda sharoit yaratish.

Ta'lim jarayonida didaktik vositalardan mohirlik bilan foydalanish talab beriladi. O'quvchilar uchun namuna vazifasini o'tishi kerak. Talabalarning o'z me'yorida ish bajarishlari uchun ko'rsatmalar bilan boyitilgan bo'lishi darkor.

O'quv jarayonida didaktik vositalarning o'rni nihoyat ahamiyatlidir. O'quv ishlab-chiqarishda bir necha didaktik vositalardan foydalanish mumkin. Bularga quyidagi vositalarni misol sifatida keltiramiz.

Proekstion vositalar O'quv materialiga oid shaffof va shaffof bo'lmagan tasvirlarni ekranga kattalashtirib proekstiyalash uchun qo'llaniladi. Ular ta'lim sohasida juda ko'p xizmat qilib keldi. Lekin bugungi kunda ham biz ularning xizmatidan foydalanayapmiz. Biz ularni maktabda o'qigan davrimizdan bilamiz. Ularning ta'limda qo'llanilishi qanchalik ahamiyatga egaligini ularning didaktik imkoniyatlarini aniqlaganimizdan so'ng yaxshiroq bilib olamiz. Shuning uchun avvalo ularning qisqacha turlari va ular yordamida bajariladigan ishlar to'g'risida ma'lumotga ega bo'lishimiz kerak. Ko'rinib turibdiki, turli proekstiyalash usullari asosida har xil proyeksiyalash materiallarini turli proyeksion vositalar yordamida proyeksiyalash mumkin.

Grafoproeksiya - bu shaffof materialga tushirilgan grafik tasvir va yozuvlarni ob'yektiv linzalar yordamida fokuslab, ekranga kattalashtirib proyeksiyalashdir.

Proyeksion materiallar esa *slaydlar* deb yuritiladi. Ular tayyor holda ham keltiriladi, o'quv yurti sharoitida ham ularni o'zimiz tayyorlashimiz mumkin.

Epiproeksiya bu shaffof bo'lmagan tasvirlar. Masalan, kitobdagi yoki varaqdagi rasm yoki sxemani ekranga kattalashtirib proyeksiyalashdir. Bunda tasvirning aksi oynaga tushadi, undagi tasvir esa yorug'lik yordamida ob'ektiv linzaga tushib, undan fokuslanib ekranga kattalashtirilib proekstiyalanadi. Epiproeksiya O'qituvchi uchun juda qulay vosita hisoblanib, mashg'ulot vaqtida kerakli tasvirlarni hech bir qo'shimcha ishlarsiz ekranga proekstiyalab ko'rsatishi mumkin.

Diaproeksiya asosan plynokaga tushirilgan tasvirlarni ekranga kattalashtirib, proekstiyalash uchun ishlatiladi. Bunda shaffof plynokadagi tasvirlar, ya'ni diapozitiv va diafilmlar, yorug'lik manbai yordamida ob'yektiv linzaga tushiriladi va undan ekranga kattalashtirib proekstiyalanadi.

Kinoproeksiya proeksiyalashning mukammal turlaridan bo'lib, unda tasvirlar harakat va ovoz bilan birgalikda beriladi. Shuning uchun ular ta'limda juda yaxshi samara beradi.

Proeksion vositalardan foydalanish uchun albatta proekstiyalashda ish o'rinlari tayyorlanishi shart. Monoproeksiya, ya'ni grafo, epi va diaproeksiya uchun auditoriya ko'chma (mobayl) ish joyi, ya'ni harakatlanuvchi maxsus tagliklarga o'rnatilgan proeksion apparat bilan jihozlanadi.

Stereoproeksiya, ya'ni kinoproeksiya uchun qo'zg'almas (stasionar) ish joyi ajartilishi shart, imkon qadar bu joy, shovqin eshitilmasligi uchun auditoriya bilan ajratib qo'yilishi kerak. Albatta, proeksion vositalar uchun tok manbai va ekran bo'lishi shart. Proeksion materiallardan foydalanish qulay bo'lishi uchun slaydlar, diapozitivlar, diafilmlar va kinofilmlar saqlanadigan javonlar (filmoteka) bo'lishi zarur.

Televidenie hammamizga tanish bo'lgan axborot yetkazish vositalaridan hisoblanib, unga hayotning turli jabhalarida duch kelganmiz. U ommaviy axborot vositasi yoki maishiy dam olish vositasi bo'lishi bilan birgalikda ta'limda didaktik vosita ham hisoblanadi. Televideniya tasvir va ovozli axborotni to'lqin orqali va kabel orqali olishi mumkin. Televideniya foydalanishda ta'limga oid teleko'rsatuvlarni bevosita mashg'ulot davomida yoki vaqti to'g'ri kelmagan taqdirda esa, oldindan yozib olib qo'yib, auditoriyaga namoyish qilishimiz mumkin. Bu bizga tayyor *telematerial* hisoblanadi. Bundan tashqari maxsus teledasturlar yaratish mumkin.

O'quv yurtlarida televizion dasturlar tayyorlash, televizion tizim orqali o'quv jarayonini olib borish imkoniyatlari mavjud bo'ladi. Lekin ko'pgina o'quv yurtlarida telestudiya tashkil qilish imkoniyati bo'lmasligi mumkin. Bunday hollarda oddiy berk televizion tizimni tashkil qilish ham o'quv televideniya foydalanish imkonini beradi. Bugungi taraqqiyot asrida televideoappaturalardan o'quv jarayonida foydalanish oddiy holga aylanib bormokda. Zamonaviy o'quv yurtlarida har bir o'quv sinf xonasida bittadan televizorlar qo'yilgan bo'lishi, bu televizorlar kabellar orqali ulanishi zarur. Auditoriyadagi televizorlar bir telemarkaz - serverdan boshqarilishi natijasida barcha auditoriyalarga o'quv yurti uchun umumiy bo'lgan televizion axborotlarni uzatish mumkin bo'ladi. Bu televizorlardan har bir guruh yoki alohida

guruhlar uchun mo'ljallangan o'quv-tarbiyaviy axborotlarni videoikkilik, teledastur yoki teleaxborotlarni berishda foydalanish mumkin. Bunday axborotlarga o'quv yoki tarbiyaviy mavzuga oid teleko'rsatuvlarni tomosha qilish, o'rgatuvchi - o'qituvchi teledasturlar bilan ishlash yoki videokassetada yozib tayyorlangan video axborotlarni namoyish qilishni misol qilib ko'rsatishimiz mumkin. Bundan tashqari o'quv televideniesi yordamida o'quv jarayonini olib borish, boshqarish va nazorat qilish imkoniyatlari ham mavjud. Masalan, o'quv yurti ustaxonasida yoki laboratoriyasida bajarilayotgan ishlarni boshqa bir auditoriyada o'tirgan talabalar televizor orqali ko'rishlari mumkin. Yoki bo'lmasa o'quv yurti rahbari yoki uning o'quv ishlari bo'yicha muovini auditoriyalarda mashg'ulotlarning borishini, uslubxona mashg'ulotlarining uslubiy ta'minlashini va boshqa boshqaruv ishlarini olib borishi mumkin. Talabalarning imtihon topshirayotganlarini zalda turgan mutaxassislarga, talabalarga yoki ota-onalarga olib ko'rsatish ham televideniyadan foydalanishga oddiy bir misol bo'ladi. Bundan tashqari talabalarning topshiriqlarni bajarishlarini, sinovlardan o'tishlarini yoki imtihon topshirishlarini televidenie orqali nazorat qilish mumkin.

O`RTA OSIYO JADIDLARINING YANGI USUL MAKTABLARI FAOLIYATIDAN LAVHALAR

J.J. Majidov - BuxDU Jahon tarixi kafedrasida o'qituvchisi

G.E. Rajabova - BuxDU Tarix ta'lim yo'nalishi talabasi

XX asrda Turkiston o'lkasida Jadidlar tomonidan xalqning ma'naviyatini bouitish, o'rta asrlarga xos qoloqlik va xurofotlardan ozod etish, demokratiya tizimini o'rnatish orqali ozod va farovon jamiyat qurish kabi g'oyalar ilgari surilgan. Buning uchun avvalo yoshlar tarbiyasi g'oyat muhim ahamiyat kasb etgani holda, barcha taraqqiyparvarlarning e'tibor va e'tirof markazida bo'lgan.

Shu maqsadda yangi usul maktablari tashkil etilgan. Bu turdagi maktablar - musulmon maktablarining ta'lim usuli va dasturlarini isloh qilib, bolalarga ona tilidan xat-savod o'rgatgan va g'oyalarni ilgari surgan o'quv yurtlari demakdir. Dastlab Qirimning Bog'chasaroy shahrida 1884 yilda Ismoilbek G'aspirali tomonidan tashkil etilgan va u "Usuli savtiya tadrijiya" ya'ni, rivojlanuvchi tovush usuli maktablari bo'lgan. XIX asrning oxiri XX asr boshlarida Turkistonda tijorat va sanoatning rivojlanishi bu sohalarni boshqara oladigan shaxslarni yetishtirish ehtiyojini tug'dirgan.

Ko'p asrlik maktabxonalar yoshlarga zarur dunyoviy bilim va ko'nikma bermas edi. Shuning uchun yangi usulda ta'lim berayotgan maktablar ochila boshlandi. 1893 yil Buxoro amiri Abdulahadxon ruxsati va Mo'minxo'ja Vobkendiy va G'ijduvonlik Domla Fozil sa'y-harakati bilan dastlabki yangi usul maktablari ochildi. Turkiston hududida keying yangi usul maktablari 1898 yil Qo'qonda Salohiddin domla va Samarqanddagi Paxta zavodi huzurida tatar vulliflari tomonidan ochilgan.

Mahaliy aholi tomonidan bu davrda bu turdagi maktablar "No'g'oy maktab" deb atalgan. 1900 yildan boshlab Toshkentda Jadidchilik harakatining yirik

namoyondasi Munavvarqori Abdurashidxonov, Samarqandda Abduqodir Shakuriy tashkil qilgan Yangi usul maktablari o`z ishini boshlagan. Bunday maktablar Andijon va Namanganda, Xiva xonligida ham ochilgan.

1908 yil Buxoroda Burhonov tomonidan tashkil etilgan boshqa Yangi usul maktabi ko`p o`tmay yopib qo`yilgan. Yangi usul maktablarida maktabxonadagi yakka o`qitish usulidan sinfga dars berishga o`tilgan. Sanflarda Geografiya xaritalari, Globus va boshqa shu turdagi ko`gazmali qo`llanmalar mavjud bo`lgan. Yangi usul maktablarida xat-savod bolalarning ona tilida tovush usuli - "Usuli savtiya" o`rgatilgan. Maktablar asosan 1-4 sinflardan iborat boshlang`ich maktablar bo`lgan.

1913-1914 o`quv yilidan ayrim joylarda ikki bosqichli tizim joriy qilina boshlanadi. Bu tizimdagi maktablar "Namuna maktablari" deb atalib, ularning birinchi bosqichi tahriziy, ya`ni, boshlang`ich sinflar, ikkinchi bosqichi Rushdiy, ya`ni, "Yuqori sinflar" deb atalgan. Xususan, Abdurashidxonovning namuna maktabi Shakuriyning Samarqanddagi va A. Ibidiyevning Qo`qondagi maktabida Rushdiy tipdagi sinflar ham ish boshlagan.

Shu bilan bir qatorda Yangi usul maktablarida bir qator dolzarb muammolar ham mavjud edi. Ammo ta`kidlash joizki, muammolarning aksariyati ularning faoliyatiga to`squinlik qila olmagan. Masalan, ulrning hech biri uchun maxsus binolar qurilmagan. Ular xususiy bo`lib, ko`p hollarda xususiy maktablar uchun muallimning o`z uyidan yoki biror bo`sh turar joy binolaridan hamda ba`zi shaxslarning "Tashqi hovli"(XX asrning oxirlariga qadar mahalliy aholining turar joyi "Ichki hovli" va "Tashqi hovli" qismlaridan iborat bo`lgan)laridan foydalanilgan.

Chor hukumati amaldorlari bunday maktablar milliy madaniyatning o`shishiga yordam berishidan cho`chib, podsho hokimiyati uchun xatarli deb hisoblashgan. Shuning uchun ularning faoliyatini bo`g`ib qo`yadigan turli choralar ko`rildi. Xususan, 1911 yilda mahalliy millat maktablarida (Rus-tuzem maktablaridan tashqari) o`quvchilar qaysi millatdan bo`lsa muallim ham shu millatdan bo`lishi kerakligi haqida qaror qabul qilindi.

O`uv jarayonidagi darslar muayyan maktab rahbari va muallimlar tomonidan tuzilgan o`quv rejasi va darsliklar asosida olib borilgan. Masalan, A. Shakuriy o`z maktabining 1-2 bosqich sinflari uchun o`uv dasturi va rejasini Behbudiy bilan birga tuzgan. Yangi usul maktablarida dunyoviy fanlar bilan bir qatorda diniy fanlar ham o`qitilgan. "Alifbe" kitobi bilan "Alifboyi Qur`oniy" ham o`rgatila boshlangan. Dunyoviy fanlardan Fizika, Kimyo, Geometriya, Arifmetika, Geografiya, ayrim maktablarda 4- sinfdan Rus tili ham o`qitilgan. Rus tilidan imtihonlar Toshkentdagi ikki bosqichli rus-tuzem maktabida o`tkazilgan va o`uvchilar bilimi 5 ballik tizim asosida baholangan.

Yangi usul maktablarida yuqori sinflar uchun Fizika, Kimyo, Geometriya kabi o`quv fanlaridan o`zbek tilida darslik, o`quv qo`llanmalari bo`lmagan. Muallimlar bu fanlar bo`yicha tatar, turk tillarida nashr etilgan qo`llanmalardan foydalanishga majbur bo`lishgan. Ayrim muallimlar o`zlari darslik yozib shu asosida ta`lim berganlar.

Saidrasul Saidazizov "Ustodi avval" (1902), Behbudiy "Risolai asbobi savod"(1904), "Risolai Jug`rofiya umroniy" (1905), Munavvarqori "Adibi avval",

"Adibi Soniy"(1907), Abdulvohid Burhonov "Rahbari xat"(1908), Abdulla Avloniy "Birinchi muallim" (1910) "Ikkinchi muallim"(1912), Rustambek Yusufbek o'g'li "Ta'limi avval", Ibodiyev "Ta'sil ul- alifbo" darslilarini yozib nashr etishgan.

1904-1905 yillarda rus- yapon urushi, 1905-1907 yillarda bo'lgan 1- rus inqilobi, 1908- yilda Turkiyada bo'lgan Yosh Turkular inqilobi jadidlar dunyoqarashiga kuchli ta'sir ko'rsatdi. Jadidlar o'z gazeta va jurnallari, yangi usul maktablari, turli kutubxona va qiroatxonalar, havaskor teatr truppalari tevaragida to'planishar edi. Ularning ko'pchiligi shu davrning ko'zga ko'ringan ijodkorlari- shoir-u yozuvchilar edi. Ular o'z asarlari bilan tarixan yangi milliy adabiyot yaratdilar.

Jadidlar musulmon maktablarining ta'lim usuli dasturlarini isloh qilib yangi usul maktablarini ochishgan. 1900 yilda Toshkentda Munavvarqori tashkil qilgan yangi usul maktabi ish boshlagan. Keyinchalik u namuna maktabiga aylantirilib, unda 5-6 sinf kabi yuqori sinflar bo'lgan.

Turkistondagi dastlabki oliy o'quv yurti Turkiston xalq universiteti (hozirgi O'zbekiston Milliy universiteti)ning 1918 yilda Toshkentda ochilishi ham jadidlar faoliyati bilan bog'liq. Munavvarqori Abdurashidxonov tashabbusi bilan 1918 yil 12- mayda Turkiston xalq universiteti tarkibida musulmon xalq dorilfununi tashkil qilinadi. 1919 yil Toshkentning eski shahar qismida Jadidlar tashabbusi bilan Turkiston xalq konservatoriyasining milliy (Eski shahar) bo'limi tashkil etildi.

Jadid ma'rifatparvarlarining milliy o'zlikni anglash borasidagi muhim ishlaridan biri yosh avlod ma'rifatida diniy ta'limga alohida e'tibor qaratishi bilan belgilanadi. Avvalambor, diniy ruhda yosh avlodning xatsavodini chiqarish, diniy e'tiqodni mustahkamlash, din tarixini bilishga alohida diqqat qildilar. Birgina o'quvchilar uchun islom dini tarixini o'rgatishga mo'ljallangan bir qator darsliklar yaratildi. Munavvarqori Abdurashidxonovning "Havoiju-diniya" Abdulla Avloniyning "Muxtasari tarixi anbiyo va tarixi islom", Abdurauf Fitratning "Muxtasar tarixi islom" kabi darsliklari shular jumlasidandir.

Mahmudxo'ja Behbudiy, Munavvarqori Abdurashidxonov, Shakuriylar xalqni tez va qisqa fursatda savodli qilish uchun yangi usul maktablarini tashkil qilishda ularning har biri o'z maktablari uchun dasturlar va dars jadvallari tuzib darslik va o'quv qo'llanmalar yaratishda ular diniy bilim berishdan tashqari, yozish, o'qish hisobni o'rgatish bilan bir vaqtda jug'rofiya, tibbiyot, fors, arab, rus tillarini o'qitishni yo'lga qo'yishdi.

Behbudiy, Munavvarqori Abdurashidxonov, Shakuriy xalq ommasining ko'proq yuqori qatlamini ziyoli qilish orqali o'z maqsadlarini amalga oshirishni maqsad qilgan bo'lsa, Abdulla Avloniy esa "ilm-ma'rifat shunday bir vositaki, uning yordamida butun bir ijtimoiy tuzumni yaxshi tomonga o'zgartirish mumkin, lekin buning uchun ma'rifat ishlariga hammaning manfaatlarini birga qo'yish kerak", degan barcha davrlar uchun dolzarb fikrni ilgari surishdi va anashuni hisobga olib maktablar tashkil etishdi.

Turkiston jadidlari tomonidan amalga oshirilgan bu kabi ta'limiy islohotlar, ayniqsa, shu masalaga yo'naltirilganligi bilan Ismoil Ga'spirali tomonidan ilgari surilgan Qrim jadidchiligidan qaysidir ma'noda farq qilar edi. Yangi usuldagi

maktablar Qo`qon, Toshkent, Samarqand, Buxoro, Xiva kabi tarixiy shahrlarda, ularga tutash bo`lgan shahr va qishloqlarda tashkil etilganligining ham tarixiy ahamiyati beqiyosdir. Sababi, bu shaharlar azal-azaldan ilm-ma`rifat maskani sifatida e`tirof etiladi. Shu asnoda, ko`hna tarix charxpalagida toblangan xalqimizning bunday turdagi yangi usul maktablariga ehtiyojmandligi hech zamonda, hech qaysi bir tadqiqotchini ajablantirmagan.

Xulosa o`rnida shuni alohida e`tirof etish mumkinki, Jadidlar tomonidan Yangi usul maktablarining tashkil etilishi tom ma`noda millatning avvalo ma`naviy hayotini yuksaltirish asnosida kelgusida zamonaviy jamiyatda uning xalqaro darajadagi mavqeini yuksaklarga ko`tarishga qaratilgan edi. Ta`lim sohasidagi bu kabi islohotlar Chor hukumati matasaddilari va mahalliy diniy mutaasiblar tomonidan qoralanib ma`lum ma`noda ta`qib ostiga olingan bo`lsada, ular bu harakatlardan oz bo`lsada chekinishmadi, harakatdan to`xtashmadi. O`sib kelayotgan yosh iste`dodli yoshlarga Turkiston o`lkasining rivojida kelgusidagi harakatlantiruvchi asosiy kuchi sifatida qaralib, ularning bir qanchasi Turkiya va Olmoniya kabi xorijiy mamlakatlarga o`qishga yuborilganligi bir qator tarixiy manbalarda qayd etilgan. Zero, Abdulla Avloniy g`oyat o`rinli ta`kidlaganidek: "Tarbiya biz uchun yo hayot, yo mamot, yo najot, yo saodat, yo falokat masalasidir".

МУНДАРИЖА

1-ШЎЪБА. ПРОФЕССИОНАЛ ТАЪЛИМ МУАССАСАЛАРИДА ДУАЛ ТАЪЛИМНИ ТАШКИЛ ЭТИШНИНГ МЕТОДОЛОГИК АСОСЛАРИ	
ҚАХХОРОВ В.Х. Ўрта бўғин кадрларни тайёрлаш давр талабидир	4
ҚОБИЛОВ Ҳ. Ҳ. Профессионал таълим муассасаларида дуал таълимни ташкил этишнинг замонавий тенденциялари ва ривожланиш омиллари	5
ЧОРИЕВ Т. Дуал таълими ва уни такомиллаштиришнинг ҳуқуқий асослари	7
МАҲМУДОВ Б.Х. Илмийликка асосланган дуал таълим	11
ВАЛИЕВ М.Ш., МАҲКАМОВ А.Х. Дуал таълимни такомиллаштиришда малака ошириш ва қайта тайёрлашнинг ўрни	13
МУҚИМОВ К., НОМОЗОВА Д., САЛИМОВА М. Олий ўқув юртларида физика ва бошқа табиий фанларни ўқитишда янги билимлардан фойдаланиш муаммолари	14
ХУДОЯРОВА Г.Б. Профилактика аддиктивного поведения старших подростков посредством духовно-нравственных ценностей в профессиональном образовании	19
ОЛИМОВ Ш.Ш. Профессионал таълим муассасаларида дуал таълимни ташкил этишнинг долзарб муаммолари	23
ҲАКИМЖОНОВА Ҳ.Х. Профессионал таълим муассасаларида дуал таълимни ташкил этиш	26
РАХМАТУЛЛАЕВА Д.Р. Профессионал таълим муассасаларида ўқувчиларни тадбиркорликка йўналтириб ўқитиш	28
ҲАСАНОВА Г.Д., ТОЖИЕВА М.В. Дуал таълим: муаммо ва ечимлар	31
ВАЛИЕВА Ф.Р., АТАЖАНОВА Д.Б. Профессионал ва олий таълим тизимида узвийликни таъминлашнинг педагогик шартлари	37
АВЛИЯҚУЛОВ А. Профессионал таълим муассасаларида дуал таълим асосида ўқув жараёнини ташкил этиш	40
РАХМАТУЛЛАЕВА Д. ХОДЖАБАЕВ А.Р. ИСМАИЛОВА З.К. Профессионал таълим муассасаларида “дуал” таълим тизимининг жорий этилиши	44
ГАФФАРОВ Х.Р., РАВШАНОВ Б.Х. Олий таълим тизимида дуал таълимнинг аҳамияти	46
ҚАННОРОВ V., USMONOV E., НАҲИТОВ SH., ДЕНҚОНОВ А., ОСТОНОВ Ҳ. Professional ta'lim muassasalarida dual ta'limni tashkil etishning zamonaviy tendensiyalari va rivojlanish omillari	51
РАҲМАТОВ Я.Я., БАДАЛОВ У.Ҳ. Илғор хорижий тажрибалар асосида профессионал таълим муассасаларида дуал таълимни ташкил этишнинг замонавий тенденциялари	55
ИЛХОМОВ Б.Х. Дуал таълим асосида таълим жараёнларини ташкил этиш	58

ХАФИЗОВ А.Р., УМАРОВ А.А. Дуальное обучение: понятие, принципы, механизмы реализации, преимущества	61
ИМОМОВ Ш.Т. Профессионал таълим муассасаларида дуал таълимни ташкил этишнинг методологик асослари	66
JUMAYEVA M.T. Professional ta'lim muassasalarida dual ta'limning tashkil etishning metodologik asoslari	70
IZBULLAYEVA G.V. O'zbekiston Respublikasi professional ta'limida o'qitishning dual tizimi	73
ORTIQOV O.R. Oliy va professional ta'lim tizimi integratsiyasida dual ta'lim mazmuni	75
ДЖАНАЛИЕВА Г.А., БОБОЕВ Ж.Ж., ИСРОИЛОВА Ш.Н. Профессионал таълим муассасаларида дуал таълим тизимини қўлланилишининг аҳамияти	77
ELIBOYEVA L.S. Dual ta'lim – kichik mutaxassislarni tayyorlashning samarali shakli	78
ISMATOVA N.B., SULTONOV A. Dual ta'limning amalga oshirish imkoniyatlari	79
АБДУЛЛАЕВ Қ.Ф. Профессионал таълимни ташкил этиш истиқболлари	82
БОБОМУРОДОВА Н.Ж. Ибн Сино таълимотида жисмоний баркамоллик ғояси	83
2-ШЎЪБА. ПРОФЕССИОНАЛ ТАЪЛИМ ТИЗИМИДА ДУАЛ ТАЪЛИМ ТЕХНОЛОГИЯЛАРНИ ҚЎЛЛАШ ИМКОНИАТЛАРИ	
УБАЙДУЛЛАЕВ А.Н. Профессионал таълим тизимида “модулли ўқитиш”ни қўллаш имкониятлари ва замонавий тенденциялари	86
НОРОВ Н. Таълим муассасаси ўқувчиларининг worldskills стандартлари асосида компетенцияларини шакллантириш	90
МУРАТОВА Г.С. “Сув ва саломатликнинг атраф муҳитдаги ўрни” мавзусини дуал таълимда ташкил этиш	92
ФЁДОРОВ С.В., ШАРИПОВ Ж.О. Влияние структурных и фазовых превращений в легированном подповерхностном слое быстрорежущих инструментов на их износостойкость при резке жаропрочных, хромовых сплавов	95
ЭШОНҚУЛОВ Б.Д. Янги профессионал таълим - янги миссияси	104
КАЗИМОВА М.Ш. Дуальное образование как фактор успешного трудоустройства выпускников нефтегазового колледжа	108
КНАФИЗОВ А.Р., МУКНАМАДИЕВА Р.А. Uzbek dual system education key to achieve the goals of maintainable advancement	112
СИРОЖОВ С. Гуманистические принципы образовательного процесса в Узбекистане	115

INOYATOV I.SH., RAJABOV U.YA. Kuzgi bug'doyning hosildorligiga sug'orish tartibi va o'g'itlash me'yorini ta'siri buyicha olib borilgan ilmiy tadqiqot ishlari natijalari va ularning tahlili	118
QURBONOV N. Yangi O'zbekistonda professional ta'lim tizimi takomillashuvining muhim asoslari	122
РАХМАТОВА У.Д., НИЁЗОВА И.Н. Дуал таълим - профессионал таълим самарадорлигини ошириш омили сифатида	126
ХОДЖАЕВ Н., АВЛИЯКУЛОВ А. Дуальное обучение в профессиональных образовательных учреждениях	130
МУХАММАДОВ С.А. Германия дуал (касб-хунар) таълимнинг ўрганиш соҳалари ва ўқитиш методлари	133
НОРОВ Н.Ф. Дуал таълимни ташкил этиш	135
ИМОМОВА С.Х., БОЗОРОВ Д.Т. Касб-хунар мактабларида профессионал таълимнинг ташкил этилиши	138
SHORIYEVA N. A. Professional ta'lim tizimida dual ta'lim texnologiyalarini qo'llash imkoniyatlari	139
3-ШЎБА. ПРОФЕССИОНАЛ ТАЪЛИМ ТИЗИМИДА ДУАЛ ТАЪЛИМИ ЖАРАЁНИДА ЎҚУВЧИЛАР БИЛИМИНИ БАҲОЛАШНИНГ ХАЛҚАРО ТИЗИМИ	
ҒАФҒАРОВ Ф. Дуал таълими тизимида тайёргарлик шароитларида ўқувчиларнинг баҳолаш компетенциясини шакллантириш	145
ХАЙДАРОВ Б.М. Ўқув амалиётларида Power Point тақдимоти ёрдамида ўқувчиларнинг компетенцияларни шакллантириш	147
УСМОНОВ И. Профессионал таълим муассасаларида талабалар таълимини индивидуаллаштириш имкониятлари	149
ABDURAXMANOVA SH.A., SULTONMURODOV A.A. Professional ta'lim tizimida o'rgatuvchi video darslarni qo'llash imkoniyatlari	153
НОРОВ Н., ЭШОНҚУЛОВ Б., ШУКУРЛАЕВА Г. Worldskills стандартлари бўйича мусобақаларни ташкил этиш	156
ABDIYEV SH. Dual ta'lim asosida tahsil oluvchilarning yuksak axloqiy sifatlarini shakllantirishning dolzarbligi	160
УСМОНОВА Б.Ш., МИРЗАЕВА С.И. Профессионал таълимда интерфаол методлардан фойдаланишнинг асосий омиллари ва методологик талаблари	162
ИМОМОВА С.Н. Professional ta'lim tizimida o'quv mashg'ulotlarini tashkil etish bo'yicha zamonaviy metodologik talablar asosida ta'lim texnologiyalarini tuzish va ulardan samarali foydalanish	167
TOSHOVA G.J. Innovatsion metodlarni qo'llashning psixologik jihatlari	173
АЗИМОВА М.Б., БОТИРОВ Ж.С. Хунармандчилик амалий санъатнинг инсон ҳаётидаги аҳамияти	175

4-ШЎБА. ИЛҒОР ЖОРИЖИЙ ТАЖРИБАЛАР, ЯНГИ ЗАМОНАВИЙ МЕТОДОЛОГИК ТАЛАБЛАР АСОСИДА ПРОФЕССИОНАЛ ТАЪЛИМ МУАССАСАЛАРИ ДАРСЛИКЛАРИНИ ЯРАТИШНИНГ КОНЦЕТУАЛ АСОСЛАРИ, ТАЪЛИМ ТИЗИМИДА КРЕАТИВЛИК ЁНДАШУВ ВА ИНТЕГРАЦИЯ	
ДЖАНАЛИЕВА Г.А. Илғор хорижий тажрибалар асосида профессионал таълим муассасалари дарсликларини яратишнинг ўзига хосликлари	179
ҲАЙИТОВ Ш.А. XIX аср – XX аср бошларида ўлкамиздаги техника мактаблари тажрибаси тарихидан	180
КЛИЧЕВА Г.О., КЛИЧЕВА Д.О. Профессионал таълимда педагогик компетентлик ва креативликнинг назарий асослари	183
МУСТАФОВ З.К. Технологик таълимнинг ўқув-методик таъминотини ишлаб чиқишда узвийликни таъминлаш	185
АДИЗОВА С.Ю. Инновацион ёндашув асосида бўлажак мутахассис кадрларда касбий сифатларни таснифлаш	187
AVEZOV N.T., JO‘RAYEVA.T. Eritmalar mavzusiga oid masalani turli usullarda yechish orqali o‘quvchilarda interaktivlikni oshirish	190
ХОДЖАЕВА Н., МАМУРОВА Ф. Уч ўлчовли компьютер графикасини ўқитишнинг асосий мақсади	192
AVEZOV N.T., TEMIROV F.F. Chiqindilardan ikkilamchi xom ashyo sifatida foydalanish ekologik vaziyatni yaxshilashning omili sifatida	195
ХОЛОВА Г.К. Технологик таълимни ташкил этишда мактабгача, умумий ўрта, профессионал ва олий таълим тизимларининг ўзаро интеграцияси	196
НАСИМОВА Ҳ.А. Бухоро илк матбуотида таълим ва тарбия тарихидан (“Турон” газетаси материаллари асосида)	198
ҲАҲРИЛЛОЕВА З.В. Yoshlarda kitobxonlik madaniyatini shakllantirish	201
ЮСУПОВА М.Ў. Бухоро маросим таомларининг умумий тавсифи ва таснифоти	202
ТУРСУНОВА У.О., ДЖУРАЕВА Н. Рациональное использования масла зародышей пшеницы в жиромучном продукте	205
МАРДОНОВ У.Э., МАЖИДОВА Н.К. Исследование гидрогенизации хлопкового масла на стационарных катализаторах	207
ҲАЙТОВ Х.А. Замонавий таълим тизими ривожига кулги маданияти ва санъати муҳим омил сифатида	209
SHARIPOVA M.M. MTTda bolalarni maktab ta’limiga tayyorlashda kompetensiyaviy yondashuvlar	212
АҲМАДОВ О.Ш. Тараққийпарварларнинг бухорода таълим-тарбия тизимини ислоҳ қилишга қаратилган ғоя ва қарашлари.	214
ЭЛОВА Д.Д. XIX аср охири – XX аср бошларида туркистонда гидромелорация соҳасида янги техникаларнинг кириб келиш тарихидан	217

РАНИМОВА Д.А. Та'лим tizimini rivojlantirishda ajdodlar merosining roli	221
ФАТУЛЛАЕВА М.А., МАХМУДОВ И. Ёш авлод тарбиясида миллий халқ ўйинларининг ўрни ва педагогик аҳамияти	223
АВЛИЯКУЛОВ М.М. Бўлажак ўқитувчилар маънавий оламини юксалтиришда санъат ва маданиятнинг ўрни.	227
TOSHEVA D.I. Ekologik ta'lim-tarbiya haqida allomalar qarashlari	229
АВЛИЯКУЛОВА Н.М. Пути развития изобразительно-творческой деятельности будущих педагогов.	235
НУРУЛЛАЕВ А.Р., ХЎЖАЕВ Э. Мактабгача ёшдаги болаларни жисмоний ҳаракатларга ўргатишда ҳаракатли ўйинлардан фойдаланиш самарадорлиги	237
ГУЛБОЕВ А.Т. Професионал таълим тизимида маънавий- маърифий ишларни ташкил этиш	239
УСМОНОВА Г.И. Таълим ва тарбия уйғунлиги миллий тараққиётга эришиш кафолати	241
ҲАЙИТОВ Ж.Ш. Ўзбекистонда бошоқ (дон)ли экин янги навларининг тарқалиши тарихи	243
ОРЗИЕВ М.З., ҲАЙИТОВ Р. Биринчи жаҳон уруши даврида бухорода герман-турк fronti учун олиб борилган тарғибот ишлари	245
ГУЛБОЕВ А.Т. Професионал таълим тизимида касбий-ахлоқий меъёрларини тарбиялашнинг илмий-педагогик асослари	251
ҚУРБОНОВА У.Ў. Мустақиллик йилларида ўзбекистонда касбий таълим тараққиёти тенденциялари	254
GULAMOVA D. “Street law” loyihasi huquq targ'ibotining eng mukammal dasturi	257
РАЖАБОВ О. Баркамол ёшлар таълим-тарбиясида туркистон маърифатпарварларининг қарашлари	259
ШАМСИЕВ Р.Х. “Механик узатмалар” мавзусини ўқитишнинг замонавий усуллари.	261
КЎЧАРОВ Ж.Қ. Мирзо Улуғбек ва Бухоро	265
ТЕМИРОВ Ф.У. Садриддин Айний – ёш авлоднинг таълим-тарбияси тўғрисидаги фикрлари	270
ХАКИМОВА Г.А. Религия любви в полотнах Акмаля Нура	272
АДИЗОВА Х.Р., ШОДМОНОВА Д.А. Табиатга муносабатимизни ўзгартиришимиз шарт	274
ШИРИНОВ А.Л. Ўзбекистонда манзара жанрининг ривожланиши	278
НУРИЛЛАЕВА Н.Ш. Интеграция науки и образования как элемент системы непрерывного профессионального образования	280
СОБИРОВА Ш.У. Архитектура қурилиш чизмачилигида ўқитиш методларининг аҳамияти	282
ГАФФАРОВ Х.Р., САВРИЙЕВ Й.С., АЗИЗОВ Б.А., СЕВИНОВ У.Б.	284

Пахта чигити кунжарасини муаллақ ҳолатда кўп босқичли мой олиш қурилмасида мой ажратиб олиш жараёни моделиштириш	
AMINOV A.SH., QULMANMATOV B.G'. Chizmachilik darslarida axborot texnologiyalaridan foydalanish samaradorligi.	292
ЭЛМУРОДОВ А.С. Автоматизированное управление ковроткацким станком	295
РАХМАТУЛЛАЕВА Д. Профессионал таълим муассасалари ўқитувчиларида тадбиркорлик компетенцияларини шакллантириш	298
ШАРИПОВ Ж.О. Влияние антифрикционных алмазоподобных (dlc) покрытий на надежность процесса фрезерования без сож хромовых сплавов	300
МИРЗОЕВА И.Э., МИРЗОЕВА О.Э. География дарсларида инновацион ва педагогик технологиялардан фойдаланиш	303
ОРЗИЕВ М.З., ҲОЖИМУРОДОВ Ж.Э. Россия-Афғонистон: XX аср бошларида сиёсий ва иқтисодий муносабатлар тарихидан	306
ҒОФУРОВ М. Технологик таълим тизимининг моддий-техник таъминотини мустаҳкамлаш.	311
ХАСАНОВ Х. Электромагнитная сверхсжимаемость	314
НУРИДДИНОВА Н.З. Как выучить русский язык	326
НАЗАРОВА З.И. Таълим жараёнида зиёрат туризмининг ташкил этишининг ўзига хос хусусиятлари: имконият, муаммо ва ечимлар	329
МАМАТОВ D.Q. Maktabda chizmachilik darslarida “Buyum modelini yasash” orqali o’quvchilarning fazoviy tasavvurlarini shakllantirish.	331
МУСИНОВА А.С., ҒУЛОМОВ Ш.Ж. Мис идишларни ясашнинг техник усули	332
ABDURAZOQOVNA N.R., RAHMATOVA Z.SH. O’rta asrlarda rassom miniaturachilarni o’qitish metodlari tarixidan	335
МАМУРОВ И., МАМУРОВА Д.И., АСРОРОВА М. Coreldraw — незаменимый помощник профессионалов	337
БОЛТАЕВА С. Таълим ва тарбия ривожлантириш йўллари	339
TUXSANOVA V.R. Matoni bezash san’ati tarixi va uslublari (issiq, sovuq, tugunli batik)	341
DJURAYEVA L.R. Innovatsion pedagogik faoliyatning ta’lim sifatini oshirishdagi ahamiyati	343
АБДУРАХМОНОВ О.Р., САИДОВА М.Б. Автоматизированное управление уровнем при производстве чистой воды	348
НУРИЛЛАЕВА Н.Ш. Чет тилларни ўқитишда сифат самарадорлигига эришишнинг педагогик ва психологик жиҳатлари	349
МАХМУДОВА С.Х. Ўқувчиларининг ўқиш саводхонлигини халқаро даражада баҳолаш	352
АЗИМОВА Н.Э., НАСИМОВА З.И. Очиқ таълим тизими таълим сифатини юқори кўтариш омили сифатида	355

АЗИМОВА Н.Э., НАСИМОВА З.И. Дуал таълим тамойилларига асосланган профессионал таълим дастурларини амалга оширишнинг ўзига хос хусусиятлари.	357
ЖУРАЕВ Б.Т. Педагогик мулоқот касбий компетентликнинг муҳим омили	360
САИДОВ О.Қ. Фармация йўналишида дуал таълимни ташкил этиш	362
МАХМУДОВА N. Ta'lim jarayonida didaktik vositalardan foydalanishning qulay shart-sharoitlari	365
МАЖИДОВ J.J., РАЈАБОВА G.E . O`rta osiyo jadidlarining yangi usul maktablari faoliyatidan lavhalar	368